

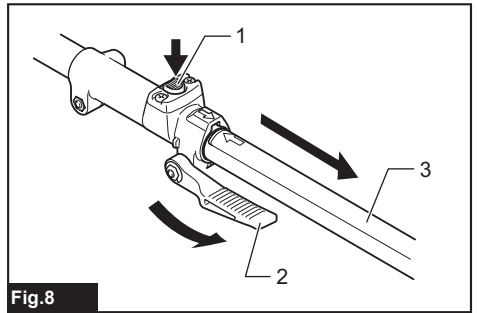

UB402MP

EN	Blower Attachment	ORIGINAL INSTRUCTION MANUAL	7
FR	Tête Souffleur	INSTRUCTIONS D'EMPLOI	14
DE	Gebläse-Aufsatz	ORIGINAL-BETRIEBSANLEITUNG	22
IT	Accessorio soffiatore	MANUALE DI ISTRUZIONI ORIGINALE	30
NL	Bladblazerhulpstuk	ORIGINELE GEBRUIKSAANWIJZING	38
ES	Accesorio de Soplado	MANUAL DE INSTRUCCIONES ORIGINAL	46
PT	Implemento Soprador	MANUAL DE INSTRUÇÕES ORIGINAL	54
DA	Blæsertilbehør	OPRINDELIG BRUGSANVISNING	62
EL	Προσάρτημα φουσητήρα	ΠΡΩΤΟΤΥΠΟ ΕΓΧΕΙΡΙΔΙΟ ΟΔΗΓΙΩΝ	69
TR	Üfleyici Ek Parçası	ORİJİNAL KULLANIM KILAVUZU	78
SV	Blåstillbehör	ORIGINALBRUKSANVISNING	85
NO	Blæsertilbehør	ORIGINALHÅNDBOK	92
FI	Puhallinlisävaruste	ALKUPERÄINEN KÄYTTÖOHJE	99
LV	Pūtēja papildierīce	ORIGINĀLĀ NORĀDĪJUMU ROKASGRĀMATA	106
LT	Pūstuvo priedas	ORIGINALI NAUDOJIMO INSTRUKCIJA	113
ET	Puhuritarvik	ORIGINAALJUHEND	120
PL	Dmuchawa - Przystawka	INSTRUKCJA ORYGINALNA	127
HU	Fúvótartozék	EREDETI HASZNÁLATI ÚTMUTATÓ	135
SK	Nadstavec dúchadla	ORIGINÁLNY NÁVOD NA POUŽÍVANIE	143
CS	Nástavec fukaru	PŮVODNÍ NÁVOD K POUŽÍVÁNÍ	151
SL	Nastavek za pihanje	IZVIRNA NAVODILA ZA UPORABO	158
SQ	Aksesori i fryrësës	MANUALI ORIGJINAL I PËRDORIMIT	165
BG	Накрайник на въздуходувка	ОРИГИНАЛНО РЪКОВОДСТВО С ИНСТРУКЦИИ	173
HR	Priključak ventilatora	ORIGINALNI PRIRUČNIK S UPUTAMA	181
MK	Приклучок на дувалката	ОРИГИНАЛНО УПАТСТВО ЗА УПОТРЕБА	188
SR	Наставак дувалице	ОРИГИНАЛНО УПУТСТВО ЗА УПОТРЕБУ	196
RO	Accesoriiul suflantei	MANUALUL ORIGINAL DE INSTRUCȚIUNI	204
UK	Насадка повітродувки	ОРИГІНАЛЬНА ІНСТРУКЦІЯ З ЕКСПЛУАТАЦІЇ	212
RU	Насадка-воздуходувка	ОРИГИНАЛЬНОЕ РУКОВОДСТВО ПО ЭКСПЛУАТАЦИИ	220
KK	Саптама - Ауа үрлегіш	Пайдалану жөніндегі нұсқаулықтың түпнұсқасы	229
ZHTW	吹風機組	原始操作手冊	237
ZHCN	吹风附件	原版使用说明书	245
KO	브로어 어태치먼트	취급 설명서	253

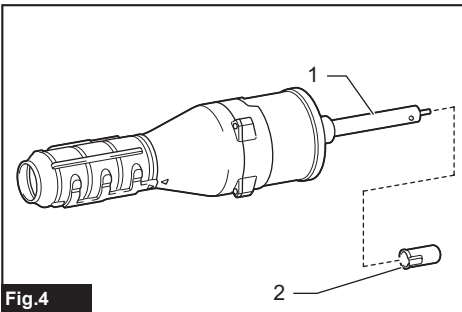

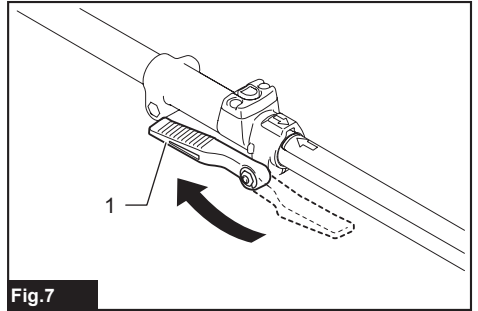
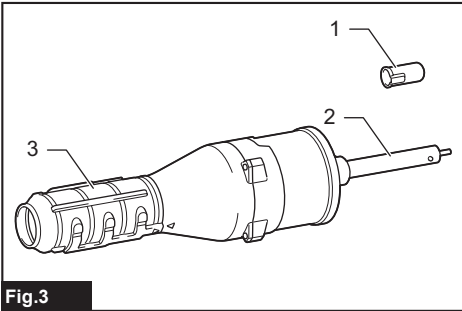
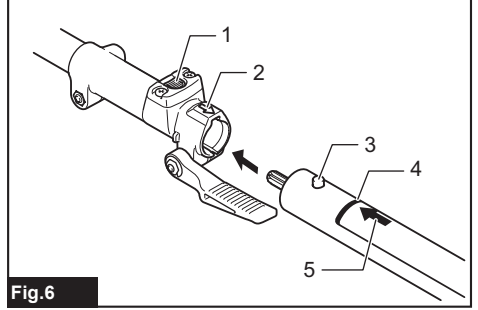
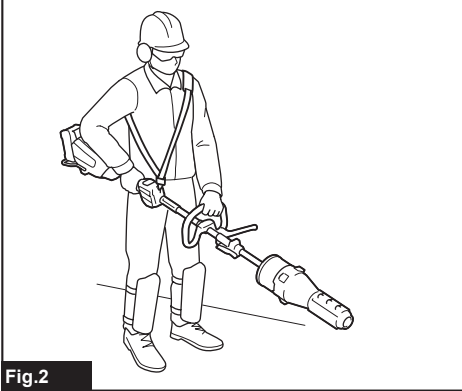
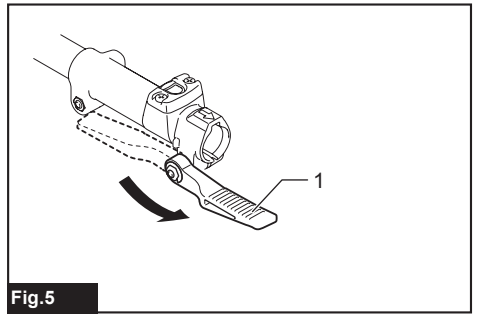
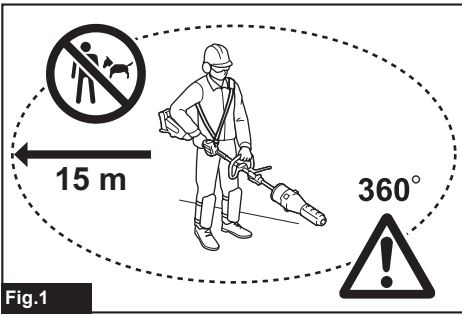

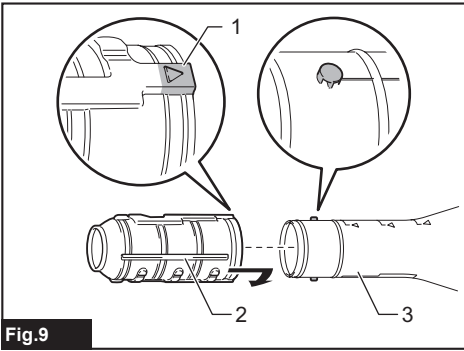

Fig.9

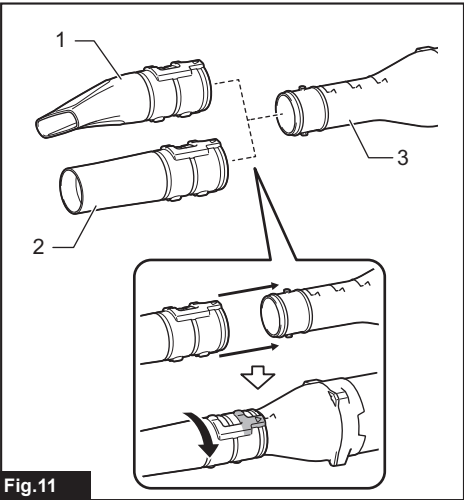

Fig.11

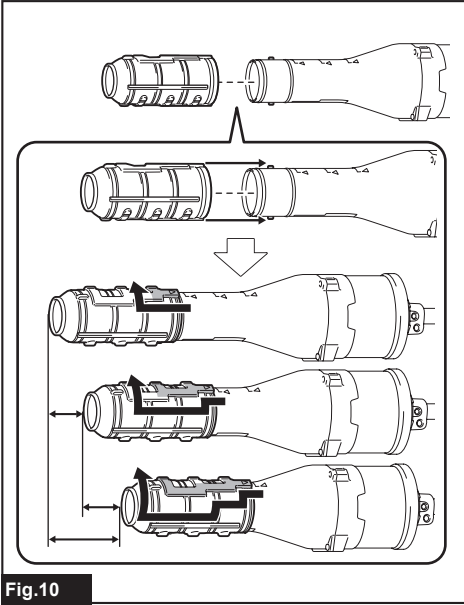

Fig.10

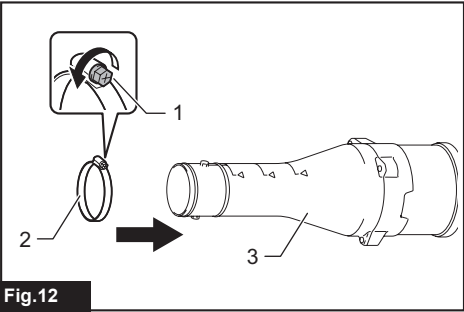

Fig.12

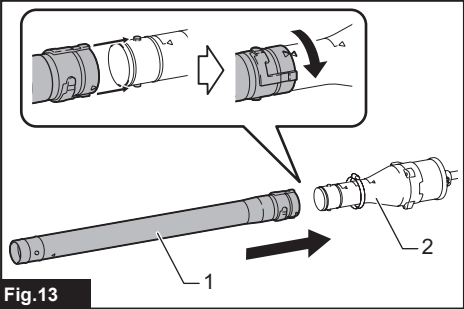

Fig.13

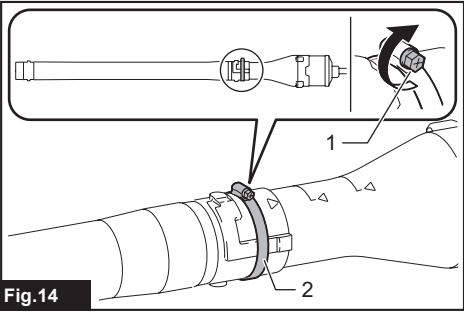

Fig.14

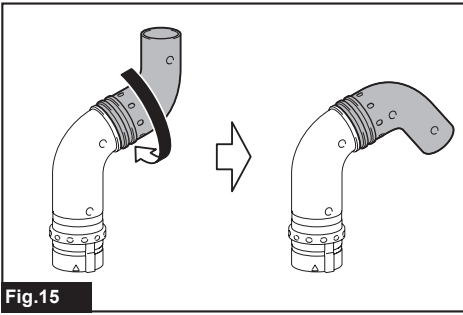

Fig.15

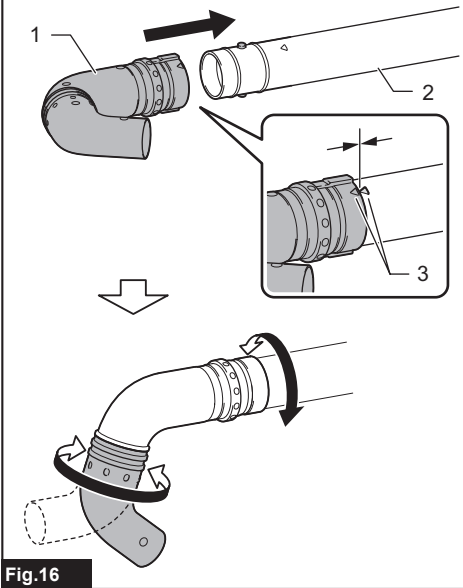

Fig.16

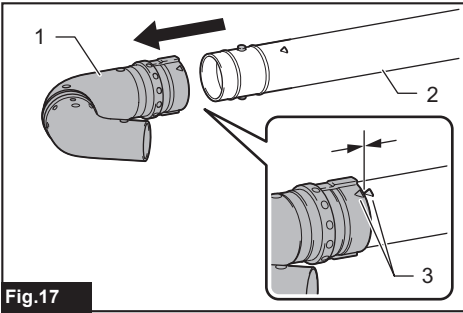

Fig.17

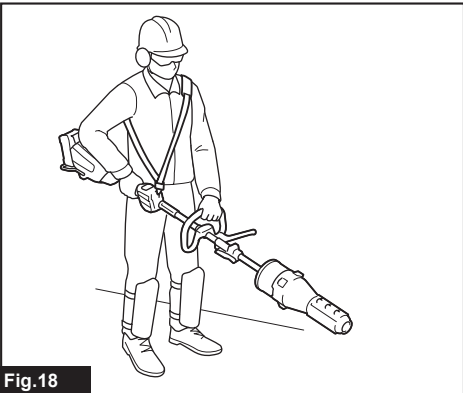

Fig.18

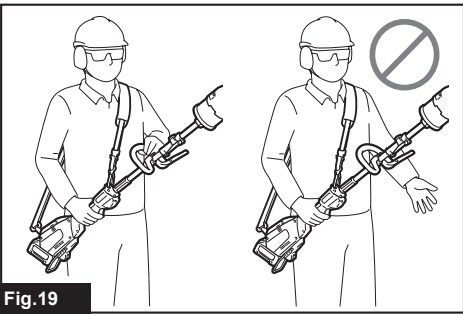

Fig.19

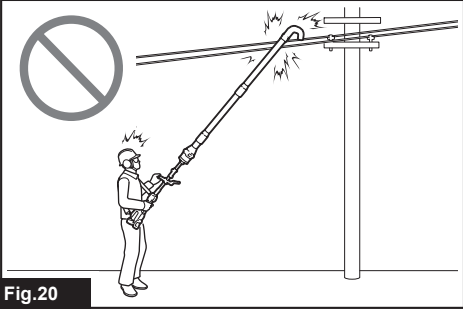

Fig.20

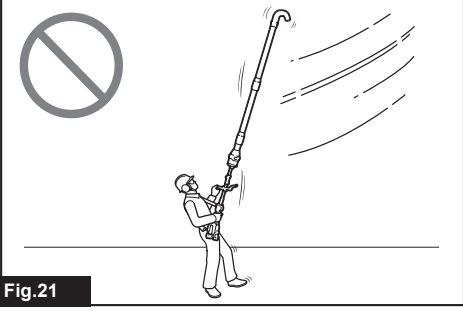
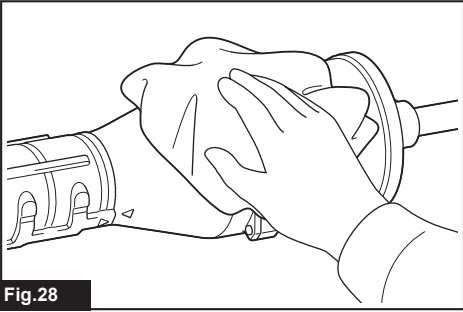
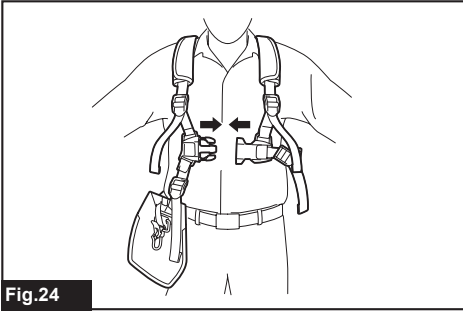
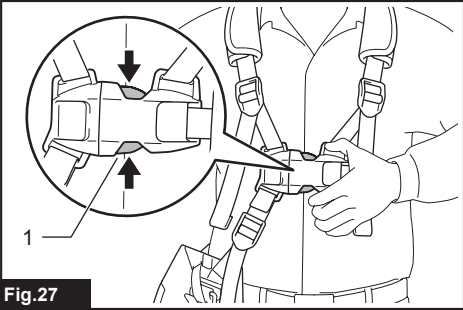
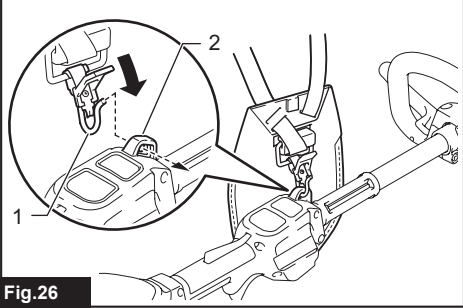
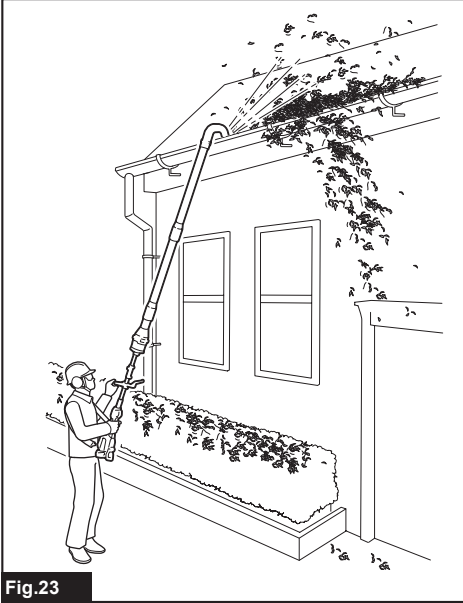
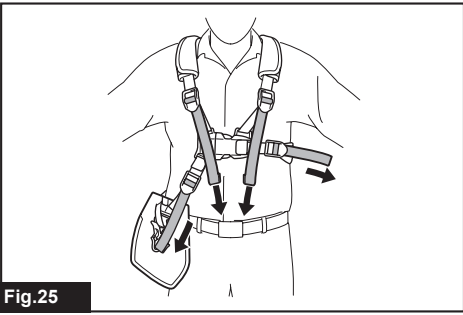
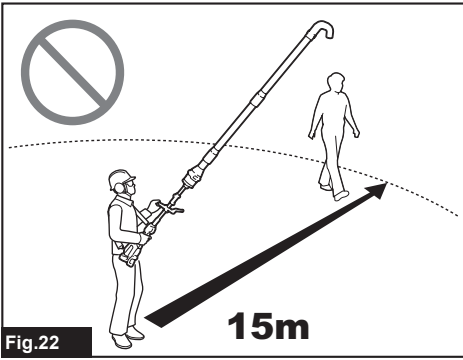

Fig.21



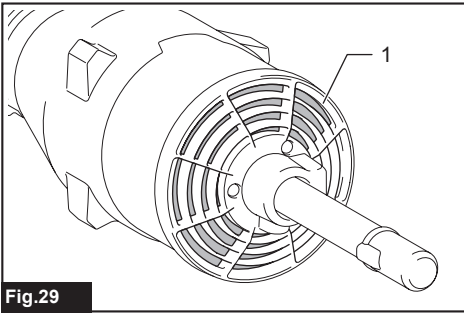

Fig.29

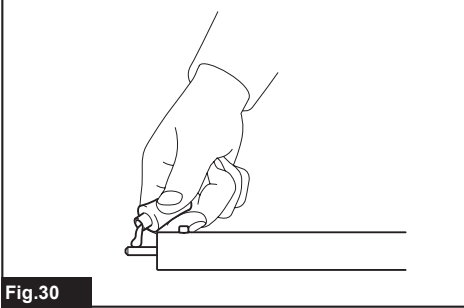

Fig.30

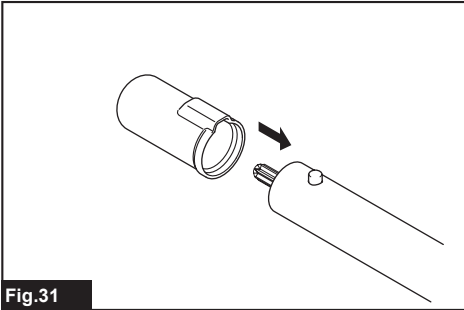

Fig.31

SPECIFICATIONS

Model:		UB402MP
Capacities *1	Air volume	0 - 6.2 m ³ /min
	Air speed (average)	0 - 39.1 m/s
	Air speed (max.)	0 - 47.4 m/s
Capacities *2	Air volume	0 - 6.2 m ³ /min
	Air speed (average)	0 - 39.1 m/s
	Air speed (max.)	0 - 47.4 m/s
Capacities *3	Air volume	0 - 6.2 m ³ /min
	Air speed (average)	0 - 39.1 m/s
	Air speed (max.)	0 - 47.4 m/s
Overall length		760 mm
Net weight		1.2 kg

*1. Capacities of blower attachment in conjunction with DUX60 Cordless Multi Function Power Head

*2. Capacities of blower attachment in conjunction with DUX18 Cordless Multi Function Power Head

*3. Capacities of blower attachment in conjunction with UX01G Cordless Multi Function Power Head

- Due to our continuing program of research and development, the specifications herein are subject to change without notice.
- Specifications may differ from country to country.

Approved power unit

This attachment is approved to use only with the following power unit(s):

- DUX60 Cordless multi function power head
- DUX18 Cordless multi function power head
- UX01G Cordless multi function power head

⚠ WARNING: Never use the attachment with non-approved power unit. Non-approved combination may cause serious injury.

Symbols

The followings show the symbols which may be used for the equipment. Be sure that you understand their meaning before use.

	Take particular care and attention.
	Read instruction manual.
	Keep hands away from rotating parts.
	Long hair may cause entanglement accident.
	Keep bystanders away.
	Wear eye and ear protection.
	Do not expose to moisture.



Keep distance at least 15 m.



Only for EU countries

Due to the presence of hazardous components in the equipment, waste electrical and electronic equipment, accumulators and batteries may have a negative impact on the environment and human health. Do not dispose of electrical and electronic appliances or batteries with household waste!

In accordance with the European Directive on waste electrical and electronic equipment and on accumulators and batteries and waste accumulators and batteries, as well as their adaptation to national law, waste electrical equipment, batteries and accumulators should be stored separately and delivered to a separate collection point for municipal waste, operating in accordance with the regulations on environmental protection.

This is indicated by the symbol of the crossed-out wheeled bin placed on the equipment.

Intended use

This attachment is designed for only the purpose of blowing dust in conjunction with an approved power unit. Never use the attachment for other purposes. Abusing the attachment may cause serious injury.

EC Declaration of Conformity

For European countries only

We as the manufacturers: **Makita Europe N.V.**,
Business address: **Jan-Baptist Vinkstraat 2 3070
Kortenberg BELGIUM**. Authorize **Hiroshi Tsujimura**
for the compilation of the technical file and declare
under our sole responsibility that the product(s);
Designation: **Blower Attachment**. Designation of
Type(s): **UB402MP**.
Fulfills all the relevant provisions of **2006/42/EC** and
also fulfills all the relevant provisions of the following
EC/EU Directives: **2000/14/EC** and are manufactured in
accordance with the following Harmonised Standards:
**EN 60335-1:2012+A11:2014+A13:2017+A1:2019+A14
:2019+A2:2019, EN 50636-2-100:2014**.
Place and date of declaration: **Kortenberg, Belgium.
31.10.2022**
Responsible person: **Hiroshi Tsujimura, Director -
Makita Europe N.V.**



Declaration of Conformity (For UK)

For UK only

We as the manufacturers: **Makita Europe N.V.**,
Business address: **Jan-Baptist Vinkstraat 2 3070
Kortenberg BELGIUM**. Authorize **Hiroshi Tsujimura**
for the compilation of the technical file and declare
under our sole responsibility that the product(s);
Designation: **Blower Attachment**. Designation of
Type(s): **UB402MP**.
Fulfills all the relevant provisions of **S.I. 2008/1597
(as amended)** and also fulfills all the relevant
provisions of the following UK Regulations: **S.I.
2001/1701 (as amended)** and are manufactured
in accordance with the following Designated
Standards: **EN 15503:2009+A1:2013+A2:2015, EN
50636-2-100:2014**.
Place and date of declaration: **Kortenberg, Belgium.
31.10.2022**
Responsible person: **Hiroshi Tsujimura, Director -
Makita Europe N.V.**
Importer: **Makita (UK) Limited, Michigan Drive,
Tongwell, Milton Keynes, Buckinghamshire, MK15
8JD, UK**



SAFETY WARNINGS

Blower Safety Instructions

⚠ WARNING: Read all safety warnings, instructions, illustrations and specifications provided with this machine as well as the instruction manual of the power unit before using. Failure to follow all instructions listed below may result in electric shock, fire, and/or serious injury to the operator and/or bystanders.

Save all warnings and instructions for future reference.

The term “blower” and “machine” in the warnings and precautions refer to the combination of the attachment and the power unit.

Training

1. Read the instructions carefully. Be familiar with the controls and the correct use of the blower.
2. Never allow children, persons with reduced physical, sensory or mental capabilities or lack of experience and knowledge or people unfamiliar with these instructions to use the blower. Local regulations may restrict the age of the operator.
3. Never operate the blower while people, especially children, or pets are nearby.
4. Keep in mind that the operator or user is responsible for accidents or hazards occurring to other people or their property.

Preparation

1. Always wear substantial footwear and long trousers while operating the blower.
2. Do not wear loose clothing or jewellery that can be drawn into the air inlet. Keep long hair away from the air inlets.
3. Always wear protective goggles to protect your eyes from injury when using power tools. The goggles must comply with ANSI Z87.1 in the USA, EN 166 in Europe, or AS/NZS 1336 in Australia/New Zealand. In Australia/New Zealand, it is legally required to wear a face shield to protect your face, too.

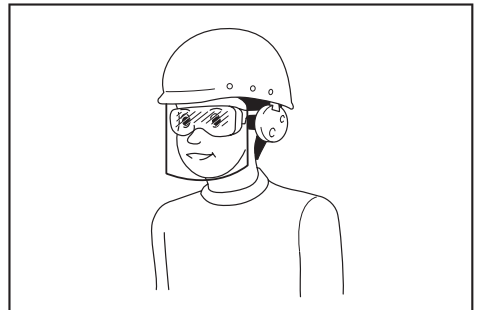

It is an employer's responsibility to enforce the use of appropriate safety protective equipments by the tool operators and by other persons in the immediate working area.

4. To prevent dust irritation the wearing of a face mask is recommended.
5. While operating the machine, always wear non-slip and protective footwear. Non-skid, closed-toed safety boots and shoes will reduce the risk of injury.
6. Wear ear protection, such as ear muffs. Exposure to noise can cause hearing loss.

Operation

1. Clear the area of children, bystanders, and pets. At a minimum, keep all children, bystanders, and pets outside a 15 m radius; outside the 15 m zone, there is still a risk of injury from thrown objects. Bystanders should be encouraged to wear eye protection. If you are approached, stop the machine.
 - Fig.1
2. Switch off the blower and remove the battery cartridge, and make sure that all moving parts have come to a complete stop
 - whenever you leave the blower.
 - before clearing blockages.
 - before checking, cleaning or working on the blower.
 - if the blower starts to vibrate abnormally.
3. Operate the blower only in daylight or in good artificial light.
4. Do not overreach and keep proper balance and footing at all times.
5. Always be sure of your footing on slopes.
6. Walk, never run.
7. Keep all cooling air inlets clear of debris.
8. Never blow debris in the direction of bystanders.
9. Operate the blower in a recommended position and on a firm surface.
10. Do not operate the blower at high places.
11. Never point the nozzle at anyone in the vicinity when using the blower.
12. Never block suction inlet and/or blower outlet.
 - Be careful not to block suction inlet or blower outlet with dust or dirt when operating in dusty area.
 - Do not use nozzles other than the nozzles provided by Makita.
 - Do not use the blower to inflate balls, rubber boat or the similar.
13. Do not operate the blower near open window, etc.
14. Operating the blower only at reasonable hours is recommended - not early in the morning or late at night when people might be disturbed.
15. Using rakes and brooms to loosen debris before blowing is recommended.
16. Before blowing, slightly dampen surfaces in dusty conditions or use water mist sprayer if necessary.
17. Adjust the length of the blower nozzle so that the air stream can work close to the ground.
18. If the blower strikes any foreign objects or should start making any unusual noise or vibration, immediately switch off the blower to stop it. Remove the battery cartridge, and inspect the blower for damage before restarting and operating the blower. If the blower is damaged, ask Makita Authorized Service Centers for repair.
19. Do not insert fingers or other objects into suction inlet or blower outlet.
20. Prevent unintentional starting. Ensure the switch is in the off-position before inserting battery cartridge, picking up or carrying the blower. Carrying the blower with your finger on the switch or energizing the blower that has the switch on invites accidents.
21. Never blow dangerous materials, such as nails, fragments of glass, or blades.
22. Do not operate the blower near flammable materials.
23. Avoid operating the blower for a long time in low temperature environment.
24. Before assembling or adjusting the machine, switch off the motor and remove the battery cartridge.
25. Wear the personal protective equipments before starting the motor.
26. Before starting the motor, inspect the machine for damages, loose screws/nuts or improper assembly. Check all control levers and switches for easy action. Clean and dry the handles.
27. Never attempt to start the motor if the machine is damaged or not fully assembled.
28. Adjust the shoulder harness and hand grip to suit the operator's body size.
29. During operation, use the shoulder harness. Keep the machine on your right side firmly.
 - Fig.2
30. Hold the front handle with the left hand and the rear grip with the right hand, no matter you are right-hander or left-hander. Wrap your fingers and thumbs around the handles.
31. Never attempt to operate the machine with one hand. Loss of control may result in an injury.
32. If the machine gets heavy impact or fall, check the condition before continuing work. Check the controls and safety devices for malfunction. If there is any damage or doubt, ask our authorized service center for the inspection and repair.
33. Follow the instruction manual of the power unit for proper use of the power unit.
34. Refer to the instruction manual of the power unit for how to start and control the machine.
35. During operation, never stand on an unstable or slippery surface or a steep slope. During the cold season, beware of ice and snow and always ensure secure footing.
36. Do not use the machine in bad weather where visibility is limited. Failure to do so may cause fall or incorrect operation due to low visibility.
37. Do not use the machine when there is a risk of lightning.

Transportation

1. **Stop the motor during transportation.**
Otherwise unintentional start-up may cause injury.

Vibration

1. **Exposing to excessive vibration injures blood vessels or nervous system of the operator and causes the following symptoms in the fingers, hands or wrists: "Falling asleep" (numbness), tingling, pain, stabbing sensation, alteration of skin color or of the skin. If any of these symptoms occur, see a physician.**
To reduce the risk of "white finger disease", keep your hands warm during operation and well maintain the machine and accessories.

Maintenance and storage

1. **Keep all nuts, bolts and screws tight to be sure the blower is in safe working condition.**
2. **If the parts are worn or damaged, replace them with parts provided by Makita.**
3. **Store the blower in a dry place out of the reach of children.**
4. **When you stop the blower for inspection, servicing, storage, or changing accessory, switch off the blower and make sure that all moving parts come to a complete stop, and remove the battery cartridge. Cool down the blower before making any work on the blower. Maintain the blower with care and keep it clean.**
5. **Always cool down the blower before storing.**
6. **Do not expose the blower to rain. Store the blower indoors.**
7. **When you lift the blower, be sure to bend your knees and be careful not to hurt your back.**
8. **Always clean dust and dirt off the equipment. Never use gasoline, benzine, thinner, alcohol or the like for the purpose.** Discoloration, deformation or cracks of the plastic components may result.
9. **Do not attempt any maintenance or repair not described in this instruction manual or the instruction manual of the power unit. Ask our authorized service center for such work.**
10. **Follow instructions for lubricating and changing accessories.**
11. **Always use the genuine spare parts and accessories only.** Using parts or accessories supplied by a third party may result in the equipment breakdown, property damage and/or serious injury.
12. **Request our authorized service center to inspect and maintain the machine at regular interval.**
13. **Before storing the machine, perform full cleaning and maintenance. Remove the battery cartridge.**
14. **Do not prop the equipment against something, such as a wall.** Otherwise it may fall suddenly and cause an injury.

Battery tool use and care

1. **Recharge only with the charger specified by the manufacturer.** A charger that is suitable for one type of battery pack may create a risk of fire when used with another battery pack.
2. **Use power tools only with specifically designated battery packs.** Use of any other battery packs may create a risk of injury and fire.

3. **When battery pack is not in use, keep it away from other metal objects, like paper clips, coins, keys, nails, screws or other small metal objects, that can make a connection from one terminal to another.** Shorting the battery terminals together may cause burns or a fire.
4. **Under abusive conditions, liquid may be ejected from the battery; avoid contact. If contact accidentally occurs, flush with water. If liquid contacts eyes, additionally seek medical help.** Liquid ejected from the battery may cause irritation or burns.
5. **Do not use a battery pack or tool that is damaged or modified.** Damaged or modified batteries may exhibit unpredictable behaviour resulting in fire, explosion or risk of injury.
6. **Do not expose a battery pack or tool to fire or excessive temperature.** Exposure to fire or temperature above 130 °C may cause explosion.
7. **Follow all charging instructions and do not charge the battery pack or tool outside the temperature range specified in the instructions.** Charging improperly or at temperatures outside the specified range may damage the battery and increase the risk of fire.

Electrical and battery safety

1. **Do not dispose of the battery(ies) in a fire.**
The cell may explode. Check with local codes for possible special disposal instructions.
2. **Do not open or mutilate the battery(ies).**
Released electrolyte is corrosive and may cause damage to the eyes or skin. It may be toxic if swallowed.
3. **Do not charge battery in rain, or in wet locations.**
4. **Do not charge the battery outdoors.**
5. **Do not handle charger, including charger plug, and charger terminals with wet hands.**

Service

1. **Have your power tool serviced by a qualified repair person using only identical replacement parts.** This will ensure that the safety of the power tool is maintained.
2. **Never service damaged battery packs.** Service of battery packs should only be performed by the manufacturer or authorized service providers.

SAVE THESE INSTRUCTIONS.

⚠WARNING: DO NOT let comfort or familiarity with product (gained from repeated use) replace strict adherence to safety rules for the subject product.

MISUSE or failure to follow the safety rules stated in this instruction manual may cause serious personal injury.

PARTS DESCRIPTION

- Fig.3: 1. Cap 2. Pipe 3. End nozzle

ASSEMBLY

⚠ WARNING: Before assembling or adjusting the equipment, switch off the motor and remove the battery cartridge. Otherwise, the fans may move and result in an injury.

⚠ WARNING: When assembling or adjusting the equipment, always put it down. Assembling or adjusting the equipment in an upright position may result in serious injury.

⚠ WARNING: Follow the warnings and precautions in the chapter "SAFETY WARNINGS" and the instruction manual of the power unit.

Mounting the attachment pipe

⚠ CAUTION: Always check that the attachment pipe is secured after installation. Improper installation may cause the attachment falling off from the power unit and cause personal injury.

Mount the attachment pipe to the power unit.

1. Remove the cap from the end of the pipe.

► **Fig.4:** 1. Pipe 2. Cap

NOTICE: Do not dispose of the cap since the cap is necessary for storing the attachment.

2. Turn the lever toward the attachment.

► **Fig.5:** 1. Lever

3. Align the pin with the arrow mark on the power unit. Insert the pipe until the release button pops up.

Make sure that the position line is on the tip of the arrow mark on the power unit, and the arrow mark on the power unit and the arrow mark on the pipe are facing each other.

► **Fig.6:** 1. Release button 2. Arrow mark on the power unit 3. Pin 4. Position line 5. Arrow mark on the pipe

4. Turn the lever toward the power unit.

► **Fig.7:** 1. Lever

Make sure that the surface of the lever is parallel to the pipe.

NOTICE: Do not tighten the lever without the attachment pipe inserted. Otherwise the lever may tighten the entrance of the drive shaft too much and damage it.

To remove the pipe, turn the lever toward the attachment and pull the pipe out while pressing down the release button.

► **Fig.8:** 1. Release button 2. Lever 3. Pipe

Installing the end nozzle

Align the protrusion on the blower pipe with the groove on the end nozzle, then attach the end nozzle to the blower pipe, and then turn the end nozzle to lock it into place.

► **Fig.9:** 1. Triangle mark 2. End nozzle 3. Blower pipe

To remove the end nozzle, perform the installation procedure in reverse.

NOTE: The length of the nozzle can be changed by moving the nozzle as shown in the figure.

► **Fig.10**

Installing the flat nozzle or extension nozzle

Optional accessory

1. Remove the end nozzle from the attachment.
2. Attach the flat nozzle or extension nozzle to the attachment, and then turn it to lock it into place.

► **Fig.11:** 1. Flat nozzle 2. Extension nozzle 3. Attachment

Installing the gutter nozzle set

Optional accessory

1. Remove the end nozzle, extension nozzle, or flat nozzle from the attachment.

2. Loosen the screw on the small hose clamp, and pass the hose clamp through the attachment.

► **Fig.12:** 1. Screw 2. Hose clamp (small) 3. Attachment

3. Connect the extension pipe to the attachment.

Align the groove on the extension pipe with the protrusion on the attachment, and then slide the extension pipe along its groove so that the triangle markings face each other.

► **Fig.13:** 1. Extension pipe 2. Attachment

4. Place the hose clamp onto the groove as illustrated and tighten the screw.

► **Fig.14:** 1. Screw 2. Hose clamp

5. According to the working height, connect the rest of extension pipes to the extension pipe which has already been attached.

⚠ CAUTION: When using the gutter nozzle set in conjunction with a multi function power head and blower attachment, do not use three or more extension pipes. It may cause imbalance and result in injury.

6. Turn the outlet of the end nozzle as shown in the figure.

► **Fig.15**

7. Connect the end nozzle to the extension pipe. When connecting, align the triangle marking on the end nozzle and the extension pipe, and then push the end nozzle until it clicks. After that, rotate the end nozzle to a suitable position for your work.

► **Fig.16:** 1. End nozzle 2. Extension pipe 3. Triangle marking

When removing the end nozzle, align the triangle markings on the end nozzle and extension pipe, and then pull out the end nozzle from the extension pipe.

► **Fig.17:** 1. End nozzle 2. Extension pipe 3. Triangle marking

OPERATION

⚠ WARNING: Follow the warnings and precautions in the chapter “SAFETY WARNINGS” and the instruction manual of the power unit.

⚠ WARNING: Adjust the hanger position and shoulder harness to your comfortable position before operating.

Blower operation

⚠ CAUTION: Do not place the machine on the ground while it is switched on. Sand or dust may enter from suction inlet and cause a malfunction or personal injury.

Hold the machine firmly with both hands and perform the blowing operation by moving it around slowly. When blowing around building, big stone or vehicle, direct the nozzle away from them. When performing an operation in a corner, start from the corner and then move to wide area.

Adjust the air speed with the switch trigger of the power unit according to the environment or conditions of your usage.

► Fig.18

Using the gutter nozzle set

⚠ CAUTION: When using the gutter nozzle set, do not hold the blower with single hand but with both hands.

► Fig.19

⚠ CAUTION: Do not use the gutter nozzle set near electric wires.

► Fig.20

⚠ CAUTION: Do not use the gutter nozzle set on windy day.

► Fig.21

⚠ CAUTION: When using the gutter nozzle set, keep other people or animal more than 15 m away from the blower.

► Fig.22

Hold the blower upright by grabbing the handle of the blower. Place the outlet of the blower on the gutter and then turn on the blower.

► Fig.23

For UX01G users

NOTICE: When using the gutter nozzle set, if you use UX01G as the power unit and install BL4080F to UX01G, do not use the shoulder harness included in the power unit package, but use the recommended shoulder harness shown below. For the recommended shoulder harness, ask Makita Authorized Service Centers.

Attaching the shoulder harness

⚠ CAUTION: Always use the shoulder harness attached to the power unit. Before operation, adjust the shoulder harness according to the user size to prevent fatigue.

⚠ CAUTION: Before operation, make sure that the shoulder harness is properly attached to the hanger on the power unit.

⚠ CAUTION: Before operation, make sure that the buckle of the shoulder harness is fastened firmly.

⚠ CAUTION: Always use the shoulder harness shown below. Do not use other shoulder harnesses.

1. Put on the shoulder harness and fasten the buckle.
► Fig.24: 1. Buckle

NOTE: When removing the shoulder harness, unlock the buckle and remove the shoulder harness.

2. Adjust the shoulder harness to a comfortable working position.
► Fig.25
3. Clasp the hook on the shoulder harness to the hanger of the power unit.
► Fig.26: 1. Hook 2. Hanger

The shoulder harness features a means of quick release. Simply squeeze the sides of the buckle to release the shoulder harness.

► Fig.27: 1. Buckle

MAINTENANCE

⚠ WARNING: Before inspecting or maintaining the equipment, switch off the motor and remove the battery cartridge. Otherwise, the fans may move and result in serious injury.

⚠ WARNING: When inspecting or maintaining the equipment, always put it down. Assembling or adjusting the equipment in an upright position may result in serious injury.

⚠ WARNING: Follow the warnings and precautions in the chapter “SAFETY WARNINGS” and the instruction manual of the power unit.

NOTICE: Never use gasoline, benzine, thinner, alcohol or the like. Discoloration, deformation or cracks may result.

To maintain product SAFETY and RELIABILITY, repairs, any other maintenance or adjustment should be performed by Makita Authorized or Factory Service Centers, always using Makita replacement parts.

Cleaning the machine

Clean the machine by wiping off dust with a dry cloth or one dipped in soapy water and wrung out.

► Fig.28

Remove dust or dirt from the suction inlet at the rear of the attachment.

► Fig.29: 1. Suction inlet

Overall inspection

Check for damaged parts. Ask our authorized service center to replace them if necessary.

Lubricating moving parts

NOTICE: Follow the instruction of the frequency and amount of grease supplied. Otherwise insufficient lubrication may damage moving parts.

Drive axle:

Apply grease (Makita grease N No.2 or equivalent) every 30 hours of operation.

► Fig.30

NOTE: Genuine Makita grease may be purchased from your local Makita dealer.

Storage

When storing the attachment separated from the power unit, put the cap onto the end of the pipe.

► Fig.31

Interval of inspection and maintenance

Operating hour		Before Operation	Daily (10 hours)	30 hours
Whole unit	Visually inspect for damaged parts	✓	-	-
Drive axle	Supply grease	-	-	✓
Power unit	Refer to the instruction manual of the power unit			

TROUBLESHOOTING

Before asking for repairs, conduct your own inspection first. If you find a problem that is not explained in the manual, do not attempt to disassemble the machine. Instead, ask Makita Authorized Service Centers, always using Makita replacement parts for repairs.

State of abnormality	Probable cause (malfunction)	Remedy
Motor does not start.	-	Refer to the instruction manual of the power unit.
Motor stops soon.	-	Refer to the instruction manual of the power unit.
Motor speed does not increase.	-	Refer to the instruction manual of the power unit.
Fans do not rotate. ⇒ Stop the motor immediately.	The pipes of the power unit and the attachment are not connected properly.	Connect the pipes in the correct way.
	Abnormal drive system	Contact an authorized service center for repairs.
Power unit vibrates abnormally. ⇒ Stop the motor immediately.	Abnormal drive system	Contact an authorized service center for repairs.
Fans continue to rotate even if the switch trigger is released. ⇒ Stop the motor immediately.	The power unit does not work properly.	Contact an authorized service center for repairs.

OPTIONAL ACCESSORIES

⚠CAUTION: These accessories or attachments are recommended for use with your Makita machine specified in this manual. The use of any other accessories or attachments might present a risk of injury to persons. Only use accessory or attachment for its stated purpose.

If you need any assistance for more details regarding these accessories, ask your local Makita Service Center.

- Extension nozzle
- Flat nozzle
- Gutter nozzle set
- Makita genuine battery and charger

NOTE: Some items in the list may be included in the product package as standard accessories. They may differ from country to country.

SPÉCIFICATIONS

Modèle :		UB402MP
Capacités *1	Volume d'air	0 - 6,2 m ³ /min
	Vitesse de l'air (moyenne)	0 - 39,1 m/s
	Vitesse de l'air (max.)	0 - 47,4 m/s
Capacités *2	Volume d'air	0 - 6,2 m ³ /min
	Vitesse de l'air (moyenne)	0 - 39,1 m/s
	Vitesse de l'air (max.)	0 - 47,4 m/s
Capacités *3	Volume d'air	0 - 6,2 m ³ /min
	Vitesse de l'air (moyenne)	0 - 39,1 m/s
	Vitesse de l'air (max.)	0 - 47,4 m/s
Longueur totale		760 mm
Poids net		1,2 kg

*1. Capacités de la tête souffleur en association avec le moteur multi-fonctions sans fil DUX60

*2. Capacités de la tête souffleur en association avec le moteur multi-fonctions sans fil DUX18

*3. Capacités de la tête souffleur en association avec le moteur multi-fonctions sans fil UX01G

- Étant donné l'évolution constante de notre programme de recherche et de développement, les spécifications contenues dans ce manuel sont sujettes à modification sans préavis.
- Les spécifications peuvent varier suivant les pays.

Unité motorisée approuvée







Cet accessoire est approuvé pour être utilisé avec le ou les unités motorisées suivantes :

- DUX60 Moteur multi-fonctions sans fil
- DUX18 Moteur multi-fonctions sans fil
- UX01G Moteur multi-fonctions sans fil

⚠ AVERTISSEMENT : Ne jamais utiliser l'accessoire avec une unité motorisée non approuvée. Une combinaison non approuvée peut provoquer de graves blessures.

Symboles

Vous trouverez ci-dessous les symboles susceptibles d'être utilisés pour l'appareil. Veuillez à comprendre leur signification avant toute utilisation.

	Veillez être prudent et rester attentif.
	Lire le mode d'emploi.
	Gardez vos mains à l'écart des pièces en rotation.
	Les cheveux longs risquent de se prendre dans les pièces en mouvement.
	Tenez les personnes à l'écart.
	Porter des lunettes de protection et un serre-tête antibruit.



Ne pas exposer à l'eau.



Maintenez une distance d'au moins 15 m.



Ni-MH
Li-ion

Pour les pays de l'Union européenne uniquement

En raison de la présence de composants dangereux dans l'équipement, les déchets d'équipements électriques et électroniques, les accumulateurs et les batteries peuvent avoir un impact négatif sur l'environnement et la santé humaine.

Ne jetez pas les appareils électriques et électroniques ou les batteries avec les ordures ménagères ! Conformément à la directive européenne relative aux déchets d'équipements électriques et électroniques et aux déchets d'accumulateurs et de batteries, ainsi qu'à son adaptation à la législation nationale, les déchets d'équipements électriques, les batteries et les accumulateurs doivent être collectés séparément et déposés dans un point de collecte distinct pour déchets urbains, conformément aux réglementations en matière de protection de l'environnement.

Cela est indiqué par le symbole de la poubelle à roulettes barrée sur l'équipement.

Utilisations

Cet accessoire est conçu uniquement pour le soufflage de la poussière en association avec un outil motorisé approuvé. N'utilisez jamais l'accessoire à toutes autres fins. Une mauvaise utilisation de l'accessoire peut entraîner de graves blessures.

Déclaration de conformité CE

Pour les pays européens uniquement

Nous, fabricants : **Makita Europe N.V.**, adresse commerciale : **Jan-Baptist Vinkstraat 2 3070 Kortenberg BELGIQUE**. Autorisons **Hiroshi Tsujimura** pour la compilation du fichier technique et déclarons sous notre seule responsabilité que le ou les produits ; désignation : **Tête Souffleur**, désignation du (des) type(s) : **UB402MP** ; Respectent toutes les dispositions pertinentes de la Directive **2006/42/CE** et respectent également toutes les dispositions pertinentes des Directives CE/UE suivantes : **2000/14/CE** et sont fabriqués conformément aux normes harmonisées suivantes : **EN 60335-1:2012+A11:2014+A13:2017+A1:2019+A14:2019+A2:2019, EN 50636-2-100:2014**.

Lieu et date de déclaration : **Kortenberg, Belgique.**

31.10.2022

Personne responsable : **Hiroshi Tsujimura, Directeur - Makita Europe N.V.**

CONSIGNES DE SÉCURITÉ

Consignes de sécurité pour souffleur

⚠️ AVERTISSEMENT : Lisez toutes les consignes de sécurité, instructions, illustrations et spécifications accompagnant cette machine ainsi que le mode d'emploi de l'outil motorisé avant utilisation. Le non-respect de toutes les instructions indiquées ci-dessous peut entraîner une électrocution, un incendie et/ou de graves blessures pour l'opérateur et/ou les badauds.

Garder tous les avertissements et instructions pour consultation ultérieure.

Les termes « balai brosse/balai racleur » et « machine » dans les avertissements et les précautions se rapportent à la combinaison de l'accessoire et de l'outil motorisé.

Formation

1. Lisez attentivement les instructions. Familiarisez-vous avec les commandes et la bonne utilisation du souffleur.
2. Ne laissez en aucun cas les enfants, les personnes aux facultés physiques, sensorielles ou mentales diminuées ou sans expérience ni expertise ou les personnes qui ne sont pas familiarisées avec ces instructions utiliser le souffleur. Les réglementations locales peuvent limiter l'âge de l'utilisateur.

3. N'utilisez jamais le souffleur alors que des personnes, et tout particulièrement des enfants, ou des animaux domestiques se trouvent à proximité.
4. Gardez à l'esprit que l'opérateur ou l'utilisateur est responsable des accidents ou risques encourus par les personnes ou leur propriété.

Préparatifs

1. Portez toujours des chaussures résistantes et un pantalon long pendant l'utilisation du souffleur.
2. Ne portez pas de vêtements amples ou de bijoux qui peuvent être happés par l'entrée d'air. Maintenez les cheveux longs à l'écart des entrées d'air.
3. Pour protéger vos yeux des blessures lorsque vous utilisez un outil électrique, portez toujours des lunettes de protection, lesquelles doivent être conformes à ANSI Z87.1 aux États-Unis, EN 166 en Europe ou AS/NZS 1336 en Australie/Nouvelle-Zélande. En Australie/Nouvelle-Zélande, la loi exige également le port d'un écran facial pour se protéger le visage.

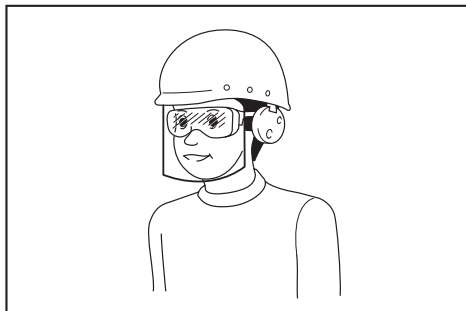

L'employeur est responsable d'imposer le port d'équipements de sécurité appropriés par les utilisateurs de l'outil et par les autres personnes se trouvant à proximité de la zone de travail.

4. Il est recommandé de porter un écran facial pour éviter les irritations dues à la poussière.
5. Pendant l'utilisation de la machine, toujours porter des chaussures antidérapantes et de protection. Porter des bottes ou des chaussures de sécurité fermées et antidérapantes permet de réduire le risque de blessure.
6. Portez une protection auditive, comme un serre-tête antibruit. L'exposition au bruit peut entraîner une perte auditive.

Fonctionnement

1. Éloignez enfants, badauds et animaux. Au minimum, les enfants, badauds et animaux doivent rester en dehors d'un rayon de 15 m ; en dehors de la zone de 15 m, il y a toujours un risque de blessure due aux projections d'objets. Les badauds doivent être invités à porter des lunettes de protection. Arrêtez la machine si quelqu'un s'approche de vous.

► Fig.1

2. Éteignez le souffleur, retirez la batterie et assurez-vous que toutes les pièces mobiles sont parfaitement arrêtées
 - chaque fois que vous laissez le souffleur sans surveillance ;
 - avant de débloquer l'outil ;
 - avant d'effectuer la vérification, le nettoyage ou l'entretien du souffleur ;
 - si le souffleur se met à vibrer de façon anormale.
 3. N'utilisez le souffleur qu'à la lumière du jour ou sous un bon éclairage artificiel.
 4. Ne vous penchez pas trop loin et maintenez constamment une bonne assise et un bon équilibre.
 5. Assurez-vous toujours d'être en position stable dans les pentes.
 6. Ne courez jamais ; marchez.
 7. Assurez-vous que toutes les entrées de l'air de refroidissement ne sont pas obstruées par des débris.
 8. Ne soufflez jamais de débris en direction des personnes.
 9. Utilisez le souffleur dans la position recommandée et sur une surface ferme.
 10. N'utilisez pas le souffleur en hauteur.
 11. Ne pointez jamais la buse en direction d'une personne à proximité lorsque vous utilisez le souffleur.
 12. Ne bloquez jamais l'entrée d'aspiration et/ou la sortie du souffleur.
 - Prenez garde de ne pas bloquer l'entrée d'aspiration ou la sortie du souffleur avec de la poussière ou de la saleté lorsque vous travaillez dans une zone poussiéreuse.
 - N'utilisez pas de buses autres que celles fournies par Makita.
 - N'utilisez pas le souffleur pour gonfler des ballons, un bateau pneumatique ou autre.
 13. N'utilisez pas le souffleur près de fenêtres ouvertes, etc.
 14. Il est recommandé d'utiliser le souffleur uniquement à des heures raisonnables : pas tôt le matin ni tard le soir lorsque vous risquez de déranger les gens.
 15. Il est recommandé de séparer les débris à l'aide d'un râteau ou d'un balai avant de les souffler.
 16. Dans les milieux poussiéreux, humidifiez légèrement les surfaces avant soufflage ou utilisez un pulvérisateur d'eau au besoin.
 17. Réglez la longueur de la buse du souffleur afin que le jet d'air soit soufflé près du sol.
 18. Si le souffleur heurte un corps étranger ou démarre en faisant un bruit anormal ou en vibrant, éteignez-le immédiatement pour l'arrêter. Retirez la batterie et vérifiez l'absence de dommages avant de redémarrer et d'utiliser le souffleur. Si le souffleur est endommagé, demandez à votre centre de service après-vente Makita agréé de le réparer.
 19. N'insérez pas les doigts ou d'autres objets dans l'entrée d'aspiration ou la sortie du souffleur.
 20. Évitez les démarrages intempestifs. Assurez-vous que l'interrupteur est en position d'arrêt avant d'insérer la batterie, de ramasser ou de transporter le souffleur. Transporter le souffleur en ayant le doigt sur l'interrupteur ou l'allumer alors que l'interrupteur est en position de marche est source d'accidents.
 21. Ne soufflez jamais de matières dangereuses, comme des clous, des débris de verre ou des lames.
 22. N'utilisez pas le souffleur à proximité de matériaux inflammables.
 23. Évitez d'utiliser le souffleur pendant une période prolongée dans un environnement à basse température.
 24. Avant d'assembler ou de régler la machine, coupez le moteur et retirez la batterie.
 25. Mettez l'équipement de protection individuelle avant de démarrer le moteur.
 26. Avant de démarrer le moteur, inspectez la machine pour vous assurer qu'elle n'est pas endommagée, mal assemblée ou que les vis/écrous sont desserrés. Vérifiez que tous les leviers de commande et les interrupteurs fonctionnent sans problème. Nettoyez et séchez les poignées.
 27. N'essayez jamais de démarrer le moteur si la machine est endommagée ou pas entièrement assemblée.
 28. Réglez la bandoulière et la poignée selon la corpulence de l'opérateur.
 29. Pendant le fonctionnement, utilisez la bandoulière. Maintenez fermement la machine contre vous du côté droit.
- Fig.2
30. Tenez la poignée avant de la main gauche et la poignée arrière de la main droite que vous soyez droitier ou gaucher. Enveloppez les poignées avec vos doigts et vos pouces.
 31. N'essayez jamais de faire fonctionner la machine d'une main. Une perte de maîtrise peut entraîner des blessures graves, voire mortelles. Afin de réduire le risque de blessures, tenez vos mains et vos pieds à l'écart des brosses ou des rouleaux racleurs.
 32. Si la machine subit un choc violent ou tombe, vérifiez son état avant de poursuivre la tâche. Vérifiez si les commandes et les dispositifs de sécurité fonctionnent correctement. En cas de dommage ou de doute, confiez l'inspection et la réparation à notre centre de service après-vente agréé.
 33. Respectez le mode d'emploi de l'outil motorisé afin de l'utiliser correctement.
 34. Reportez-vous au mode d'emploi de l'outil motorisé pour savoir comment démarrer et contrôler la machine.
 35. Pendant le fonctionnement, ne vous tenez jamais sur une surface instable ou glissante ou sur une pente abrupte. En hiver, faites attention au verglas et à la neige et assurez-vous toujours d'avoir une bonne assise.

36. **N'utilisez pas la machine par mauvais temps avec une visibilité réduite.** Le non-respect de cette précaution pourrait entraîner votre chute ou un fonctionnement incorrect en raison de la faible visibilité.
37. **N'utilisez pas la machine en cas d'orage.**

Transport

1. **Coupez le moteur pendant le transport.** Sinon, un démarrage intempestif peut provoquer des blessures.

Vibration

1. **Une exposition à des vibrations excessives altère les vaisseaux sanguins ou le système nerveux de l'utilisateur et provoque les symptômes suivants dans les doigts, les mains ou les poignets : engourdissement, picotement, douleur, douleur lancinante, changement de couleur de la peau ou de la peau elle-même. Si un ou plusieurs de ces symptômes apparaissent, consultez un médecin.**
Pour réduire le risque du syndrome de Raynaud, gardez vos mains au chaud pendant l'utilisation et maintenez en bon état la machine et les accessoires.

Entretien et rangement

1. **Gardez tous les écrous, boulons et vis bien serrés pour assurer le fonctionnement sûr du souffleur.**
2. **Si les pièces sont usées ou endommagées, remplacez-les par des pièces fournies par Makita.**
3. **Rangez le souffleur dans un endroit sec hors de la portée des enfants.**
4. **Lorsque vous arrêtez le souffleur pour inspection, entretien, rangement ou changement d'accessoire, éteignez-le et assurez-vous que toutes les pièces mobiles sont parfaitement arrêtées, et retirez la batterie. Laissez refroidir le souffleur avant toute intervention. Entretenez le souffleur avec soin et gardez-le propre.**
5. **Laissez toujours refroidir le souffleur avant de le ranger.**
6. **N'exposez pas le souffleur à la pluie. Rangez-le à l'intérieur.**
7. **Lorsque vous soulevez le souffleur, assurez-vous de plier les genoux et prenez soin de ne pas vous blesser le dos.**
8. **Retirez toujours la poussière et la saleté de l'appareil. N'utilisez jamais d'essence, benzine, diluant, alcool ou autre produit similaire à cet effet. Ils présentent un risque de décoloration, de déformation ou de fissuration des pièces en plastique.**
9. **N'essayez pas de réaliser des procédures d'entretien ou de réparation non décrites dans ce livret ou le mode d'emploi de l'outil motorisé. Ces tâches doivent être effectuées par notre service après-vente agréé.**
10. **Suivez les instructions pour la lubrification et le remplacement des accessoires.**
11. **Utilisez toujours des pièces de rechange et accessoires d'origine uniquement.** L'utilisation de pièces ou accessoires fournis par un tiers peut entraîner la panne de l'appareil, des dommages matériels et/ou corporels graves.

12. **Confiez régulièrement l'inspection et l'entretien de la machine à notre service après-vente agréé.**
13. **Avant de ranger la machine, procédez à un nettoyage et un entretien complets. Retirez la batterie.**
14. **N'appuyez pas l'appareil contre un mur, par exemple.** Il risquerait de tomber brusquement et de provoquer des blessures.

Utilisation et entretien des outils fonctionnant sur batterie

1. **Rechargez la batterie uniquement avec le chargeur spécifié par le fabricant.** Un chargeur qui est adapté à un type spécifique de batterie peut présenter un risque d'incendie s'il est utilisé avec un autre type de batterie.
2. **Utilisez un outil électrique uniquement avec la batterie spécifiquement indiquée.** L'utilisation de toute autre batterie peut présenter un risque de blessure et d'incendie.
3. **Lorsque vous n'utilisez pas la batterie, tenez-la à l'écart des objets métalliques, comme des trombones, pièces de monnaie, clés, clous, vis ou autres petits objets métalliques, susceptibles de créer une connexion entre deux bornes.** Court-circuiter les bornes d'une batterie entre elles peut provoquer des brûlures ou un incendie.
4. **Dans des conditions d'utilisation inadéquate, il peut y avoir une fuite de l'électrolyte de la batterie. Le cas échéant, évitez tout contact avec ce liquide. En cas de contact accidentel, rincez à l'eau. Si le liquide pénètre dans les yeux, consultez par ailleurs un médecin.** Le liquide s'échappant de la batterie peut provoquer une irritation ou des brûlures.
5. **N'utilisez pas une batterie ou un outil s'ils sont endommagés ou modifiés.** Une batterie endommagée ou modifiée peut avoir un comportement imprévisible susceptible d'entraîner un incendie, une explosion ou des blessures.
6. **N'exposez pas la batterie ou l'outil au feu ou à une température excessive.** L'exposition au feu ou à une température supérieure à 130 °C peut provoquer une explosion.
7. **Respectez toutes les instructions de charge et ne chargez pas la batterie ou l'outil en dehors de la plage de température indiquée dans les instructions.** Une charge incorrecte ou à une température en dehors de la plage indiquée peut endommager la batterie et augmenter le risque d'incendie.

Sécurité électrique et sécurité des batteries

1. **Ne jetez pas la ou les batteries au feu.** L'élément de la pile pourrait exploser. Consultez les codes locaux pour de possibles instructions de mise au rebut spéciales.
2. **N'ouvrez ni ne manipulez la ou les batteries.** L'électrolyte qui s'échappe de la batterie est corrosif et peut irriter la peau ou les yeux. Il peut être toxique en cas d'ingestion.
3. **Ne chargez pas la batterie sous la pluie ou dans un endroit mouillé.**
4. **Ne pas charger la batterie à l'extérieur.**

5. **Ne manipulez pas le chargeur, y compris la fiche du chargeur et les bornes du chargeur avec les mains mouillées.**

Dépannage

1. **Confiez la réparation de votre outil électrique à un réparateur qualifié qui utilise des pièces de rechange identiques.** La sécurité de l'outil électrique sera ainsi préservée.
2. **Ne dépannez jamais les batteries endommagées.** Le dépannage des batteries doit être effectué uniquement par le fabricant ou un dépanneur agréé.

CONSERVEZ CES INSTRUCTIONS.

⚠ AVERTISSEMENT : NE vous laissez PAS tromper (au fil d'une utilisation répétée) par un sentiment d'aisance et de familiarité avec le produit, en négligeant le respect rigoureux des consignes de sécurité qui accompagnent le produit en question.

La MAUVAISE UTILISATION de l'outil ou l'ignorance des consignes de sécurité indiquées dans ce mode d'emploi peut entraîner de graves blessures.

DESCRIPTION DES PIÈCES

- Fig.3: 1. Capuchon 2. Tuyau 3. Buse d'extrémité

ASSEMBLAGE

⚠ AVERTISSEMENT : Avant d'assembler ou de régler l'équipement, coupez le moteur et retirez la batterie. Autrement, les ventilateurs pourraient bouger et vous blesser.

⚠ AVERTISSEMENT : Lorsque vous montez ou réglez l'équipement, posez-le toujours. Le montage ou le réglage de l'équipement en position verticale peut entraîner de graves blessures.

⚠ AVERTISSEMENT : Suivez les avertissements et les précautions du chapitre « CONSIGNES DE SÉCURITÉ » et le manuel d'instructions de l'unité motorisée.

Fixation du tuyau pour accessoire

⚠ ATTENTION : Vérifiez toujours que le tuyau pour accessoire est fixé en place après l'installation. Une installation incorrecte peut faire tomber l'accessoire de l'outil motorisé et provoquer des blessures.

Fixez le tuyau pour accessoire à l'outil motorisé.

1. Retirez le capuchon de l'extrémité du tuyau.
► Fig.4: 1. Tuyau 2. Capuchon

REMARQUE : Ne jetez pas le capuchon, car il est nécessaire pour ranger l'accessoire.

2. Actionnez le levier vers l'accessoire.
► Fig.5: 1. Levier
3. Alignez la goupille avec le repère fléché sur l'outil motorisé. Insérez le tuyau jusqu'à ce que le bouton de dégagement sorte.

Assurez-vous que la ligne de position se trouve sur la pointe du repère fléché sur l'outil motorisé, et que le repère fléché sur l'outil motorisé et celui sur le tuyau se font face.

- Fig.6: 1. Bouton de dégagement 2. Repère fléché sur l'outil motorisé 3. Goupille 4. Ligne de position 5. Repère fléché sur le tuyau

4. Actionnez le levier vers l'outil motorisé.
► Fig.7: 1. Levier

Assurez-vous que la surface du levier est parallèle au tuyau.

REMARQUE : Ne serrez pas le levier sans avoir inséré le tuyau pour accessoire. Le levier pourrait autrement trop serrer l'entrée de l'arbre d'entraînement et l'endommager.

Pour retirer le tuyau, actionnez le levier vers l'accessoire et tirez sur le tuyau pour le sortir tout en appuyant sur le bouton de dégagement.

- Fig.8: 1. Bouton de dégagement 2. Levier 3. Tuyau

Installation de la buse d'extrémité

Alignez la partie saillante du tube de souffleur avec la rainure sur la buse d'extrémité, puis fixez la buse d'extrémité sur le tube de souffleur, et enfin tournez la buse d'extrémité pour qu'elle se verrouille en place.

- Fig.9: 1. Repère triangulaire 2. Buse d'extrémité 3. Tube de souffleur

Pour retirer la buse d'extrémité, effectuez la procédure de pose en sens inverse.

NOTE : La longueur de la buse peut être modifiée en la déplaçant comme illustré sur la figure.

- Fig.10

Installation de la buse plate ou de la rallonge de buse

Accessoire en option

1. Retirez la buse d'extrémité de l'accessoire.
2. Fixez la buse plate ou la rallonge de buse sur l'accessoire, puis tournez-la pour qu'elle se verrouille en place.

- Fig.11: 1. Buse plate 2. Rallonge de buse 3. Accessoire

Installation du kit de buse pour gouttière

Accessoire en option

1. Retirez la buse d'extrémité, la rallonge de buse ou la buse plate de l'accessoire.

2. Desserrez la vis sur le petit collier de serrage et faites passer le collier de serrage par l'accessoire.

► **Fig.12:** 1. Vis 2. Collier de serrage (petit)
3. Accessoire

3. Connectez le tuyau prolongateur à l'accessoire.

Alignez la rainure sur le tuyau prolongateur avec la partie saillante sur l'accessoire, puis faites glisser le tuyau prolongateur le long de sa rainure de sorte que les repères triangulaires soient en face l'un de l'autre.

► **Fig.13:** 1. Tuyau prolongateur 2. Accessoire

4. Placez le collier de serrage sur la rainure comme illustré et serrez la vis.

► **Fig.14:** 1. Vis 2. Collier de serrage

5. Selon la hauteur de travail, connectez le reste des tuyaux prolongateurs au tuyau prolongateur qui est déjà fixé en place.

⚠ ATTENTION : Lorsque le kit de buse pour gouttière est utilisé conjointement à un moteur multi-fonctions et une tête souffleur, n'utilisez pas trois tuyaux prolongateurs ou plus. Cela pourrait provoquer un déséquilibre et entraîner des blessures.

6. Tournez la sortie de la buse d'extrémité comme illustré sur la figure.

► **Fig.15**

7. Raccordez la buse d'extrémité au tuyau prolongateur. Lors du raccordement, alignez le repère triangulaire sur la buse d'extrémité et le tuyau prolongateur, puis poussez la buse d'extrémité jusqu'au déclic. Après cela, tournez la buse d'extrémité sur une position adéquate pour votre travail.

► **Fig.16:** 1. Buse d'extrémité 2. Tuyau prolongateur
3. Repère triangulaire

Lors du retrait de la buse d'extrémité, alignez les repères triangulaires sur la buse d'extrémité et le tuyau prolongateur, puis tirez sur la buse d'extrémité pour la sortir du tuyau prolongateur.

► **Fig.17:** 1. Buse d'extrémité 2. Tuyau prolongateur
3. Repère triangulaire

UTILISATION

⚠ AVERTISSEMENT : Suivez les avertissements et les précautions du chapitre « CONSIGNES DE SÉCURITÉ » et le manuel d'instructions de l'unité motorisée.

⚠ AVERTISSEMENT : Réglez la position du dispositif de suspension et la bandoulière sur une position confortable pour vous avant utilisation.

Fonctionnement du souffleur

⚠ ATTENTION : Ne posez pas la machine au sol alors qu'elle est sous tension. Du sable ou de la poussière pourrait pénétrer par l'entrée d'aspiration et entraîner un dysfonctionnement ou des blessures.

Tenez fermement la machine des deux mains et soufflez l'air en déplaçant lentement la machine autour de vous. Lorsque vous soufflez de l'air à côté d'un bâtiment, d'un gros rocher ou d'un véhicule, ne dirigez pas la buse dessus. Lorsque vous travaillez dans un coin, commencez par l'intérieur du coin, puis éloignez-vous. Réglez la vitesse de l'air avec la gâchette de l'outil motorisé en fonction de l'environnement ou des conditions de votre utilisation.

► **Fig.18**

Utilisation du kit de buse pour gouttière

⚠ ATTENTION : Lors de l'utilisation du kit de buse pour gouttière, ne tenez pas le souffleur d'une main mais des deux mains.

► **Fig.19**

⚠ ATTENTION : N'utilisez pas le kit de buse pour gouttière près de fils électriques.

► **Fig.20**

⚠ ATTENTION : N'utilisez pas le kit de buse pour gouttière par temps venteux.

► **Fig.21**

⚠ ATTENTION : Lors de l'utilisation du kit de buse pour gouttière, éloignez les gens ou les animaux de plus de 15 m du souffleur.

► **Fig.22**

Tenez le souffleur bien droit en saisissant la poignée du souffleur. Placez la sortie du souffleur sur la gouttière, puis allumez le souffleur.

► **Fig.23**

Pour les utilisateurs UX01G

REMARQUE : Lorsque vous utilisez le kit de buse pour gouttière, si vous utilisez UX01G comme outil motorisé et installez BL4080F sur UX01G, n'utilisez pas la bandoulière incluse dans l'emballage de l'outil motorisé, mais utilisez la bandoulière recommandée illustrée ci-dessous. Pour connaître la bandoulière recommandée, adressez-vous à un centre de service après-vente Makita agréé.

Fixation de la bandoulière

⚠ ATTENTION : Utilisez toujours la bandoulière fixée sur l'outil motorisé. Avant utilisation, la bandoulière doit être ajustée selon la taille de l'utilisateur pour éviter la fatigue.

⚠ ATTENTION : Avant utilisation, assurez-vous que la bandoulière est correctement attachée au dispositif de suspension sur l'outil motorisé.

⚠ ATTENTION : Avant utilisation, assurez-vous que la boucle de la bandoulière est fermement serrée.

⚠ ATTENTION : Utilisez toujours la bandoulière illustrée ci-dessous. N'utilisez pas d'autres bandoulières.

1. Enfilez la bandoulière et attachez la boucle.
► Fig.24: 1. Boucle

NOTE : Lorsque vous retirez la bandoulière, débouquez la boucle et retirez la bandoulière.

2. Ajustez la bandoulière sur une position confortable pour travailler.
► Fig.25

3. Refermez le crochet sur la bandoulière sur le dispositif de suspension de l'outil motorisé.
► Fig.26: 1. Crochet 2. Dispositif de suspension

La bandoulière est pourvue d'un système de desserrage rapide. Il suffit d'appuyer sur les côtés de la boucle pour libérer la bandoulière.

- Fig.27: 1. Boucle

ENTRETIEN

⚠ AVERTISSEMENT : Avant l'inspection ou l'entretien de l'appareil, coupez le moteur et retirez la batterie. Autrement, les ventilateurs pourraient bouger et vous blesser grièvement.

⚠ AVERTISSEMENT : Lorsque vous inspectez ou entretenez l'équipement, posez-le toujours. Le montage ou le réglage de l'équipement en position verticale peut entraîner de graves blessures.

⚠ AVERTISSEMENT : Suivez les avertissements et les précautions du chapitre « CONSIGNES DE SÉCURITÉ » et le manuel d'instructions de l'unité motorisée.

REMARQUE : N'utilisez jamais d'essence, benzine, diluant, alcool ou autre produit similaire. Cela risquerait de provoquer la décoloration, la déformation ou la fissuration de l'outil.

Pour assurer la SÉCURITÉ et la FIABILITÉ du produit, toute réparation, tout travail d'entretien ou de réglage doivent être effectués par un centre d'entretien Makita agréé, avec des pièces de rechange Makita.

Nettoyage de la machine

Nettoyez la machine en essuyant la poussière avec un chiffon sec ou un chiffon imbibé d'eau savonneuse bien essoré.

- Fig.28

Enlevez la poussière ou la saleté de l'entrée d'aspiration à l'arrière de l'accessoire.

- Fig.29: 1. Entrée d'aspiration

Inspection générale

Vérifiez que les pièces ne sont pas endommagées. Au besoin, confiez leur remplacement à notre service après-vente agréé.

Lubrification des pièces mobiles

REMARQUE : Suivez les instructions sur la fréquence et la quantité de graisse fournie. Autrement une lubrification insuffisante pourrait endommager les pièces mobiles.

Essieu moteur :

Appliquez la graisse (Graisse Makita N No.2 ou équivalent) toutes les 30 heures de fonctionnement.

- Fig.30

NOTE : Vous pouvez acheter de la graisse de marque Makita auprès de votre revendeur local Makita.

Rangement

Lorsque vous rangez l'accessoire séparément de l'outil motorisé, placez le capuchon sur l'extrémité du tuyau.

- Fig.31

Intervalle d'inspection et de nettoyage

Heure de fonctionnement		Avant utilisation	Quotidien (10 heures)	30 heures
Unité complète	Inspection visuelle de la présence de pièces détériorées	✓	-	-
Essieu moteur	Appliquer graisse	-	-	✓
Unité motorisée	Consultez le manuel d'instructions de l'unité motorisée.			

GUIDE DE DÉPANNAGE

Avant de faire une demande de réparation, effectuez d'abord vous-même une inspection. Si vous rencontrez un problème non documenté dans le mode d'emploi, n'essayez pas de démonter la machine. Demandez plutôt à un centre de service après-vente Makita agréé d'effectuer la réparation au moyen de pièces de rechange Makita.

État d'anomalie	Cause probable (dysfonctionnement)	Solution
Le moteur ne démarre pas.	-	Consultez le manuel d'instructions de l'unité motorisée.
Le moteur s'arrête rapidement.	-	Consultez le manuel d'instructions de l'unité motorisée.
Le moteur n'accélère pas.	-	Consultez le manuel d'instructions de l'unité motorisée.
Les ventilateurs ne tournent pas. ⇒ Arrêtez immédiatement le moteur.	Les tuyaux de l'outil motorisé et de l'accessoire ne sont pas correctement connectés.	Connectez les tuyaux correctement.
	Anomalie du système d'entraînement	Contactez un centre de service après-vente agréé pour les réparations.
L'outil motorisé vibre anormalement. ⇒ Arrêtez immédiatement le moteur.	Anomalie du système d'entraînement	Contactez un centre de service après-vente agréé pour les réparations.
Les ventilateurs continuent de tourner même si la gâchette est relâchée. ⇒ Arrêtez immédiatement le moteur.	L'unité motorisée ne fonctionne pas correctement.	Contactez un centre de service après-vente agréé pour les réparations.

ACCESSOIRES EN OPTION

⚠ ATTENTION : Ces accessoires ou pièces complémentaires sont recommandés pour l'utilisation avec la machine Makita spécifiée dans ce manuel. L'utilisation de tout autre accessoire peut présenter un risque de blessure. N'utilisez un accessoire que pour son usage prévu.

Pour obtenir plus de détails sur ces accessoires, contactez votre centre d'entretien local Makita.

- Rallonge de buse
- Buse plate
- Kit de buse pour gouttière
- Batterie et chargeur Makita d'origine

NOTE : Il se peut que certains éléments de la liste soient compris dans l'emballage du produit en tant qu'accessoires standard. Ils peuvent varier d'un pays à l'autre.

TECHNISCHE DATEN

Modell:		UB402MP
Kapazitäten *1	Luftmenge	0 - 6,2 m ³ /min
	Luftgeschwindigkeit (durchschnittlich)	0 - 39,1 m/s
	Luftgeschwindigkeit (max.)	0 - 47,4 m/s
Kapazitäten *2	Luftmenge	0 - 6,2 m ³ /min
	Luftgeschwindigkeit (durchschnittlich)	0 - 39,1 m/s
	Luftgeschwindigkeit (max.)	0 - 47,4 m/s
Kapazitäten *3	Luftmenge	0 - 6,2 m ³ /min
	Luftgeschwindigkeit (durchschnittlich)	0 - 39,1 m/s
	Luftgeschwindigkeit (max.)	0 - 47,4 m/s
Gesamtlänge		760 mm
Nettogewicht		1,2 kg

*1. Kapazitäten des Gebläse-Aufsatzes in Verbindung mit dem Multifunktions-Antrieb DUX60

*2. Kapazitäten des Gebläse-Aufsatzes in Verbindung mit dem Multifunktions-Antrieb DUX18

*3. Kapazitäten des Gebläse-Aufsatzes in Verbindung mit dem Multifunktions-Antrieb UX01G

- Wir behalten uns vor, Änderungen der technischen Daten im Zuge der Entwicklung und des technischen Fortschritts ohne vorherige Ankündigung vorzunehmen.
- Die technischen Daten können von Land zu Land unterschiedlich sein.

Zugelassenes Antriebsaggregat





Dieser Aufsatz ist nur für den Einsatz mit dem (den) folgenden Antriebsaggregat(en) zugelassen:

- DUX60 Multifunktions-Antrieb
- DUX18 Multifunktions-Antrieb
- UX01G Multifunktions-Antrieb

⚠️ WARNUNG: Benutzen Sie den Aufsatz niemals mit einem nicht zugelassenen Antriebsaggregat. Eine nicht zugelassene Kombination kann schwere Verletzungen verursachen.

Symbole

Nachfolgend werden Symbole beschrieben, die für das Gerät verwendet werden können. Machen Sie sich unbedingt vor der Benutzung mit ihrer Bedeutung vertraut.

	Besondere Umsicht und Aufmerksamkeit erforderlich.
	Betriebsanleitung lesen.
	Halten Sie Ihre Hände von rotierenden Teilen fern.
	Langes Haar kann einen Unfall durch Erfassen verursachen.
	Halten Sie Umstehende fern.



Augen- und Gehörschutz tragen.



Keiner Feuchtigkeit aussetzen.



Mindestens 15 m Abstand halten.



Nur für EU-Länder
Aufgrund des Vorhandenseins gefährlicher Komponenten in der Ausrüstung können Elektro- und Elektronik-Altgeräte, Akkumulatoren und Batterien sich negativ auf die Umwelt und die menschliche Gesundheit auswirken.
Entsorgen Sie Elektro- und Elektronikgeräte oder Batterien nicht mit dem Hausmüll!
In Übereinstimmung mit der Europäischen Richtlinie über Elektro- und Elektronik-Altgeräte, Akkumulatoren und Batterien, verbrauchte Akkumulatoren und Batterien sowie ihrer Anpassung an nationales Recht sollten Elektro-Altgeräte, Batterien und Akkumulatoren gemäß den Umweltschutzbestimmungen getrennt gelagert und zu einer getrennten Sammelstelle für Siedlungsabfälle geliefert werden.
Dies wird durch das am Gerät angebrachte Symbol der durchgestrichenen Abfalltonne auf Rädern angezeigt.

Vorgesehene Verwendung

Dieser Aufsatz ist ausschließlich zum Blasen von Staub in Verbindung mit einem zugelassenen Antriebsaggregat vorgesehen. Benutzen Sie den Aufsatz niemals für andere Zwecke. Missbrauch des Aufsatzes kann schwere Verletzungen verursachen.

EG-Konformitätserklärung

Nur für europäische Länder

Wir als die Hersteller: **Makita Europe N.V.**,
Geschäftsadresse: **Jan-Baptist Vinkstraat 2**
3070 Kortenberg BELGIEN. Beauftragen **Hiroshi**
Tsujimura mit der Zusammenstellung der technischen
Dokumentation und erklären unter unserer alleinigen
Verantwortung, dass das (die) Produkt(e);
Bezeichnung: **Gebälse-Aufsatz**. Bezeichnung des
Typs (der Typen): **UB402MP**.
alle relevanten Vorschriften von **2006/42/EG** sowie
alle relevanten Vorschriften der folgenden EG/
EU-Richtlinien erfüllt (erfüllen): **2000/14/EG** und gemäß
den folgenden harmonisierten Normen gefertigt ist
(sind): **EN 60335-1:2012+A11:2014+A13:2017+A1:20**
19+A14:2019+A2:2019, **EN 50636-2-100:2014**.
Ort und Datum der Erklärung: **Kortenberg, Belgien**.
31.10.2022
Verantwortliche Person: **Hiroshi Tsujimura, Direktor -**
Makita Europe N.V.

SICHERHEITSWARNUNGEN

Sicherheitsanweisungen für Blasgerät

⚠️ WARNUNG: Lesen Sie vor Gebrauch
alle Sicherheitswarnungen, Anweisungen,
Abbildungen und Spezifikationen im Lieferumfang
dieser Maschine sowie die Gebrauchsanleitung
des Antriebsaggregats durch. Eine Missachtung
aller nachstehend aufgeführten Anweisungen kann
zu einem elektrischen Schlag, Brand und/oder ernst-
haften Verletzungen des Bedieners und/oder von
Umstehenden führen.

Bewahren Sie alle Warnungen und Anweisungen für spätere Bezugnahme auf.

Der Ausdruck „Motorbürste/Motorbesen“ und „Maschine“
in den Warn- und Vorsichtshinweisen bezieht sich auf
die Kombination von Aufsatz und Antriebsaggregat.

Einarbeitung

1. **Lesen Sie die Anweisungen sorgfältig durch.**
Machen Sie sich mit den Bedienelementen
und dem korrekten Gebrauch des Blasgerätes
vertraut.
2. **Lassen Sie niemals zu, dass Kinder,**
Personen mit verminderten körperlichen,
sensorischen oder geistigen Fähigkeiten oder
Mangel an Erfahrung und Kenntnissen, oder
Personen, die nicht mit diesen Anweisungen
vertraut sind, das Blasgerät benutzen.
Örtliche Vorschriften können das Alter der
Bedienungsperson einschränken.

3. **Betreiben Sie das Blasgerät keinesfalls,** wäh-
rend sich Personen, besonders Kinder, oder
Haustiere in der Nähe aufhalten.
4. **Beachten Sie, dass der Bediener oder**
Benutzer für Unfälle oder Gefahren verantwort-
lich ist, die an anderen Personen oder deren
Eigentum auftreten.

Vorbereitung

1. **Tragen Sie immer kräftiges Schuhwerk und lange**
Hosen während der Benutzung des Blasgerätes.
2. **Tragen Sie keine losen Kleidungsstücke oder**
Schmucksachen, die in den Lufterlass ein-
gesaugt werden könnten. Halten Sie langes
Haar von den Lufterlässen fern.
3. **Tragen Sie stets eine Schutzbrille,**
um Ihre Augen bei Verwendung von
Elektrowerkzeugen vor Verletzung zu schüt-
zen. Die Brille muss der Vorschrift ANSI Z87.1
in den USA, EN 166 in Europa oder AS/NZS
1336 in Australien/Neuseeland entsprechen.
In Australien/Neuseeland ist das Tragen eines
Gesichtsschutzes gesetzlich vorgeschrieben,
um auch Ihr Gesicht zu schützen.

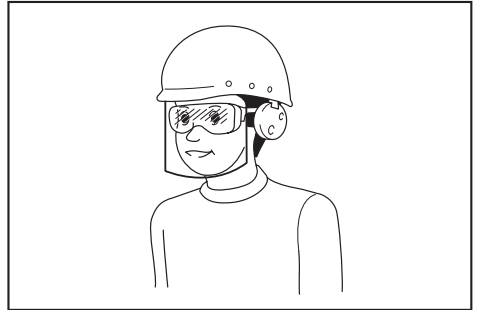

Der Arbeitgeber ist dafür verantwort-
lich, den Gebrauch von angemessener
Schutzausrüstung für die Werkzeugbenutzer
und andere Personen im unmittelbaren
Arbeitsbereich durchzusetzen.

4. **Um eine Reizung der Atemwege durch**
Staub zu verhindern, wird das Anlegen einer
Atemmaske empfohlen.
5. **Tragen Sie während des Betriebs der Maschine**
immer rutschfestes und schützendes
Schuhwerk. Rutschfeste Sicherheitstiefel und
-schuhe mit geschlossenen Kappen verringern die
Verletzungsgefahr.
6. **Tragen Sie stets einen Gehörschutz, wie**
z. B. Ohrenschrützer. Lärmeinwirkung kann
Gehörschädigung verursachen.

Betrieb

1. **Halten Sie den Bereich von Kindern,**
Umstehenden und Haustieren frei. Halten Sie
alle Kinder, Umstehenden und Haustiere außer-
halb eines Mindestradius von 15 m; auch außer-
halb der 15-m-Zone besteht Verletzungsgefahr
durch weggeschleuderte Objekte. Umstehende
sollten aufgefordert werden, einen Augenschutz
zu tragen. Halten Sie die Maschine an, wenn
sich jemand Ihnen nähert.

► Abb.1

2. Schalten Sie das Blasgerät aus, nehmen Sie den Akku ab, und vergewissern Sie sich, dass alle beweglichen Teile zu einem vollständigen Stillstand gekommen sind,
 - wann immer Sie das Blasgerät verlassen.
 - bevor Sie Blockierungen beseitigen.
 - bevor Sie das Blasgerät überprüfen, reinigen oder daran arbeiten.
 - falls das Blasgerät ungewöhnlich zu vibrieren beginnt.
3. Betreiben Sie das Blasgerät nur bei Tageslicht oder hellem Kunstlicht.
4. Übernehmen Sie sich nicht, und behalten Sie stets Ihr Gleichgewicht und Ihren Stand bei.
5. Achten Sie beim Arbeiten auf Hängen stets auf sicheren Stand.
6. Stets gehen, niemals laufen.
7. Halten Sie alle Kühllufteinlässe frei von Unrat.
8. Blasen Sie Unrat niemals in die Richtung von Umstehenden.
9. Betreiben Sie das Blasgerät in einer empfohlenen Position und auf einer festen Oberfläche.
10. Betreiben Sie das Blasgerät nicht an hohen Orten.
11. Richten Sie die Düse während der Benutzung des Blasgerätes niemals auf Personen in der Nähe.
12. Blockieren Sie niemals den Saugeinlass und/oder den Gebläseauslass.
 - Achten Sie beim Betrieb in staubiger Umgebung darauf, dass der Saugeinlass oder der Gebläseauslass nicht mit Staub oder Schmutz blockiert werden.
 - Verwenden Sie keine anderen Düsen außer den von Makita bereitgestellten Düsen.
 - Benutzen Sie das Blasgerät nicht, um Bälle, Gummiboote oder dergleichen aufzublasen.
13. Betreiben Sie das Blasgerät nicht in der Nähe eines offenen Fensters usw.
14. Es wird empfohlen, das Gebläse nur zu normalen Zeiten zu betreiben - nicht früh morgens oder spät abends, wenn Leute gestört werden könnten.
15. Es wird empfohlen, Rechen und Besen zu benutzen, um Unrat vor dem Blasen aufzulockern.
16. Bevor Sie mit dem Blasen beginnen, sollten Sie Oberflächen bei staubigen Bedingungen nötigenfalls leicht anfeuchten oder einen Wassersprüher verwenden.
17. Stellen Sie die Länge der Blasdüse so ein, dass der Luftstrom nahe am Boden arbeiten kann.
18. Falls das Blasgerät gegen irgendwelche Fremdkörper stößt oder beginnt, ungewöhnliche Geräusche oder Vibrationen abzugeben, schalten Sie das Blasgerät unverzüglich aus, um es anzuhalten. Nehmen Sie den Akku ab, und überprüfen Sie das Blasgerät auf Beschädigung, bevor Sie es wieder starten und in Betrieb nehmen. Falls das Blasgerät beschädigt ist, wenden Sie sich bezüglich einer Reparatur an ein autorisiertes Makita-Servicecenter.
19. Stecken Sie keine Finger oder andere Gegenstände in den Saugeinlass oder Gebläseauslass.
20. Unbeabsichtigtes Einschalten verhindern. Vergewissern Sie sich, dass sich der Schalter in der Aus-Stellung befindet, bevor Sie den Akku einsetzen bzw. das Blasgerät aufheben oder tragen. Das Tragen des Blasgerätes mit dem Finger am Schalter oder das Aktivieren des Blasgerätes bei eingeschaltetem Schalter führt zu Unfällen.
21. Blasen Sie niemals gefährliche Materialien, wie z. B. Nägel, Glasbruchstücke oder Messer weg.
22. Betreiben Sie das Blasgerät nicht in der Nähe von brennbaren Materialien.
23. Vermeiden Sie längeren Betrieb des Blasgerätes in kalten Umgebungen.
24. Schalten Sie vor dem Zusammenbauen oder Einstellen der Maschine den Motor aus, und entfernen Sie den Akku.
25. Ziehen Sie persönliche Schutzausrüstung an, bevor Sie den Motor starten.
26. Überprüfen Sie die Maschine auf Beschädigung, lose Schrauben/Muttern oder falschen Zusammenbau, bevor Sie den Motor starten. Überprüfen Sie alle Bedienungshebel und Schalter auf Leichtgängigkeit. Säubern und trocknen Sie die Handgriffe.
27. Versuchen Sie niemals, den Motor zu starten, wenn die Maschine beschädigt oder nicht vollständig zusammengebaut ist.
28. Stellen Sie den Schultergurt und den Handgriff auf die Körpergröße des Bedieners ein.
29. Benutzen Sie den Schultergurt während des Betriebs. Halten Sie die Maschine sicher auf Ihrer rechten Seite.
 - ▶ Abb.2
30. Halten Sie dabei den vorderen Griff mit der linken Hand und den hinteren Griff mit der rechten Hand, egal ob Sie Rechts- oder Linkshänder sind. Umschließen Sie die Griffe mit Ihren Fingern und Daumen.
31. Versuchen Sie niemals, die Maschine mit nur einer Hand zu bedienen. Ein Verlust der Kontrolle kann zu schweren oder tödlichen Verletzungen führen. Um die Gefahr von Verletzungen zu verringern, halten Sie Ihre Hände und Füße von den Bürsten oder Besentrommeln fern.
32. Falls die Maschine einen schweren Aufprall oder Sturz erleidet, überprüfen Sie ihren Zustand, bevor Sie die Arbeit fortsetzen. Überprüfen Sie die Bedienelemente und Sicherheitsvorrichtungen auf Fehlfunktionen. Wenn Sie einen Schaden feststellen oder Zweifel haben, wenden Sie sich zur Inspektion und Reparatur an unser autorisiertes Kundendienstzentrum.
33. Befolgen Sie die Gebrauchsanleitung des Antriebsaggregats, um seine ordnungsgemäße Benutzung zu gewährleisten.
34. Das Verfahren zum Starten und Steuern der Maschine entnehmen Sie bitte der Gebrauchsanleitung des Antriebsaggregats.

35. **Stellen Sie sich während der Arbeit niemals auf eine instabile oder schlüpfrige Fläche oder einen steilen Hang. Nehmen Sie sich während der kalten Jahreszeit vor Eis und Schnee in Acht, und achten Sie stets auf sicheren Stand.**
36. **Benutzen Sie die Maschine nicht bei schlechtem Wetter, wo die Sichtverhältnisse eingeschränkt sind.** Anderenfalls kann es zu einem Sturz oder falschem Betrieb wegen schlechter Sichtverhältnisse kommen.
37. **Benutzen Sie die Maschine nicht, wenn Blitzgefahr besteht.**

Transport

1. **Stellen Sie den Motor während des Transports ab.** Anderenfalls kann unbeabsichtigtes Anlaufen eine Verletzung verursachen.

Vibrationen

1. **Einwirkung von übermäßigen Vibrationen kann zu einer Verletzung der Blutgefäße oder des Nervensystems des Bedieners führen und kann die folgenden Symptome in den Fingern, Händen oder Handgelenken verursachen: „Einschlafen“ (Taubheit) von Körperteilen, Kribbeln, Schmerz, Stechen, Veränderung von Hautfarbe oder Haut.** Falls eines dieser Symptome auftritt, suchen Sie einen Arzt auf. **Um das Risiko der „Weißfingerkrankheit“ zu verringern, halten Sie Ihre Hände während der Arbeit warm, und warten und pflegen Sie die Maschine und Zubehörteile gut.**

Wartung und Lagerung

1. **Halten Sie alle Muttern, Bolzen und Schrauben fest angezogen, um sicherzugehen, dass sich das Blasgerät in gutem Betriebszustand befindet.**
2. **Falls die Teile verschlissen oder beschädigt sind, ersetzen Sie sie durch von Makita bereitgestellte Teile.**
3. **Bewahren Sie das Blasgerät an einem trockenen Ort außer Reichweite von Kindern auf.**
4. **Wenn Sie das Blasgerät für Inspektion, Wartung, Lagerung oder Zubehörwechsel anhalten, schalten Sie das Blasgerät aus, und vergewissern Sie sich, dass alle beweglichen Teile zu einem vollständigen Stillstand gekommen sind, bevor Sie den Akku abnehmen. Lassen Sie das Blasgerät abkühlen, bevor Sie irgendwelche Arbeiten an dem Blasgerät durchführen. Warten Sie das Blasgerät mit Sorgfalt, und halten Sie es sauber.**
5. **Lassen Sie das Blasgerät vor der Lagerung immer abkühlen.**
6. **Setzen Sie das Blasgerät keinem Regen aus. Lagern Sie das Blasgerät in einem Innenraum.**
7. **Wenn Sie das Blasgerät hochheben, beugen Sie unbedingt Ihre Knie, und achten Sie darauf, dass Sie Ihren Rücken nicht verletzen.**
8. **Säubern Sie das Gerät immer von Staub und Schmutz. Verwenden Sie auf keinen Fall Benzin, Waschbenzin, Verdünnern, Alkohol oder dergleichen zu diesem Zweck.** Es kann sonst zu Verfärbung, Verformung oder Rissbildung der Kunststoffteile kommen.

9. **Versuchen Sie nicht, Wartungs- oder Reparaturarbeiten durchzuführen, die nicht in dieser Broschüre oder in der Gebrauchsanleitung des Antriebsaggregats beschrieben sind. Überlassen Sie solche Arbeiten unserem autorisierten Kundendienstzentrum.**
10. **Befolgen Sie die Anweisungen für die Schmierung und den Austausch von Zubehör.**
11. **Verwenden Sie immer nur Original-Ersatz- und Zubehörteile.** Die Verwendung von Ersatz- oder Zubehörteilen von Drittherstellern kann zu einem Ausfall des Geräts, Sachschäden und/oder schweren Verletzungen führen.
12. **Lassen Sie die Maschine von unserem autorisierten Service-Center in regelmäßigen Abständen inspizieren und warten.**
13. **Bevor Sie die Maschine lagern, führen Sie eine vollständige Reinigung und Wartung durch. Nehmen Sie den Akku ab.**
14. **Lehnen Sie das Gerät nicht gegen eine Wand oder dergleichen.** Anderenfalls kann es plötzlich umkippen und Verletzungen verursachen.

Gebrauch und Pflege von Akkuwerkzeugen

1. **Laden Sie den Akku nur mit dem vom Hersteller vorgeschriebenen Ladegerät.** Ein Ladegerät, das für einen Akkutyp geeignet ist, kann bei Verwendung mit einem anderen Akku eine Brandgefahr darstellen.
2. **Benutzen Sie Elektrowerkzeuge nur mit den ausdrücklich vorgeschriebenen Akkus.** Bei Verwendung irgendwelcher anderer Akkus besteht Verletzungs- und Brandgefahr.
3. **Bewahren Sie den Akku bei Nichtgebrauch nicht zusammen mit Metallgegenständen, wie Büroklammern, Münzen, Schlüsseln, Nägeln, Schrauben, und anderen kleinen Metallteilen auf, welche die Kontakte kurzschließen können.** Kurzschließen der Akkukontakte kann Verbrennungen oder einen Brand verursachen.
4. **Bei Missbrauch kann Flüssigkeit aus dem Akku austreten. Vermeiden Sie Kontakt mit dieser Flüssigkeit. Falls Sie versehentlich mit der Flüssigkeit in Berührung kommen, spülen Sie die betroffenen Stellen mit Wasser ab. Falls die Flüssigkeit in die Augen gelangt, suchen Sie zusätzlich ärztliche Hilfe auf.** Die vom Akku austretende Flüssigkeit kann Hautreizungen oder Verätzungen verursachen.
5. **Verwenden Sie keinen Akku und auch kein Werkzeug, der (das) beschädigt oder modifiziert ist.** Beschädigte oder modifizierte Akkus können unvorhersehbares Verhalten zeigen, das zu einem Brand, einer Explosion oder Verletzungsgefahr führen kann.
6. **Setzen Sie einen Akku oder ein Werkzeug nicht Feuer oder übermäßigen Temperaturen aus.** Bei Einwirkung von Feuer oder Temperaturen über 130 °C kann es zu einer Explosion kommen.
7. **Befolgen Sie alle Ladeanweisungen, und laden Sie den Akku bzw. das Werkzeug nicht außerhalb des in den Anweisungen angegebenen Temperaturbereichs.** Wird der Ladevorgang unsachgemäß oder bei Temperaturen außerhalb des angegebenen Bereichs durchgeführt, kann es zu einer Beschädigung des Akkus und erhöhter Brandgefahr kommen.

Sicherheit der Elektrik und des Akkus

1. **Werfen Sie den (die) Akku(s) nicht ins Feuer.** Die Zelle könnte explodieren. Prüfen Sie die örtlichen Vorschriften für mögliche spezielle Entsorgungsanweisungen.
2. **Versuchen Sie nicht, den (die) Akku(s) zu öffnen oder zu verstümmeln.** Freigesetzter Elektrolyt ist korrosiv und kann Schäden an Augen oder Haut verursachen. Falls er verschluckt wird, kann er giftig sein.
3. **Laden Sie den Akku nicht im Regen oder an nassen Orten.**
4. **Laden Sie den Akku nicht im Freien.**
5. **Fassen Sie das Ladegerät, einschließlich des Ladegerätesteckers und der Ladegeräteanschlüsse, nicht mit nassen Händen an.**

Wartung

1. **Lassen Sie Ihr Elektrowerkzeug nur unter Verwendung identischer Ersatzteile von einem qualifizierten Wartungstechniker warten.** Dadurch wird die Aufrechterhaltung der Sicherheit des Elektrowerkzeugs gewährleistet.
2. **Beschädigte Akkus dürfen auf keinen Fall gewartet werden.** Die Wartung von Akkus darf nur vom Hersteller oder von einer Vertragswerkstatt durchgeführt werden.

DIESE ANWEISUNGEN AUFBEWAHREN.

⚠️ WARNUNG: Lassen Sie sich NICHT durch Bequemlichkeit oder Vertrautheit mit dem Produkt (durch wiederholten Gebrauch erworben) von der strikten Einhaltung der Sicherheitsregeln für das vorliegende Produkt abhalten.

MISSBRAUCH oder Missachtung der Sicherheitsvorschriften in dieser Anleitung können schwere Verletzungen verursachen.

BEZEICHNUNG DER TEILE

► **Abb.3:** 1. Kappe 2. Rohr 3. Enddüse

MONTAGE

⚠️ WARNUNG: Schalten Sie vor dem Zusammenbauen oder Einstellen des Gerätes den Motor aus, und nehmen Sie den Akku ab. Anderenfalls können die Lüfter sich bewegen und eine Verletzung verursachen.

⚠️ WARNUNG: Legen Sie das Gerät zum Zusammenbauen oder Einstellen immer hin. Wird das Gerät in aufrechter Stellung zusammengebaut oder eingestellt, kann es zu schweren Verletzungen kommen.

⚠️ WARNUNG: Befolgen Sie die Warnungen und Vorsichtsmaßnahmen im Kapitel „SICHERHEITSWARNUNGEN“ und in der Gebrauchsanleitung des Antriebsaggregats.

Montieren des Zubehörrohrs

⚠️ VORSICHT: Prüfen Sie nach der Installation stets nach, ob das Zubehörrohr gesichert ist. Falsche Installation kann dazu führen, dass sich der Aufsatz vom Antriebsaggregat löst und Personenschäden verursacht.

Montieren Sie das Zubehörrohr am Antriebsaggregat.

1. Entfernen Sie die Kappe vom Ende des Rohrs.
- **Abb.4:** 1. Rohr 2. Kappe

ANMERKUNG: Werfen Sie die Kappe nicht weg, da sie für die Lagerung des Aufsatzes notwendig ist.

2. Schwenken Sie den Hebel in Richtung des Aufsatzes.

► **Abb.5:** 1. Hebel

3. Richten Sie den Stift auf die Pfeilmarkierung am Antriebsaggregat aus. Führen Sie das Rohr ein, bis der Entriegelungsknopf hoch springt.

Vergewissern Sie sich, dass sich die Positionslinie an der Spitze der Pfeilmarkierung am Antriebsaggregat befindet, und dass die Pfeilmarkierung am Antriebsaggregat und die Pfeilmarkierung am Rohr einander zugewandt sind.

- **Abb.6:** 1. Entriegelungsknopf 2. Pfeilmarkierung am Antriebsaggregat 3. Stift 4. Positionslinie 5. Pfeilmarkierung am Rohr

4. Schwenken Sie den Hebel in Richtung des Antriebsaggregats.

► **Abb.7:** 1. Hebel

Vergewissern Sie sich, dass die Oberfläche des Hebels parallel zum Rohr ist.

ANMERKUNG: Ziehen Sie den Hebel nicht an, ohne dass das Zubehörrohr eingeführt ist. Anderenfalls kann der Hebel den Eingang der Antriebswelle zu sehr verengen und ihn beschädigen.

Zum Entfernen des Rohrs schwenken Sie den Hebel in Richtung des Aufsatzes, und ziehen Sie das Rohr heraus, während Sie den Entriegelungsknopf niederdrücken.

- **Abb.8:** 1. Entriegelungsknopf 2. Hebel 3. Rohr

Montieren der Enddüse

Richten Sie den Vorsprung am Blasrohr auf die Führungsnut an der Enddüse aus, befestigen Sie dann die Enddüse am Blasrohr, und drehen Sie dann die Enddüse, um sie einzurasten.

- **Abb.9:** 1. Dreieckszeichen 2. Enddüse 3. Blasrohr

Zum Abnehmen der Enddüse wenden Sie das Montageverfahren umgekehrt an.

HINWEIS: Die Länge der Düse kann durch Verschieben der Düse geändert werden, wie in der Abbildung gezeigt.

- **Abb.10**

Montieren der Flachdüse oder Verlängerungsdüse

Sonderzubehör

1. Nehmen Sie die Enddüse vom Aufsatz ab.
2. Befestigen Sie die Flachdüse oder Verlängerungsdüse am Aufsatz, und drehen Sie sie dann, um sie einzurasten.
► **Abb.11:** 1. Flachdüse 2. Verlängerungsdüse 3. Aufsatz

Montieren des Dachrinnen-Düsensatzes

Sonderzubehör

1. Nehmen Sie die Enddüse, die Verlängerungsdüse oder die Flachdüse vom Aufsatz ab.
2. Lösen Sie die Schraube an der kleinen Schlauchklemme, und führen Sie die Schlauchklemme durch den Aufsatz.
► **Abb.12:** 1. Schraube 2. Schlauchklemme (klein) 3. Aufsatz

3. Verbinden Sie das Verlängerungsrohr mit dem Aufsatz.

Richten Sie die Nut am Verlängerungsrohr auf den Vorsprung am Aufsatz aus, und schieben Sie dann das Verlängerungsrohr entlang seiner Nut, so dass die Dreiecksmarkierungen einander zugewandt sind.

► **Abb.13:** 1. Verlängerungsrohr 2. Aufsatz

4. Setzen Sie die Schlauchklemme in die Nut ein, wie dargestellt, und ziehen Sie die Schraube an.
► **Abb.14:** 1. Schraube 2. Schlauchklemme

5. Schließen Sie entsprechend der Arbeitshöhe die übrigen Verlängerungsrohre an das bereits angebrachte Verlängerungsrohr an.

⚠ VORSICHT: Wenn Sie den Dachrinnen-Düsensatz in Verbindung mit einem Multifunktionsantrieb und Gebläse-Aufsatz verwenden, benutzen Sie nicht drei oder mehr Verlängerungsrohre. Dies kann Ungleichgewicht verursachen und zu einer Verletzung führen.

6. Drehen Sie den Auslass der Enddüse, wie in der Abbildung gezeigt.

► **Abb.15**

7. Schließen Sie die Enddüse an das Verlängerungsrohr an. Richten Sie beim Anschließen die Dreiecksmarkierungen an Enddüse und Verlängerungsrohr aufeinander aus, und schieben Sie dann die Enddüse auf das Verlängerungsrohr, bis sie mit einem Klicken einrastet. Drehen Sie anschließend die Enddüse auf eine für Ihre Arbeit geeignete Position.

► **Abb.16:** 1. Enddüse 2. Verlängerungsrohr 3. Dreiecksmarkierung

Zum Abnehmen der Enddüse richten Sie die Dreiecksmarkierungen an Enddüse und Verlängerungsrohr aufeinander aus, und ziehen Sie dann die Enddüse vom Verlängerungsrohr ab.

► **Abb.17:** 1. Enddüse 2. Verlängerungsrohr 3. Dreiecksmarkierung

BETRIEB

⚠ WARNUNG: Befolgen Sie die Warnungen und Vorsichtsmaßregeln im Kapitel „SICHERHEITSWARNUNGEN“ und in der Gebrauchsanleitung des Antriebsaggregats.

⚠ WARNUNG: Stellen Sie die Aufhängerposition und den Schultergurt vor dem Betrieb auf eine für Sie komfortable Position ein.

Blasgerätebetrieb

⚠ VORSICHT: Legen Sie die Maschine nicht im eingeschalteten Zustand auf den Boden. Sand oder Staub können durch den Saugeinlass eindringen und eine Funktionsstörung oder Personenschäden verursachen.

Halten Sie die Maschine mit beiden Händen fest, und führen Sie die Blasarbeit aus, indem Sie sie langsam schwenken. Wenn Sie die Umgebung eines Gebäudes, eines großen Steins oder Fahrzeugs säubern, richten Sie die Düse vom Objekt weg. Um eine Ecke zu säubern, beginnen Sie im Inneren der Ecke, und bewegen Sie sich dann aus der Ecke heraus.

Stellen Sie die Luftgeschwindigkeit mit dem Auslöseschalter des Antriebsaggregats entsprechend der Umgebung oder den Benutzungsbedingungen ein.

► **Abb.18**

Verwendung des Dachrinnen-Düsensatzes

⚠ VORSICHT: Wenn Sie den Dachrinnen-Düsensatz verwenden, halten Sie das Blasgerät nicht nur mit einer Hand, sondern mit beiden Händen.

► **Abb.19**

⚠ VORSICHT: Benutzen Sie den Dachrinnen-Düsensatz nicht in der Nähe von elektrischen Drähten.

► **Abb.20**

⚠ VORSICHT: Benutzen Sie den Dachrinnen-Düsensatz nicht an einem windigen Tag.

► **Abb.21**

⚠ VORSICHT: Wenn Sie den Dachrinnen-Düsensatz verwenden, halten Sie Personen oder Tiere mindestens 15 m vom Blasgerät entfernt.

► **Abb.22**

Halten Sie das Blasgerät aufrecht, indem Sie den Handgriff des Blasgerätes greifen. Platzieren Sie den Auslass des Blasgerätes auf die Dachrinne, und schalten Sie dann das Blasgerät ein.

► **Abb.23**

Für Benutzer des Modells UX01G

ANMERKUNG: Falls Sie bei Benutzung des Dachrinnen-Düsenatzes das Modell UX01G als Antriebsaggregat verwenden und BL4080F an UX01G installieren, benutzen Sie nicht den im Antriebsaggregat-Paket enthaltenen Schultergurt, sondern den unten gezeigten empfohlenen Schultergurt. Wenden Sie sich bezüglich des empfohlenen Schultergurts an ein autorisiertes Makita-Service-Center.

Anbringen des Schultergurts

⚠ VORSICHT: Benutzen Sie immer den am Antriebsaggregat angebrachten Schultergurt. Stellen Sie den Schultergurt vor der Arbeit auf die Benutzergöße ein, um Ermüdung zu verhüten.

⚠ VORSICHT: Vergewissern Sie sich vor dem Betrieb, dass der Schultergurt einwandfrei am Aufhänger des Antriebsaggregats angebracht ist.

⚠ VORSICHT: Vergewissern Sie sich vor der Inbetriebnahme, dass die Schnalle des Schultergurts fest verschlossen ist.

⚠ VORSICHT: Benutzen Sie immer den unten gezeigten Schultergurt. Benutzen Sie keine anderen Schultergurte.

1. Legen Sie den Schultergurt an, und schließen Sie die Schnalle.
▶ **Abb.24:** 1. Schnalle

HINWEIS: Lösen Sie zum Abnehmen des Schultergurts die Schnalle, und nehmen Sie den Schultergurt ab.

2. Stellen Sie den Schultergurt auf eine bequeme Arbeitsposition ein.
▶ **Abb.25**

3. Hängen Sie den Haken am Schultergurt in den Aufhänger des Antriebsaggregats ein.
▶ **Abb.26:** 1. Haken 2. Aufhänger

Der Schultergurt besitzt eine Schnellentriegelung. Drücken Sie einfach die Seiten der Schnalle zusammen, um den Schultergurt freizugeben.
▶ **Abb.27:** 1. Schnalle

WARTUNG

⚠ WARNUNG: Bevor Sie das Gerät überprüfen oder warten, schalten Sie den Motor aus, und entfernen Sie den Akku. Anderenfalls können die Lüfter sich bewegen und eine schwere Verletzung verursachen.

⚠ WARNUNG: Legen Sie das Gerät immer ab, um es zu überprüfen oder zu warten. Wird das Gerät in aufrechter Stellung zusammengebaut oder eingestellt, kann es zu schweren Verletzungen kommen.

⚠ WARNUNG: Befolgen Sie die Warnungen und Vorsichtsmaßnahmen im Kapitel „SICHERHEITSWARNUNGEN“ und in der Gebrauchsanleitung des Antriebsaggregats.

ANMERKUNG: Verwenden Sie auf keinen Fall Benzin, Waschbenzin, Verdünner, Alkohol oder dergleichen. Solche Mittel können Verfärbung, Verformung oder Rissbildung verursachen.

Um die SICHERHEIT und ZUVERLÄSSIGKEIT dieses Produkts zu gewährleisten, sollten Reparaturen und andere Wartungs- oder Einstellarbeiten nur von Makita-Vertragswerkstätten oder Makita-Kundendienstzentren unter ausschließlicher Verwendung von Makita-Originalersatzteilen ausgeführt werden.

Reinigen der Maschine

Reinigen Sie die Maschine, indem Sie sie mit einem trockenen oder einem in Seifenwasser getauchten und ausgewringenen Tuch abwischen.

▶ **Abb.28**

Entfernen Sie Staub oder Schmutz vom Saugeinlass an der Rückseite des Aufsatzes.

▶ **Abb.29:** 1. Saugeinlass

Gesamtinspektion

Auf beschädigte Teile überprüfen. Wenden Sie sich an unser autorisiertes Kundendienstzentrum, um Teile bei Bedarf austauschen zu lassen.

Schmieren der beweglichen Teile

ANMERKUNG: Befolgen Sie die Anweisung zu Häufigkeit der Schmierung und der zugeführten Schmierfettmenge. Anderenfalls kann unzureichende Schmierung zu einer Beschädigung der beweglichen Teile führen.

Antriebsachse:

Tragen Sie Schmierfett (Makita-Schmierfett N No.2 oder gleichwertiges) alle 30 Betriebsstunden auf.

▶ **Abb.30**

HINWEIS: Original-Makita-Schmierfett erhalten Sie bei Ihrem Makita-Händler.

Lagerung

Wenn Sie den Aufsatz getrennt vom Antriebsaggregat lagern, setzen Sie die Kappe auf das Ende des Rohrs.

▶ **Abb.31**

Überprüfungs- und Wartungsintervall

Betriebsstunden		Vor dem Betrieb	Täglich (10 Stunden)	30 Stunden
Ganze Einheit	Visuell auf beschädigte Teile überprüfen	✓	-	-
Antriebsachse	Schmierfett zuführen	-	-	✓
Antriebsaggregat	In der Gebrauchsanleitung des Antriebsaggregats nachschlagen.			

FEHLERSUCHE

Bevor Sie den Reparaturdienst anrufen, führen Sie zunächst Ihre eigene Inspektion durch. Falls Sie ein Problem finden, das nicht in der Anleitung erläutert wird, versuchen Sie nicht, die Maschine zu zerlegen. Wenden Sie sich stattdessen an autorisierte Makita-Kundendienstzentren, und achten Sie darauf, dass stets Makita-Ersatzteile für Reparaturen verwendet werden.

Zustand der Unregelmäßigkeit	Wahrscheinliche Ursache (Funktionsstörung)	Abhilfemaßnahme
Der Motor läuft nicht an.	-	In der Gebrauchsanleitung des Antriebsaggregats nachschlagen.
Der Motor bleibt sofort wieder stehen.	-	In der Gebrauchsanleitung des Antriebsaggregats nachschlagen.
Die Motordrehzahl nimmt nicht zu.	-	In der Gebrauchsanleitung des Antriebsaggregats nachschlagen.
Die Lüfter drehen sich nicht. ⇒ Stellen Sie den Motor unverzüglich ab.	Die Rohre des Antriebsaggregats und des Aufsatzes sind nicht ordnungsgemäß verbunden.	Verbinden Sie die Rohre auf korrekte Weise.
	Anomales Antriebssystem	Wenden Sie sich bezüglich einer Reparatur an ein autorisiertes Service-Center.
Das Antriebsaggregat vibriert ungewöhnlich stark. ⇒ Stellen Sie den Motor unverzüglich ab.	Anomales Antriebssystem	Wenden Sie sich bezüglich einer Reparatur an ein autorisiertes Service-Center.
Die Lüfter drehen sich weiter, selbst wenn der Auslöseschalter losgelassen wird. ⇒ Stellen Sie den Motor unverzüglich ab.	Das Antriebsaggregat funktioniert nicht ordnungsgemäß.	Wenden Sie sich bezüglich einer Reparatur an ein autorisiertes Service-Center.

SONDERZUBEHÖR

⚠ VORSICHT: Die folgenden Zubehörteile oder Vorrichtungen werden für den Einsatz mit der in dieser Anleitung beschriebenen Makita-Maschine empfohlen. Die Verwendung anderer Zubehörteile oder Vorrichtungen kann eine Verletzungsgefahr darstellen. Verwenden Sie Zubehörteile oder Vorrichtungen nur für ihren vorgesehenen Zweck.

Wenn Sie weitere Einzelheiten bezüglich dieser Zubehörteile benötigen, wenden Sie sich bitte an Ihre Makita-Kundendienststelle.

- Verlängerungsdüse
- Flachdüse
- Dachrinnen-Düsensatz
- Original-Makita-Akku und -Ladegerät

HINWEIS: Manche Teile in der Liste können als Standardzubehör im Produktpaket enthalten sein. Sie können von Land zu Land unterschiedlich sein.

DATI TECNICI

Modello:		UB402MP
Capacità *1	Volume d'aria	Da 0 a 6,2 m ³ /min
	Velocità dell'aria (media)	Da 0 a 39,1 m/s
	Velocità dell'aria (max.)	Da 0 a 47,4 m/s
Capacità *2	Volume d'aria	Da 0 a 6,2 m ³ /min
	Velocità dell'aria (media)	Da 0 a 39,1 m/s
	Velocità dell'aria (max.)	Da 0 a 47,4 m/s
Capacità *3	Volume d'aria	Da 0 a 6,2 m ³ /min
	Velocità dell'aria (media)	Da 0 a 39,1 m/s
	Velocità dell'aria (max.)	Da 0 a 47,4 m/s
Lunghezza complessiva		760 mm
Peso netto		1,2 kg

*1. Capacità dell'accessorio soffiatore in combinazione con la Testa motorizzata multifunzione a batteria DUX60

*2. Capacità dell'accessorio soffiatore in combinazione con la Testa motorizzata multifunzione a batteria DUX18

*3. Capacità dell'accessorio soffiatore in combinazione con la Testa motorizzata multifunzione a batteria UX01G

- In conseguenza del nostro programma di ricerca e sviluppo continui, i dati tecnici nel presente manuale sono soggetti a modifiche senza preavviso.
- I dati tecnici possono variare da nazione a nazione.

Unità motore approvata



Questo accessorio è approvato per l'uso solo con l'unità o le unità motore seguenti:

- Testa motorizzata multifunzione a batteria DUX60
- Testa motorizzata multifunzione a batteria DUX18
- Testa motorizzata multifunzione a batteria UX01G

⚠AVVERTIMENTO: Non utilizzare mai l'accessorio con un'unità motore non approvata. Una combinazione non approvata potrebbe causare gravi lesioni personali.

Simboli

Le figure seguenti mostrano i simboli utilizzati per l'apparecchio. Accertarsi di comprenderne il significato prima dell'uso.

	Adottare cura e attenzione particolari.
	Leggere il manuale d'uso.
	Tenere le mani lontane dalle parti rotanti.
	I capelli lunghi possono causare incidenti restando impigliati.
	Tenere lontani gli astanti.
	Indossare protezioni per gli occhi e le orecchie.



Non esporre all'umidità.



Mantenere una distanza di almeno 15 m.



Ni-MH
Li-ion

Solo per le nazioni dell'EU

A causa della presenza di componenti pericolosi nelle apparecchiature, i rifiuti di apparecchiature elettriche ed elettroniche, accumulatori e batterie potrebbero produrre un impatto negativo sull'ambiente e sulla salute umana.

Non smaltire elettrodomestici elettrici ed elettronici o batterie insieme ai rifiuti domestici!

In conformità alla direttiva europea sui rifiuti di apparecchiature elettriche ed elettroniche (RAEE), sugli accumulatori e le batterie, nonché sui rifiuti di accumulatori e batterie, e al suo adattamento alle normative nazionali, i rifiuti di apparecchiature elettriche ed elettroniche, batterie e accumulatori vanno conservati separatamente e conferiti a un punto di raccolta separato per i rifiuti comunali, operando in conformità alle normative per la protezione dell'ambiente.

Tale requisito viene indicato mediante il simbolo del bidone della spazzatura con ruote barrato apposto sull'apparecchio.

Utilizzo previsto

Questo accessorio è progettato esclusivamente allo scopo di soffiare via le polveri in combinazione con un'unità motore approvata. Non utilizzare mai l'accessorio per altri scopi. Un utilizzo improprio dell'accessorio potrebbe causare gravi lesioni personali.

Dichiarazione di conformità CE

Solo per i paesi europei

In qualità di fabbricante, **Makita Europe N.V.**, con indirizzo aziendale **Jan-Baptist Vinkstraat 2 3070 Kortenberg BELGIO**, autorizza **Hiroshi Tsujimura** alla compilazione della documentazione tecnica e dichiara, sotto la propria ed esclusiva responsabilità, che il prodotto o i prodotti

con designazione **Accessorio soffiatore**, con designazione del tipo o dei tipi: **UB402MP**,

sono conformi a tutte le disposizioni rilevanti della normativa **2006/42/CE** e che sono, inoltre, conformi a tutte le disposizioni rilevanti delle Direttive CE/UE seguenti: **2000/14/CE**, e che sono fabbricati in conformità agli Standard Armonizzati seguenti: **EN 60335-1:2012+A11:2014+A13:2017+A1:2019+A14:2019+A2:2019, EN 50636-2-100:2014**.

Luogo e data della dichiarazione: **Kortenberg, Belgio. 31.10.2022**

Persona responsabile: **Hiroshi Tsujimura, Direttore - Makita Europe N.V.**

AVVERTENZE DI SICUREZZA

Istruzioni di sicurezza relative al soffiatore

⚠AVVERTIMENTO: Prima dell'uso, leggere tutte le avvertenze di sicurezza, le istruzioni, le illustrazioni e i dati tecnici forniti con questa macchina, nonché il manuale d'uso dell'unità motore. La mancata osservanza di tutte le istruzioni elencate di seguito potrebbe risultare in scosse elettriche, incendi e/o in gravi lesioni personali all'operatore e/o agli astanti.

Conservare tutte le avvertenze e le istruzioni per consultazioni future.

I termini "spazzolone rotativo a motore / rullo-spazzola a motore" e "macchina" nelle avvertenze e nelle precauzioni si riferiscono alla combinazione dell'accessorio con l'unità motore.

Addestramento

1. Leggere con attenzione le istruzioni. Familiarizzare con i controlli e con l'utilizzo corretto del soffiatore.
2. Non consentire mai l'utilizzo del soffiatore a bambini, persone con capacità fisiche, sensoriali o mentali ridotte, o con carenza di esperienza e preparazione, né a persone che non abbiano familiarità con le presenti istruzioni. Le normative locali potrebbero limitare l'età dell'operatore.

3. Non utilizzare mai il soffiatore in presenza di persone, specialmente bambini, o animali domestici nelle vicinanze.
4. Tenere a mente che l'operatore o l'utente è responsabile per eventuali incidenti o pericoli che si verificano nei confronti di altre persone o delle loro proprietà.

Preparazione

1. Indossare sempre calzature robuste e pantaloni lunghi durante l'utilizzo del soffiatore.
2. Non indossare indumenti abbondanti o gioielli che potrebbero venire attirati nella presa d'aria. Tenere lontani i capelli lunghi dalle prese d'aria.
3. Indossare sempre occhiali protettivi per proteggere gli occhi da lesioni personali, quando si utilizzano utensili elettrici. Gli occhiali devono essere conformi allo standard ANSI Z87.1 negli Stati Uniti, allo standard EN 166 in Europa o allo standard AS/NZS 1336 in Australia/Nuova Zelanda. In Australia/Nuova Zelanda, è obbligatorio per legge indossare anche una visiera per proteggere il volto.

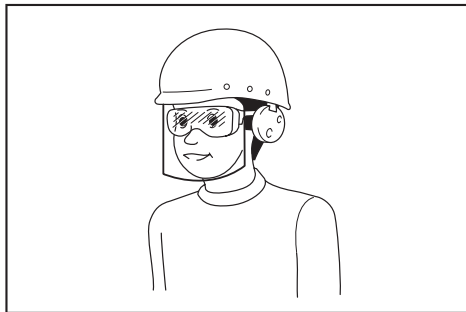

È responsabilità del datore di lavoro far rispettare l'utilizzo delle attrezzature protettive di sicurezza appropriate da parte degli operatori degli utensili e di altre persone nell'area di lavoro e nelle immediate vicinanze.

4. Per evitare l'irritazione dovuta alle polveri, si consiglia di indossare una visiera.
5. Durante l'uso della macchina, indossare sempre calzature antiscivolo e protettive. Stivali e scarpe protettivi antiscivolo a punta chiusa riducono il rischio di lesioni personali.
6. Indossare protezioni per l'udito, ad esempio cuffie antirumore. L'esposizione al rumore può causare la perdita dell'udito.

Funzionamento

1. Liberare l'area da bambini, astanti e animali domestici. Come minimo, tenere tutti i bambini, gli astanti e gli animali domestici al di fuori di un raggio di 15 m; al di fuori della zona di 15 m, sussiste comunque il rischio di lesioni personali dovute a oggetti scagliati. Gli astanti andrebbero incoraggiati a indossare protezioni per gli occhi. Qualora qualcuno si avvicini, arrestare la macchina.

► Fig.1

2. Spegner il soffiatore e rimuovere la cartuccia della batteria, quindi accertarsi che tutte le parti mobili si siano arrestate completamente
 - ogni volta che si lascia il soffiatore;
 - prima di pulire ostruzioni;
 - prima di controllare, pulire o lavorare sul soffiatore;
 - qualora il soffiatore inizi a vibrare in modo anomalo.
 3. Far funzionare il soffiatore esclusivamente di giorno o con una buona illuminazione artificiale.
 4. Non sporgersi, e mantenere un equilibrio e una posizione sui piedi corretti in qualsiasi momento.
 5. Accertarsi sempre di mantenere i piedi appoggiati saldamente sui pendii.
 6. Camminare, non correre mai.
 7. Mantenere tutte le prese d'aria di raffreddamento prive di detriti.
 8. Non soffiare mai i detriti in direzione degli astanti.
 9. Far funzionare il soffiatore in una posizione consigliata e su una superficie salda.
 10. Non far funzionare il soffiatore in ubicazioni elevate.
 11. Non puntare mai la bocchetta verso alcuna persona nelle vicinanze, quando si utilizza il soffiatore.
 12. Non ostruire mai l'apertura di aspirazione e/o l'apertura di uscita del soffiatore.
 - Fare attenzione a non ostruire l'apertura di aspirazione e l'apertura di uscita del soffiatore con polveri o sporco, quando si lavora in un'area polverosa.
 - Non utilizzare bocchette diverse da quelle fornite da Makita.
 - Non utilizzare il soffiatore per gonfiare palloni, gommoni o simili.
 13. Non far funzionare il soffiatore in prossimità di finestre aperte, e così via.
 14. Si consiglia di utilizzare il soffiatore solo in orari ragionevoli, non la mattina presto o la sera tardi, quando si potrebbe arrecare disturbo alle persone.
 15. Si consiglia di utilizzare rastrelli e scope per staccare i detriti prima di soffiarli via.
 16. Prima di soffiare, inumidire leggermente le superfici nei luoghi polverosi, oppure utilizzare uno spruzzatore di vapore acqueo, se necessario.
 17. Regolare la lunghezza della bocchetta del soffiatore, in modo che il flusso possa operare vicino ai suoli.
 18. Qualora il soffiatore colpisca corpi estranei o inizi a produrre rumori o vibrazioni anomali, spegnere immediatamente il soffiatore per arrestarlo. Rimuovere la cartuccia della batteria, quindi ispezionare il soffiatore alla ricerca di eventuali danni, prima di riavviare e utilizzare il soffiatore. Qualora il soffiatore sia danneggiato, rivolgersi ai centri di assistenza autorizzati Makita per le riparazioni.
 19. Non inserire le dita o altri oggetti nell'apertura di aspirazione o nell'apertura di uscita del soffiatore.
 20. Evitare l'avvio accidentale. Accertarsi che l'interruttore sia nella posizione di spegnimento, prima di inserire la cartuccia della batteria e di sollevare o trasportare il soffiatore. Qualora si trasporti il soffiatore con il dito sull'interruttore o si eroghi l'alimentazione elettrica al soffiatore con l'interruttore attivato, si favoriscono gli incidenti.
 21. Non soffiare mai materiali pericolosi, quali chiodi, frammenti di vetro o lame.
 22. Non far funzionare il soffiatore in prossimità di materiali infiammabili.
 23. Evitare di far funzionare il soffiatore per un periodo di tempo prolungato in un ambiente a bassa temperatura.
 24. Prima di assemblare o regolare la macchina, spegnere il motore e rimuovere la cartuccia della batteria.
 25. Prima di avviare il motore, indossare le attrezzature di protezione personale.
 26. Prima di avviare il motore, ispezionare la macchina alla ricerca di eventuali danni, viti/dadi allentati o montaggio errato. Verificare che tutte le leve e gli interruttori di controllo funzionino agevolmente. Pulire e asciugare le maniglie.
 27. Non tentare mai di avviare il motore qualora la macchina sia danneggiata o non sia stata completamente assemblata.
 28. Regolare la tracolla e l'impugnatura per adattarle alla taglia del corpo dell'operatore.
 29. Durante l'uso, utilizzare la tracolla. Mantenere la macchina saldamente sul proprio lato destro.
- Fig.2
30. Tenere la maniglia anteriore con la mano sinistra e l'impugnatura posteriore con la mano destra, indipendentemente dal fatto che l'operatore sia destrorso o mancino. Avvolgere le dita e i pollici intorno alle maniglie.
 31. Non tentare mai di far funzionare la macchina con una sola mano. La perdita di controllo potrebbe risultare in lesioni personali gravi o letali. Per ridurre il rischio di lesioni personali, tenere mani e piedi lontani dagli spazzoloni rotativi o dai tamburi rulli-spazzole.
 32. Qualora la macchina subisca un forte impatto o una forte caduta, controllarne le condizioni prima di continuare il lavoro. Controllare l'eventuale presenza di malfunzionamenti nei controlli e nei dispositivi di sicurezza. In presenza di qualsiasi danno o in caso di dubbi, richiedere l'ispezione e la riparazione a un nostro centro di assistenza autorizzato.
 33. Per un utilizzo corretto dell'unità motore, seguire il manuale d'uso di quest'ultima.
 34. Per informazioni su come avviare e controllare la macchina, fare riferimento al manuale d'uso dell'unità motore.
 35. Durante l'uso, non stare mai in piedi su superfici instabili o scivolose o su pendii ripidi. Durante la stagione fredda, fare attenzione al ghiaccio e alla neve e assicurare sempre un saldo equilibrio sui piedi.

36. **Non utilizzare la macchina in condizioni di tempo avverso in cui la visibilità sia limitata.** La mancata osservanza di questa indicazione potrebbe causare cadute o funzionamento errato a causa della scarsa visibilità.
37. **Non utilizzare la macchina quando sussiste il rischio di fulmini.**

Trasporto

1. **Arrestare il motore durante il trasporto.** In caso contrario, l'avvio accidentale potrebbe causare lesioni personali.

Vibrazioni

1. **L'esposizione a vibrazioni eccessive causa lesioni ai vasi sanguigni o al sistema nervoso dell'operatore e causa i sintomi seguenti nelle dita, nelle mani o nei polsi: Sensazioni di "addormentamento" (intorpidimento), formicolii, dolori, fitte, alterazione del colore della pelle o della pelle stessa. Qualora si verifichi uno di questi sintomi, consultare un medico. Per ridurre il rischio di "sindrome del dito bianco", tenere le mani calde durante l'uso e mantenere bene l'apparecchio e gli accessori.**

Manutenzione e conservazione

1. **Tenere tutti i dadi, i bulloni e le viti serrati, per accertarsi che il soffiatore sia in condizioni operative sicure.**
2. **Qualora i pezzi siano usurati o danneggiati, sostituirli con pezzi di ricambio forniti da Makita.**
3. **Conservare il soffiatore in un luogo asciutto fuori dalla portata dei bambini.**
4. **Quando si arresta il soffiatore per sottoporlo a ispezione o assistenza, per riporlo o per sostituire gli accessori, spegnere il soffiatore e accertarsi che tutte le parti mobili si siano arrestate completamente, quindi rimuovere la cartuccia della batteria. Prima di effettuare qualsiasi lavoro sul soffiatore, farlo raffreddare. Sottoporre a manutenzione il soffiatore con cura e mantenerlo pulito.**
5. **Far sempre raffreddare il soffiatore prima di conservarlo.**
6. **Non esporre il soffiatore alla pioggia. Conservare il soffiatore al chiuso.**
7. **Quando si solleva il soffiatore, accertarsi di piegare le ginocchia e fare attenzione a non farsi male alla schiena.**
8. **Rimuovere sempre polvere e sporco dall'apparecchio. Non utilizzare mai benzina per motori o per smacchiare, diluenti, alcool o sostanze simili a tale scopo.** In caso contrario, si potrebbero causare scolorimento, deformazione o spaccature dei componenti in plastica.
9. **Non tentare alcun intervento di manutenzione o riparazione non descritto nel presente libretto o nel manuale d'uso dell'unità motore. Contattare il nostro centro di assistenza autorizzato per tale tipo di lavoro.**
10. **Per lubrificare e sostituire gli accessori, attenersi alle istruzioni.**
11. **Utilizzare sempre esclusivamente pezzi di ricambio e accessori originali.** L'utilizzo di pezzi o accessori forniti da terze parti potrebbe risultare in rottura dell'apparecchio, danni alle cose e/o gravi lesioni personali.

12. **Richiedere a un nostro centro di assistenza autorizzato di ispezionare e sottoporre a manutenzione la macchina a intervalli regolari.**
13. **Prima di conservare la macchina, effettuare la pulizia e la manutenzione complete. Rimuovere la cartuccia della batteria.**
14. **Non appoggiare l'apparecchio contro qualcosa, ad esempio una parete.** In caso contrario, potrebbe cadere improvvisamente e causare lesioni personali.

Uso e manutenzione degli strumenti a batterie

1. **Ricaricare solo con il caricabatterie specificato dal produttore.** Un caricabatterie appropriato per un tipo di batteria potrebbe creare un rischio di incendio, se utilizzato con un'altra batteria.
2. **Utilizzare gli utensili elettrici solo con le batterie specificamente designate.** L'uso di qualsiasi altra batteria potrebbe creare un rischio di lesioni personali e incendi.
3. **Quando la batteria non è in uso, tenerla lontana da altri oggetti metallici, quali graffette, monete, chiavi, chiodi, viti o altri piccoli oggetti metallici, che potrebbero fare contatto tra terminali diversi.** Il cortocircuito dei terminali della batteria può causare ustioni o incendi.
4. **In condizioni di uso improprio, la batteria potrebbe emettere un liquido: evitare il contatto con tale liquido. Qualora si verifichi un contatto accidentale con il liquido, lavare abbondantemente con acqua. Qualora il liquido entri in contatto con gli occhi, richiedere anche assistenza medica.** Il liquido espulso dalla batteria può causare irritazioni o ustioni.
5. **Non utilizzare una batteria o un utensile che siano danneggiati o che siano stati modificati.** Batterie danneggiate o modificate potrebbero mostrare un comportamento imprevedibile che può risultare in incendi, esplosioni o nel rischio di lesioni personali.
6. **Non esporre una batteria o un utensile al fuoco o a temperature eccessive.** L'esposizione al fuoco o a temperature superiori ai 130 °C potrebbe causare un'esplosione.
7. **Attenersi a tutte le istruzioni relative alla carica e non caricare la batteria o l'utensile al di fuori della gamma di temperature specificata nelle istruzioni.** Una carica inappropriata o a temperature al di fuori della gamma specificata potrebbe danneggiare la batteria e incrementare il rischio di incendio.

Sicurezza elettrica e della batteria

1. **Non smaltire le batterie nel fuoco.** La cella potrebbe esplodere. Controllare le normative locali per eventuali istruzioni speciali relative allo smaltimento.
2. **Non aprire né fare a pezzi le batterie.** L'elettrolita rilasciato è corrosivo, e potrebbe causare danni agli occhi o alla pelle. Inoltre, potrebbe essere tossico, se inghiottito.
3. **Non caricare la batteria sotto la pioggia o in condizioni di bagnato.**
4. **Non caricare la batteria all'aperto.**
5. **Non maneggiare con le mani bagnate il caricabatterie, inclusa la spina del caricabatterie e i terminali di quest'ultimo.**

Assistenza tecnica

1. Per l'assistenza tecnica relativa all'utensile elettrico, rivolgersi a un riparatore qualificato che utilizzi solo pezzi di ricambio identici. In tal modo, si garantisce che la sicurezza dell'utensile elettrico venga preservata.
2. Non effettuare mai interventi di assistenza su batterie danneggiate. Gli interventi di assistenza relativi alle batterie vanno effettuati esclusivamente dal produttore o da centri di assistenza autorizzati.

CONSERVARE LE PRESENTI ISTRUZIONI.

AVVERTIMENTO: NON lasciare che la comodità o la familiarità d'uso con il prodotto (acquisita con l'uso ripetuto) sostituiscano la stretta osservanza delle norme di sicurezza.

L'USO IMPROPRIO o la mancata osservanza delle norme di sicurezza riportate nel presente manuale di istruzioni potrebbero causare lesioni personali gravi.

DESCRIZIONE DELLE PARTI

- Fig.3: 1. Cappuccio 2. Tubo 3. Bocchetta finale

MONTAGGIO

AVVERTIMENTO: Prima di assemblare o regolare l'apparecchio, spegnere il motore e rimuovere la cartuccia della batteria. In caso contrario, le ventole potrebbero girare e causare lesioni personali.

AVVERTIMENTO: Quando si intende montare o regolare l'apparecchio, appoggiarlo sempre. Il montaggio o la regolazione dell'apparecchio in posizione verticale potrebbero causare gravi lesioni personali.

AVVERTIMENTO: Attenersi alle avvertenze e alle precauzioni nel capitolo "AVVERTENZE DI SICUREZZA" e nel manuale d'uso dell'unità motore.

Montaggio del tubo degli accessori

ATTENZIONE: Controllare sempre che il tubo dell'accessorio sia fissato dopo l'installazione. Un'installazione inappropriata potrebbe causare la caduta dell'accessorio dall'unità motore e causare lesioni personali.

Montare il tubo degli accessori sull'unità motore.

1. Rimuovere il cappuccio dall'estremità del tubo.
► Fig.4: 1. Tubo 2. Cappuccio

AVVISO: Non smaltire il cappuccio, poiché è necessario per riporre l'accessorio.

2. Ruotare la leva verso l'accessorio.
► Fig.5: 1. Leva

3. Allineare il perno con il simbolo della freccia sull'unità motore. Inserire il tubo fino a quando il pulsante di sblocco scatta verso l'alto.

Accertarsi che la linea di posizione si trovi in corrispondenza della punta del simbolo della freccia sull'unità motore, e che i simboli delle frecce sull'unità motore e sul tubo siano rivolti l'uno verso l'altro.

- Fig.6: 1. Pulsante di sblocco 2. Simbolo della freccia sull'unità motore 3. Perno 4. Linea di posizione 5. Simbolo della freccia sul tubo

4. Ruotare la leva verso l'unità motore.
► Fig.7: 1. Leva

Accertarsi che la superficie della leva sia parallela al tubo.

AVVISO: Non serrare la leva senza aver inserito il tubo dell'accessorio. In caso contrario, la leva potrebbe serrare eccessivamente l'entrata dell'albero di trasmissione e danneggiarla.

Per rimuovere il tubo, ruotare la leva verso l'accessorio ed estrarre il tubo mentre si tiene premuto il pulsante di sblocco.

- Fig.8: 1. Pulsante di sblocco 2. Leva 3. Tubo

Installazione della bocchetta finale

Allineare la sporgenza sul tubo del soffiatore con la scanalatura sulla bocchetta finale, quindi montare quest'ultima sul tubo del soffiatore, e infine ruotare la bocchetta finale per bloccarla in sede.

- Fig.9: 1. Simbolo del triangolo 2. Bocchetta finale 3. Tubo del soffiatore

Per rimuovere la bocchetta finale, eseguire la procedura di installazione al contrario.

NOTA: È possibile modificare la lunghezza della bocchetta spostandola come indicato nella figura.

- Fig.10

Installazione della bocchetta piatta o della bocchetta di prolunga

Accessorio opzionale

1. Rimuovere la bocchetta finale dall'accessorio.
2. Montare la bocchetta piatta o la bocchetta di prolunga sull'accessorio, quindi ruotarla per bloccarla in sede.

- Fig.11: 1. Bocchetta piatta 2. Bocchetta di prolunga 3. Accessorio

Installazione del kit bocchetta per grondaie

Accessorio opzionale

1. Rimuovere la bocchetta finale, la bocchetta di prolunga o la bocchetta piatta dall'accessorio.
2. Allentare la vite sulla piccola fascetta stringitubo, quindi far passare la fascetta stringitubo attraverso l'accessorio.

► **Fig.12:** 1. Vite 2. Fascetta stringitubo (piccola)
3. Accessorio

3. Collegare il tubo di prolunga all'accessorio.

Allineare la scanalatura sul tubo di prolunga con la sporgenza sull'accessorio, quindi far scorrere il tubo di prolunga lungo la sua scanalatura in modo che i simboli dei triangoli si trovino l'uno di fronte all'altro.

► **Fig.13:** 1. Tubo di prolunga 2. Accessorio

4. Posizionare la fascetta stringitubo sulla scanalatura come indicato nella figura, quindi serrare la vite.

► **Fig.14:** 1. Vite 2. Fascetta stringitubo

5. In base all'altezza di lavoro, collegare i tubi di prolunga restanti al tubo di prolunga che è già stato montato.

⚠ATTENZIONE: Quando si intende utilizzare il kit bocchetta per grondaie insieme a una testa motorizzata multifunzione e a un accessorio soffiatore, non utilizzare tre o più tubi di prolunga.

In caso contrario, si potrebbe causare uno sbilanciamento che potrebbe risultare in lesioni personali.

6. Ruotare la presa di uscita della bocchetta finale come indicato nella figura.

► **Fig.15**

7. Collegare la bocchetta finale al tubo di prolunga.

Quando si intende eseguire il collegamento, allineare il simbolo del triangolo sulla bocchetta finale e sul tubo di prolunga, quindi premere la bocchetta finale fino a sentire uno scatto. Dopodiché, ruotare la bocchetta finale in una posizione idonea al proprio lavoro.

► **Fig.16:** 1. Bocchetta finale 2. Tubo di prolunga
3. Simbolo del triangolo

Quando si intende rimuovere la bocchetta finale, allineare i simboli dei triangoli sulla bocchetta finale e sul tubo di prolunga, quindi estrarre la bocchetta finale dal tubo di prolunga.

► **Fig.17:** 1. Bocchetta finale 2. Tubo di prolunga
3. Simbolo del triangolo

FUNZIONAMENTO

⚠AVVERTIMENTO: Attenersi alle avvertenze e alle precauzioni nel capitolo "AVVERTENZE DI SICUREZZA" e nel manuale d'uso dell'unità motore.

⚠AVVERTIMENTO: Regolare la posizione dell'anello di aggancio e della tracolla su una posizione comoda per l'operatore prima dell'uso.

Utilizzo del soffiatore

⚠ATTENZIONE: Non appoggiare a terra la macchina mentre è accesa. Sabbia o polveri potrebbero penetrare dall'apertura di aspirazione e causare un malfunzionamento o lesioni personali.

Mantenere saldamente la macchina con entrambe le mani ed eseguire la funzione di soffiaggio spostandola lentamente nell'area circostante. Quando si intende eseguire la soffiatura intorno a edifici, grosse pietre o veicoli, indirizzare la bocchetta lontano da tali oggetti. Quando si intende eseguire un'operazione in un angolo, iniziare dall'angolo, quindi spostarsi nell'area aperta. Regolare la velocità dell'aria con l'interruttore a grilletto dell'unità motore, in base all'ambiente circostante o alle condizioni di utilizzo.

► **Fig.18**

Uso del kit bocchetta per grondaie

⚠ATTENZIONE: Quando si utilizza il kit bocchetta per grondaie, non mantenere il soffiatore con una sola mano, ma con entrambe le mani.

► **Fig.19**

⚠ATTENZIONE: Non utilizzare il kit bocchetta per grondaie in prossimità di cavi elettrici.

► **Fig.20**

⚠ATTENZIONE: Non utilizzare il kit bocchetta per grondaie in giornate ventose.

► **Fig.21**

⚠ATTENZIONE: Quando si utilizza il kit bocchetta per grondaie, tenere altre persone o animali a più di 15 metri di distanza dal soffiatore.

► **Fig.22**

Mantenere il soffiatore in posizione verticale afferrando la maniglia del soffiatore. Posizionare l'apertura di uscita del soffiatore sulla grondaia, quindi accendere il soffiatore.

► **Fig.23**

Per gli utenti del modello UX01G

AVVISO: Quando si intende utilizzare il kit bocchetta per grondaia, se si utilizza l'UX01G come unità motore e si installa il BL4080F sull'UX01G, non utilizzare la tracolla inclusa nella confezione dell'unità motore, ma utilizzare l'imbracatura consigliata mostrata di seguito. Per imbracatura consigliata, rivolgersi ai centri di assistenza autorizzati Makita.

Fissaggio della tracolla

ATTENZIONE: Utilizzare sempre l'imbracatura montata sull'unità motore. Prima dell'uso, regolare l'imbracatura in base alla taglia dell'utente, per evitare l'affaticamento.

ATTENZIONE: Prima dell'uso, accertarsi che l'imbracatura sia fissata correttamente all'anello di aggancio presente sull'unità motore.

ATTENZIONE: Prima dell'uso, accertarsi che la fibbia dell'imbracatura sia allacciata saldamente.

ATTENZIONE: Utilizzare sempre l'imbracatura mostrata di seguito. Non utilizzare altre imbracature.

1. Indossare la tracolla e allacciare la fibbia.

► Fig.24: 1. Fibbia

NOTA: Quando si intende rimuovere l'imbracatura, sbloccare la fibbia e rimuovere l'imbracatura.

2. Regolare la tracolla su una posizione di lavoro comoda.

► Fig.25

3. Fissare il gancio presente sull'imbracatura all'anello di aggancio dell'unità motore.

► Fig.26: 1. Gancio 2. Anello di aggancio

L'imbracatura è dotata di un sistema di sgancio rapido. È sufficiente premere i lati della fibbia per sganciare l'imbracatura.

► Fig.27: 1. Fibbia

MANUTENZIONE

AVVERTIMENTO: Prima di ispezionare o sottoporre a manutenzione l'apparecchio, spegnere il motore e rimuovere la cartuccia della batteria. In caso contrario, le ventole potrebbero girare e causare gravi lesioni personali.

AVVERTIMENTO: Quando si intende ispezionare o sottoporre a manutenzione l'apparecchio, appoggiarlo sempre. Il montaggio o la regolazione dell'apparecchio in posizione verticale potrebbero causare gravi lesioni personali.

AVVERTIMENTO: Attenersi alle avvertenze e alle precauzioni nel capitolo "AVVERTENZE DI SICUREZZA" e nel manuale d'uso dell'unità motore.

AVVISO: Non utilizzare mai benzina, benzene, solventi, alcol o altre sostanze simili. In caso contrario, si potrebbero causare scolorimenti, deformazioni o crepe.

Per preservare la SICUREZZA e l'AFFIDABILITÀ del prodotto, le riparazioni e qualsiasi altro intervento di manutenzione e di regolazione devono essere eseguiti da un centro di assistenza autorizzato Makita, utilizzando sempre ricambi Makita.

Pulizia della macchina

Pulire la macchina rimuovendo le polveri con un panno asciutto o con uno bagnato in acqua saponata e strizzato.

► Fig.28

Rimuovere le polveri o lo sporco dall'apertura di aspirazione sul retro dell'accessorio.

► Fig.29: 1. Apertura di aspirazione

Ispezione generale

Controllare l'eventuale presenza di parti danneggiate. Se necessario, rivolgersi a un nostro centro di assistenza autorizzato per sostituirle.

Lubrificazione delle parti mobili

AVVISO: Attenersi alle istruzioni relative alla frequenza e alla quantità di grasso applicato. In caso contrario, una lubrificazione insufficiente potrebbe danneggiare le parti mobili.

Asse della trasmissione:

Applicare il grasso (grasso Makita N.No.2 o equivalente) ogni 30 ore di funzionamento.

► Fig.30

NOTA: È possibile acquistare grasso originale Makita dal proprio rivenditore locale Makita.

Conservazione

Quando si intende riporre l'accessorio separatamente dall'unità motore, applicare il cappuccio sull'estremità del tubo.

► Fig.31

Intervallo di controllo e manutenzione

Ore di funzionamento		Prima dell'uso	Quotidianamente (10 ore)	30 ore
Intera unità	Cercare visivamente eventuali parti danneggiate	✓	-	-
Asse della trasmissione	Rifornire di grasso	-	-	✓
Unità motore	Consultare il manuale d'uso dell'unità motore.			

RISOLUZIONE DEI PROBLEMI

Prima di richiedere riparazioni, eseguire un'ispezione personalmente. Qualora si rilevi un problema che non sia illustrato nel manuale, non tentare di smontare la macchina. Rivolgersi, invece, a un centro di assistenza autorizzato Makita, utilizzando sempre pezzi di ricambio Makita per le riparazioni.

Stato di anomalia	Causa probabile (guasto)	Azione correttiva
Il motore non si avvia.	-	Consultare il manuale d'uso dell'unità motore.
Il motore si arresta dopo poco tempo.	-	Consultare il manuale d'uso dell'unità motore.
La velocità del motore non aumenta.	-	Consultare il manuale d'uso dell'unità motore.
Le ventole non girano. ⇒ Arrestare immediatamente il motore.	I tubi dell'unità motore e dell'accessorio non sono collegati correttamente.	Collegare i tubi in modo corretto.
	Anomalia del sistema di trasmissione	Contattare un centro di assistenza autorizzato per la riparazione.
L'unità motore vibra in modo anomalo. ⇒ Arrestare immediatamente il motore.	Anomalia del sistema di trasmissione	Contattare un centro di assistenza autorizzato per la riparazione.
Le ventole continuano a girare anche se si rilascia l'interruttore a grilletto. ⇒ Arrestare immediatamente il motore.	L'unità motore non funziona correttamente.	Contattare un centro di assistenza autorizzato per la riparazione.

ACCESSORI OPZIONALI

⚠ATTENZIONE: Questi accessori o componenti aggiuntivi sono consigliati per l'uso con il prodotto Makita specificato nel presente manuale. L'impiego di altri accessori o componenti aggiuntivi di qualsiasi tipo potrebbe costituire un rischio di lesioni alle persone. Utilizzare un accessorio o un componente aggiuntivo solo per lo scopo a cui è destinato.

Per ottenere ulteriori dettagli relativamente a questi accessori, rivolgersi a un centro di assistenza Makita.

- Bocchetta di prolunga
- Bocchetta piatta
- Kit bocchetta per grondaie
- Batteria e caricabatterie originali Makita

NOTA: Alcuni articoli nell'elenco potrebbero essere inclusi in dotazione nella confezione dell'utensile come accessori di serie. Tali articoli possono variare da una nazione all'altra.

TECHNISCHE GEGEVENS

Model:		UB402MP
Capaciteiten*1	Luchtvolume	0 - 6,2 m ³ /min
	Luchtsnelheid (gemiddeld)	0 - 39,1 m/s
	Luchtsnelheid (maximaal)	0 - 47,4 m/s
Capaciteiten*2	Luchtvolume	0 - 6,2 m ³ /min
	Luchtsnelheid (gemiddeld)	0 - 39,1 m/s
	Luchtsnelheid (maximaal)	0 - 47,4 m/s
Capaciteiten*3	Luchtvolume	0 - 6,2 m ³ /min
	Luchtsnelheid (gemiddeld)	0 - 39,1 m/s
	Luchtsnelheid (maximaal)	0 - 47,4 m/s
Totale lengte		760 mm
Nettogewicht		1,2 kg

*1. Capaciteiten van het bladblazerhulpstuk in combinatie met het multifunctioneel accuaandrijfsysteem DUX60

*2. Capaciteiten van het bladblazerhulpstuk in combinatie met het multifunctioneel accuaandrijfsysteem DUX18

*3. Capaciteiten van het bladblazerhulpstuk in combinatie met het multifunctioneel accuaandrijfsysteem UX01G

- In verband met ononderbroken research en ontwikkeling behouden wij ons het recht voor bovenstaande technische gegevens te wijzigen zonder voorafgaande kennisgeving.
- De technische gegevens kunnen van land tot land verschillen.

Goedgekeurd aandrijfsysteem

Dit hulpstuk is alleen goedgekeurd voor gebruik met de volgende aandrijfsystemen:

- Multifunctioneel accuaandrijfsysteem DUX60
- Multifunctioneel accuaandrijfsysteem DUX18
- Multifunctioneel accuaandrijfsysteem UX01G

⚠ WAARSCHUWING: Gebruik het hulpstuk nooit met een niet-goedgekeurd aandrijfsysteem. Een niet-goedgekeurde combinatie kan leiden tot ernstig letsel.

Symbolen

Hieronder staan de symbolen die voor het gereedschap kunnen worden gebruikt. Zorg ervoor dat u de betekenis ervan kent voordat u het gereedschap gaat gebruiken.

	Wees vooral voorzichtig en let goed op.
	Lees de gebruiksaanwijzing.
	Houd uw handen uit de buurt van draaiende delen.
	Lang haar kan verstrikt raken en ongelukken veroorzaken.
	Houd omstanders uit de buurt.
	Draag oog- en gehoorbescherming.



Stel niet bloot aan vuur.



Houd minstens 15 meter afstand.



Alleen voor EU-landen
Als gevolg van de aanwezigheid van schadelijke componenten in het apparaat, kunnen oude elektrische en elektronische apparaten, accu's en batterijen negatieve gevolgen hebben voor het milieu en de gezondheid van mensen.

Gooi elektrische en elektronische apparaten en accu's niet met het huisvuil weg!
In overeenstemming met de Europese richtlijn inzake oude elektrische en elektronische apparaten en inzake accu's en batterijen, alsmede de toepassing daarvan binnen de nationale wetgeving, dienen oude elektrische apparaten, accu's en batterijen gescheiden te worden opgeslagen en te worden ingeleverd bij een apart inzamelingspunt voor huishoudelijk afval dat de milieubeschermingsvoorschriften in acht neemt.

Dit wordt op het apparaat aangegeven door het symbool van een doorgekruiste afvalcontainer.

Gebruiksdoeleinden

Dit hulpstuk is uitsluitend bedoeld voor het blazen van stof in combinatie met een goedgekeurd aandrijfsysteem. Gebruik het hulpstuk nooit voor andere doeleinden. Misbruik van het hulpstuk kan leiden tot ernstig letsel.

EG-verklaring van conformiteit

Alleen voor Europese landen

Wij als de fabrikanten: **Makita Europe N.V.**,
Bedrijfsadres: **Jan-Baptist Vinkstraat 2, 3070 Kortenberg, BELGIË**. Stellen **Hiroshi Tsujimura** aan om het technische bestand samen te stellen en verklaren onder eigen verantwoordelijkheid dat het/de product(en);

Aanduiding: **Bladblazerhulpstuk**. Aanduiding van type(n): **UB402MP**.

Voldoet aan de relevante voorwaarden van **2006/42/EG** en tevens voldoet aan de relevante voorwaarden van de volgende EG/EU-richtlijnen: **2000/14/EC** en zijn gefabriceerd in overeenstemming met de volgende geharmoniseerde normen: **EN 60335-1:2012+A11:2014+A13:2017+A1:2019+A14:2019+A2:2019, EN 50636-2-100:2014**.

Plaats en datum van verklaring: **Kortenberg, België**.

31.10.2022

Verantwoordelijke persoon: **Hiroshi Tsujimura, directeur - Makita Europe N.V.**

VEILIGHEIDSWAARSCHUWINGEN

Veiligheidswaarschuwingen voor een bladblazer

⚠ WAARSCHUWING: Lees voor gebruik alle veiligheidswaarschuwingen, instructies, afbeeldingen en technische gegevens die bij dit apparaat werden geleverd, en tevens de gebruiksaanwijzing van het aandrijfsysteem. Als niet alle onderstaande instructies worden opgevolgd, kan dat leiden tot een elektrische schok, brand en/of ernstig letsel van de gebruiker en/of omstanders.

Bewaar alle waarschuwingen en instructies om in de toekomst te kunnen raadplegen.

De termen "aangedreven borstel/aangedreven veger" en "apparaat" in de waarschuwingen en voorzorgsmaatregelen verwijzen naar de combinatie van het hulpstuk en het aandrijfsysteem.

Instructie

1. Lees de gebruiksaanwijzingen zorgvuldig. Zorg dat u vertrouwd bent met de bedieningsorganen en het juiste gebruik van de bladblazer.
2. Laat in geen geval kinderen, personen met een verminderd lichamelijk, zintuiglijk of geestelijk vermogen, of gebrek aan kennis en ervaring, en personen die deze gebruiksaanwijzing niet gelezen hebben, de bladblazer gebruiken. De leeftijd van de gebruiker kan landelijk gereguleerd zijn.

3. Gebruik de bladblazer nooit in de buurt van andere personen, met name kinderen, of huisdieren.
4. Denk eraan dat de gebruiker verantwoordelijk is voor ongevallen en gevaren die personen of hun eigendommen kunnen overkomen.

Vorbereidingen

1. Draag tijdens het gebruik van de bladblazer altijd stevige schoenen en een lange broek.
2. Draag geen losse kleding of sieraden die in de luchtinlaat gezogen kunnen worden. Houd lang haar uit de buurt van de luchtinlaten.
3. Draag tijdens het gebruik van elektrisch gereedschap altijd een veiligheidsbril om uw ogen te beschermen tegen letsel. De bril moet voldoen aan ANSI Z87.1 in de Verenigde Staten, aan EN 166 in Europa, en aan AS/NZS 1336 in Australië en Nieuw-Zeeland. In Australië en Nieuw-Zeeland is het wettelijk verplicht om tevens een spatscherm te dragen om uw gezicht te beschermen.

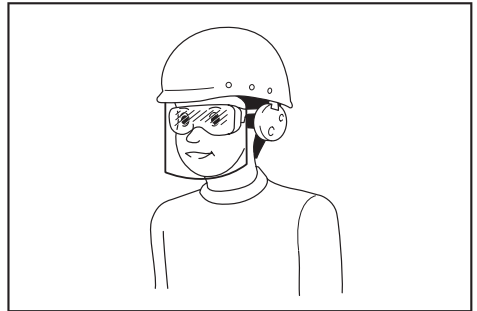

Het is de verantwoordelijkheid van de werkgever om ervoor te zorgen dat geschikte beschermingsmiddelen gebruikt worden door de gebruikers van het gereedschap en anderen in de onmiddellijke omgeving van de werkplek.

4. Om irritatie door stof te voorkomen, adviseren wij u een gezichtsmasker te dragen.
5. Draag tijdens gebruik van het gereedschap altijd slipvast veiligheidsschoeisel. Slipvaste, dichte veiligheidsschoenen of -laarzen verlagen de kans op letsel.
6. Draag gehoorbescherming, zoals oorkappen. Blootstelling aan harde geluiden kan leiden tot gehoorbeschadiging.

Gebruik

1. Zorg ervoor dat zich geen kinderen, omstanders en huisdieren in het gebied bevinden. Houd kinderen, omstanders en huisdieren buiten een gebied met een straal van minimaal 15 meter. Buiten deze 15m-zone bestaat nog steeds het gevaar van letsel als gevolg van weggeworpen voorwerpen. Omstanders moet worden aangeraden oogbescherming te dragen. Als iemand u nadert, zet u het apparaat uit.

► Fig.1

2. Schakel de bladblazer uit, verwijder de accu en verzeker u ervan dat alle bewegende delen volledig tot stilstand zijn gekomen.
 - iedere keer als u de bladblazer onbeheerd achterlaat;
 - voordat u een verstopping opeeft;
 - voordat u de bladblazer controleert, reinigt of er werkzaamheden aan gaat verrichten;
 - als de bladblazer abnormaal begint te trillen.
3. Gebruik de bladblazer alleen bij daglicht of helder kunstlicht.
4. Reik niet te ver en zorg altijd voor een stevige stand en goede lichaamsbalans.
5. Zorg altijd dat u stevig staat op hellingen.
6. Loop gewoon en ren niet.
7. Zorg ervoor dat alle koelluchtinlaten vrij zijn van afval.
8. Blaas nooit afval in de richting van omstanders.
9. Gebruik de bladblazer in een aanbevolen stand en op een stevige ondergrond.
10. Gebruik de bladblazer niet op hoge plaatsen.
11. Richt het mondstuk nooit op iemand in de buurt tijdens het gebruik van de bladblazer.
12. Blokkeer de aanzuigopening en/of uitblaasopening nooit.
 - Wees voorzichtig dat de aanzuigopening of uitblaasopening niet verstopt raken met stof of vuil tijdens gebruik op een stoffige plaats.
 - Gebruik geen andere mondstukken dan die worden aanbevolen door Makita.
 - Gebruik de bladblazer niet om ballen, rubberbootjes en dergelijke mee op te blazen.
13. Gebruik de bladblazer niet vlakbij een openstaand raam, enz.
14. Wij adviseren u de bladblazer alleen op redelijke tijdstippen te gebruiken - niet vroeg in de ochtend of laat in de avond wanneer overlast voor anderen kan ontstaan.
15. Wij adviseren u vóór gebruik het afval los te maken met een hark of bezem.
16. Onder stoffige omstandigheden kunt u de omgeving voor het blazen licht besproeien, zo nodig met een waternevelsproeier.
17. Verstel de lengte van het blaasmondstuk zodat de luchtstroom dichtbij de grond kan werken.
18. Als de bladblazer tegen een vreemd voorwerp stoot of een vreemd geluid maakt of begint te trillen, schakelt u de bladblazer onmiddellijk uit. Verwijder de accu en inspecteer de bladblazer op beschadigingen voordat u de bladblazer weer start en gebruikt. Als de bladblazer beschadigd is, vraagt u uw erkende Makita-servicecentrum hem te repareren.
19. Steek geen vingers of andere voorwerpen in de aanzuigopening of uitblaasopening.
20. Voorkom onbedoeld starten. Verzeker u ervan dat de schakelaar in de uit-stand staat alvorens de accu aan te brengen of de bladblazer op te pakken of te dragen. Door de bladblazer te dragen met uw vinger op de schakelaar, of door de bladblazer op een voeding aan te sluiten terwijl de schakelaar aan staat, neemt de kans op ongevallen sterk toe.
21. Blaas nooit gevaarlijke materialen weg, zoals spijkers, stukjes glas of mesjes.
22. Gebruik de bladblazer niet in de buurt van ontvlambare materialen.
23. Vermijd langdurig gebruik van de bladblazer in een zeer koude omgeving.
24. Alvorens het apparaat te monteren of af te stellen, zet u de motor uit en verwijderd u de accu.
25. Draag de persoonlijke-beschermingsmiddelen voordat u de motor start.
26. Voordat u de motor start, inspecteert u het apparaat op beschadigingen, losse schroeven/ moeren en verkeerde montage. Controleer of alle bedieningshendels en -schakelaars gemakkelijk kunnen worden bediend. Maak de handgrepen schoon en droog.
27. Probeer nooit de motor te starten als het apparaat beschadigd of niet volledig gemonteerd is.
28. Stel het schouderdraagstel en de handgreep af op de lichaamsgrootte van de gebruiker.
29. Gebruik tijdens het werk het schouderdraagstel. Houd het apparaat stevig tegen uw rechterzij.
 - Fig.2
30. Houd de voorhandgreep met uw linkerhand vast, en houd de achterhandgreep met uw rechterhand vast, ongeacht of u links- of rechtshandig bent. Vouw uw vingers en duimen om de handgrepen.
31. Probeer nooit het apparaat met één hand te bedienen. Als u de controle over het apparaat verliest, kan dat leiden tot ernstig of fataal letsel. Om de kans op letsel te verkleinen, houdt u uw handen en voeten uit de buurt van de borstels of veegtrommels.
32. Nadat tegen het apparaat is gestoten of het is gevallen, controleert u de staat van het apparaat voordat u de werkzaamheden hervat. Controleer de bedieningselementen en veiligheidsvoorzieningen op een juiste werking. Als enige beschadiging zichtbaar is of u twijfelt, vraagt u ons erkende servicecentrum om inspectie en reparatie.
33. Raadpleeg de gebruiksaanwijzing van het aandrijfsysteem voor het juiste gebruik van het aandrijfsysteem.
34. Raadpleeg de gebruiksaanwijzing van het aandrijfsysteem voor informatie over het starten en bedienen van het apparaat.
35. Tijdens gebruik mag u nooit op een instabiele of gladde ondergrond of op een steile helling staan. Let in de winter op ijs en sneeuw, en zorg er altijd voor dat u stevig staat.
36. Gebruik het gereedschap niet bij slecht weer waarin het zicht beperkt is. Als u zich hier niet aan houdt, kan dat een val of verkeerde bediening veroorzaken als gevolg van het slechte zicht.
37. Gebruik het gereedschap niet wanneer de kans op bliksem bestaat.

Vervoeren

1. Zet de motor uit tijdens het vervoeren. Anders kan door onbedoeld starten kan letsel ontstaan.

Trillingen

1. **Blootstelling aan buitensporige trillingen beschadigt de bloedvaten of het zenuwstelsel van de gebruiker en veroorzaakt de volgende symptomen in de vingers, handen of polsen: 'slapen' (gevoelloosheid), tintelen, pijn, stekend gevoel, veranderen van huidskleur of van de huid. Als een van deze symptomen zich voordoet, raadpleegt u uw dokter. Om de kans op deze 'witte-vingerziekte' te verkleinen, houdt u uw handen warm tijdens gebruik en onderhoudt u het apparaat en de accessoires goed.**

Onderhoud en opbergen

1. **Zorg ervoor dat alle moeren, bouten en schroeven stevig vastgedraaid zijn om er zeker van te zijn dat de bladblazer altijd veilig kan worden gebruikt.**
2. **Als de onderdelen versleten of beschadigd zijn, vervangt u deze door onderdelen geleverd door Makita.**
3. **Berg de bladblazer op een droge plaats op buiten bereik van kinderen.**
4. **Wanneer u de bladblazer stopt voor inspectie, onderhoud, opslag of het verwisselen van accessoires, schakelt u de bladblazer uit en verzekert u zich er eerst van dat alle bewegende delen volledig tot stilstand zijn gekomen en verwijdert u daarna de accu. Laat de bladblazer afkoelen voordat u enige werkzaamheden aan de bladblazer uitvoert. Onderhoud de bladblazer zorgvuldig en houd hem schoon.**
5. **Laat de bladblazer altijd eerst afkoelen voordat u hem opbergt.**
6. **Stel de bladblazer niet bloot aan regen. Bewaar de bladblazer binnenshuis.**
7. **Wanneer u de bladblazer ophangt, moet u uw knieën buigen en bent u voorzichtig uw rug niet te bezeren.**
8. **Verwijder altijd stof en vuil vanaf het gereedschap. Gebruik voor dit doel nooit benzine, wasbenzine, thinner, alcohol, enz. Dit kan leiden tot verkleuren, vervormen of barsten van de kunststofdelen.**
9. **Probeer geen onderhoud of reparatie uit te voeren die niet in deze gebruiksaanwijzing of de gebruiksaanwijzing van het aandrijfsysteem wordt beschreven. Vraag ons erkend servicecentrum om dergelijke werkzaamheden uit te voeren.**
10. **Volg de instructies voor het smeren en het vervangen van accessoires.**
11. **Gebruik altijd uitsluitend originele vervangingsonderdelen en accessoires. Als u onderdelen of accessoires van derden gebruikt, kan het gereedschap defect raken, eigendommen worden beschadigd en/of ernstig letsel worden veroorzaakt.**
12. **Verzoek regelmatig ons erkend servicecentrum om het apparaat te inspecteren en onderhouden.**
13. **Alvorens het apparaat op te bergen, voert u alle schoonmaak- en onderhoudswerkzaamheden uit. Verwijder de accu.**
14. **Laat het gereedschap nooit ergens tegenaan leunen, zoals tegen een muur. Als u dit doet, kan het plotseling vallen en letsel veroorzaken.**

Gebruik en verzorging van gereedschap dat op een accu werkt

1. **Laad alleen op met de acculader aanbevolen door de fabrikant. Een acculader die geschikt is voor een bepaald type accu, kan brandgevaar opleveren indien gebruikt met een ander type accu.**
2. **Gebruik elektrisch gereedschap uitsluitend met de daarvoor bestemde accu. Gebruik van andere accu's kan gevaar voor letsel of brandgevaar opleveren.**
3. **Als de accu niet wordt gebruikt, houdt u deze uit de buurt van metalen voorwerpen, zoals paperclips, muntgeld, sleutels, spijkers, schroeven en andere kleine metalen voorwerpen die een kortsluiting kunnen veroorzaken tussen de accupolen. Kortsluiting tussen de accupolen kan leiden tot brandwonden of brand.**
4. **Onder zware gebruiksomstandigheden kan vloeistof uit de accu komen. Voorkom aanraking! Als u er per ongeluk mee in aanraking komt, spoelt u het er met water af. Als de vloeistof in uw ogen komt, raadpleegt u tevens een arts. Vloeistof uit de accu kan irritatie en brandwonden veroorzaken.**
5. **Gebruik geen accu of gereedschap dat beschadigd of gewijzigd is. Beschadigde of gewijzigde accu's kunnen onvoorspelbaar gedrag vertonen dat kan leiden tot brand, explosie of gevaar van letsel.**
6. **Stel een accu of gereedschap niet bloot aan vuur of buitensporige temperaturen. Blootstelling aan vuur of temperaturen hoger dan 130 °C kunnen een explosie veroorzaken.**
7. **Volg alle oplaadinstructies en laad de accu of het gereedschap niet op buiten het temperatuurbereik opgegeven in de instructies. Verkeerd opladen of bij een temperatuur buiten het opgegeven bereik kan de accu beschadigen en de kans op brand vergroten.**

Elektrische veiligheid en accu

1. **Werp de accu(s) niet in een vuur. De accu kan exploderen. Raadpleeg de lokale regelgeving voor mogelijke speciale verwerkingsvereisten.**
2. **Open of vervorm de accu(s) niet. Het elektrolyt is agressief en kan letsel toebrengen aan de ogen en huid. Het kan giftig zijn bij inslikken.**
3. **Laad de accu niet op in de regen of op een natte plaats.**
4. **Laad de accu niet buitenshuis op.**
5. **Raak de lader, inclusief de stekker en de contacten van de lader, niet met natte handen aan.**

Reparatie

1. **Laat uw elektrisch gereedschap repareren door een vakbekwame reparateur die gebruik maakt van uitsluitend identieke vervangingsonderdelen. Zo bent u ervan verzekerd dat de veiligheid van het elektrisch gereedschap behouden blijft.**
2. **Repareer nooit een beschadigde accu. Het repareren van een accu mag uitsluitend worden uitgevoerd door de fabrikant of een erkend servicecentrum.**

BEWAAR DEZE VOORSCHRIFTEN.

⚠WAARSCHUWING: Laat u NIET misleiden door een vals gevoel van comfort en bekendheid met het gereedschap (na veelvuldig gebruik) en neem alle veiligheidsvoorschriften van het betreffende gereedschap altijd strikt in acht.

VERKEERD GEBRUIK of het niet naleven van de veiligheidsvoorschriften in deze gebruiksaanwijzing kan leiden tot ernstige verwondingen.

BESCHRIJVING VAN DE ONDERDELEN

► Fig.3: 1. Dop 2. Pijp 3. Eindmondstuk

MONTAGE

⚠WAARSCHUWING: Alvorens het apparaat te monteren of af te stellen, zet u de motor uit en verwijdert u de accu. Als u dat niet doet, kunnen de ventilatoren draaien en persoonlijk letsel veroorzaken.

⚠WAARSCHUWING: Leg het gereedschap altijd op de grond wanneer u het afstelt of onderdelen aanbrengt. Als u onderdelen aanbrengt of het gereedschap afstelt terwijl het rechtop staat, kan ernstig letsel worden veroorzaakt.

⚠WAARSCHUWING: Volg de waarschuwingen en voorzorgsmaatregelen in het hoofdstuk "VEILIGHEIDSWAARSCHUWINGEN" op en raadpleeg de gebruiksaanwijzing van het aandrijfsysteem.

De hulpstukpijp bevestigen

⚠LET OP: Controleer na het aanbrengen altijd of de hulpstukpijp stevig is bevestigd. Door onjuist aanbrengen kan het hulpstuk van het aandrijfsysteem af vallen en persoonlijk letsel veroorzaken.

Bevestig de pijp van het hulpstuk aan het aandrijfsysteem.

1. Verwijder de dop vanaf het uiteinde van de pijp.

► Fig.4: 1. Pijp 2. Dop

KENNISGEVING: Gooi de dop niet weg omdat deze weer nodig is voor het opbergen van het hulpstuk.

2. Kantel de hendel naar het hulpstuk.

► Fig.5: 1. Hendel

3. Lijn de pen uit met de pijlmarkering op het aandrijfsysteem. Steek de pijp erin tot de ontgrendelknop omhoog springt.

Verzeker u ervan dat de positielijn tegen de punt van de pijlmarkering op het aandrijfsysteem komt, en dat de pijlmarkering op het aandrijfsysteem en de pijlmarkering op de pijp tegenover elkaar liggen.

► Fig.6: 1. Ontgrendelknop 2. Pijlmarkering op het aandrijfsysteem 3. Pen 4. Positielijn 5. Pijlmarkering op de pijp

4. Kantel de hendel naar het aandrijfsysteem.

► Fig.7: 1. Hendel

Zorg ervoor dat het bovenvlak van de hendel parallel ligt aan de pijp.

KENNISGEVING: Zet de hendel niet vast zonder dat de hulpstukpijp erin is gestoken. Als u dit doet, kan de hendel de ingang voor de aandrijfschacht te ver dichtknijpen en beschadigen.

Om de pijp te verwijderen, kantelt u de hendel naar het hulpstuk en trekt u de pijp eruit terwijl u de ontgrendelknop ingedrukt houdt.

► Fig.8: 1. Ontgrendelknop 2. Hendel 3. Pijp

Het eindmondstuk aanbrengen

Lijn het uitsteeksel op de blaaspijp uit met de groef in het eindmondstuk, steek daarna het eindmondstuk op de blaaspijp en verdraai tenslotte het eindmondstuk om hem op zijn plaats te vergrendelen.

► Fig.9: 1. Driehoek-markering 2. Eindmondstuk 3. Blaaspijp

Om het eindmondstuk te verwijderen, volgt u de procedure voor het aanbrengen in de omgekeerde volgorde.

OPMERKING: De lengte van het mondstuk kan worden veranderd door het mondstuk te verschuiven zoals aangegeven in de afbeelding.

► Fig.10

Het platte mondstuk of de verlengpijp aanbrengen

Optioneel accessoire

1. Verwijder het eindmondstuk vanaf het hulpstuk.

2. Bevestig het platte mondstuk of de verlengpijp op het hulpstuk en verdraai hem daarna om hem op zijn plaats te vergrendelen.

► Fig.11: 1. Platte mondstuk 2. Verlengpijp 3. Hulpstuk

De dakgootset aanbrengen

Optioneel accessoire

1. Verwijder het eindmondstuk, de verlengpijp of het platte mondstuk vanaf het hulpstuk.

2. Draai de schroef van de kleine slangklem los en plaats de slangklem om het hulpstuk.

► Fig.12: 1. Schroef 2. Slangklem (klein) 3. Hulpstuk

3. Breng de verlengpijp aan op het hulpstuk.

Lijn de groef op de verlengpijp uit met het uitsteeksel op het hulpstuk en schuif daarna de verlengpijp langs zijn groef zodat de driehoekmarkeringen tegenover elkaar staan.

► Fig.13: 1. Verlengpijp 2. Hulpstuk

4. Plaats de slangklem in de groef, zoals afgebeeld, en draai de schroef aan.

► Fig.14: 1. Schroef 2. Slangklem

5. Afhankelijk van de werkhoogte, brengt u de rest van de verlengpijpen aan op de verlengpijp die al is aangebracht.

⚠️ LET OP: Bij gebruik van de dakgootset in combinatie met een multifunctioneel aandrijfsysteem en bladblazerhulpstuk mag u niet drie of meer verlengpijpen gebruiken. Dit kan tot onbalans leiden, waardoor letsel kan ontstaan.

6. Draai het uiteinde van het eindmondstuk zoals aangegeven in de afbeelding.

► Fig.15

7. Sluit het eindmondstuk aan op de verlengpijp. Bij het aanbrengen lijnt u de driehoekmarkering op het eindmondstuk uit met dat op de verlengpijp, en duwt u vervolgens het eindmondstuk erop tot het wordt vergrendeld. Verdraai daarna het eindmondstuk naar de gewenste stand voor uw werkzaamheden.

► Fig.16: 1. Eindmondstuk 2. Verlengpijp
3. Driehoekmarkering

Bij het verwijderen van het eindmondstuk, lijnt u de driehoekmarkeringen op het eindmondstuk en de verlengpijp met elkaar uit, en trekt u vervolgens het eindmondstuk van de verlengpijp af.

► Fig.17: 1. Eindmondstuk 2. Verlengpijp
3. Driehoekmarkering

BEDIENING

⚠️ WAARSCHUWING: Volg de waarschuwingen en voorzorgsmaatregelen in het hoofdstuk "VEILIGHEIDSWAARSCHUWINGEN" op en raadpleeg de gebruiksaanwijzing van het aandrijfsysteem.

⚠️ WAARSCHUWING: Stel voor gebruik de positie van het bevestigingssoog en het schouderdraagstel af op comfortabel gebruik.

De bladblazer bedienen

⚠️ LET OP: Plaats het gereedschap niet op de grond terwijl het is ingeschakeld. Zand of stof kan in de aanzuigopening binnendringen en een storing of persoonlijk letsel veroorzaken.

Houd het gereedschap stevig met beide handen vast en blaas door het langzaam heen en weer te bewegen. Wanneer u in de buurt van een gebouw, grote steen of voertuig blaast, richt u het mondstuk de andere kant op. Wanneer u een hoek wilt schoon blazen, begint u binnenin de hoek en blaast u naar buiten toe. Stel de luchtsnelheid in met behulp van de trekkerschaakelaar van het aandrijfsysteem, overeenkomstig de omgeving of omstandigheden van uw gebruik.

► Fig.18

De dakgootset gebruiken

⚠️ LET OP: Houd bij het gebruik van de dakgootset, de bladblazer niet met één hand vast, maar met beide handen.

► Fig.19

⚠️ LET OP: Gebruik de dakgootset niet in de buurt van elektriciteitsleidingen.

► Fig.20

⚠️ LET OP: Gebruik de dakgootset niet op een winderige dag.

► Fig.21

⚠️ LET OP: Houd bij het gebruik van de dakgootset, ander personen of dieren meer dan 15 meter uit de buurt van de bladblazer.

► Fig.22

Houd de bladblazer rechtop door de bladblazer aan de handgreep vast te houden. Plaats de uitblaasopening tegen de dakgoot en schakel daarna de bladblazer in.

► Fig.23

Voor gebruikers van de UX01G

KENNISGEVING: Als u de dakgootset gebruikt met de het aandrijfsysteem UX01G en BL4080F aanbrengt op de UX01G, mag u het schouderdraagstel dat is inbegrepen in de doos van het aandrijfsysteem niet gebruiken, maar gebruikt u het schouderdraagstel dat hieronder wordt aangegeven. Vraag een erkend Makita-servicecentrum naar de aanbevolen schouderdraagstel.

Het schouderdraagstel bevestigen

⚠️ LET OP: Gebruik altijd het schouderdraagstel bevestigd aan het aandrijfsysteem. Stel voor gebruik het schouderdraagstel af op de lichaamsgrootte van de gebruiker om vermoeidheid te voorkomen.

⚠️ LET OP: Verzeker u er voor gebruik van dat het schouderdraagstel goed is bevestigd aan het bevestigingssoog van het aandrijfsysteem.

⚠️ LET OP: Verzeker u er vóór het gebruik van dat de gesp van het schouderdraagstel stevig is vergrendeld.

⚠️ LET OP: Gebruik altijd het schouderdraagstel dat hieronder wordt aangegeven. Gebruik geen ander schouderdraagstel.

1. Trek het schouderdraagstel aan en maak de gesp vast.

► Fig.24: 1. Gesp

OPMERKING: Als u het schouderdraagstel af wilt doen, ontgrendelt u de gesp en verwijdert u het schouderdraagstel.

2. Stel het schouderdraagstel af op een comfortabele werkhouding.

► Fig.25

3. Maak de haak van het schouderdraagstel vast aan het bevestigingssoog van het aandrijfsysteem.

► Fig.26: 1. Haak 2. Bevestigingssoog

Het schouderdraagstel is voorzien van een snelontgrendelingsmethode. Knijp eenvoudigweg de zijkant van de gesp in om het schouderdraagstel los te maken.

► Fig.27: 1. Gesp

ONDERHOUD

⚠ WAARSCHUWING: Alvorens het gereedschap te inspecteren of te onderhouden, zet u de motor uit en verwijdert u de accu. Als u dat niet doet, kunnen de ventilatoren draaien en ernstig letsel veroorzaken.

⚠ WAARSCHUWING: Leg het gereedschap altijd op de grond wanneer u het inspecteert of onderhoudt. Als u onderdelen aanbrengt of het gereedschap afstelt terwijl het rechtop staat, kan ernstig letsel worden veroorzaakt.

⚠ WAARSCHUWING: Volg de waarschuwingen en voorzorgsmaatregelen in het hoofdstuk "VEILIGHEIDSWAARSCHUWINGEN" op en raadpleeg de gebruiksaanwijzing van het aandrijfsysteem.

KENNISGEVING: Gebruik nooit benzine, wasbenzine, thinner, alcohol en dergelijke. Hierdoor kunnen verkleuring, vervormingen en barsten worden veroorzaakt.

Om de VEILIGHEID en BETROUWBAARHEID van het gereedschap te handhaven, dienen alle reparaties, onderhoud of afstellingen te worden uitgevoerd bij een erkend Makita-servicecentrum of de Makita-fabriek, en altijd met gebruik van Makita-ervangingsonderdelen.

Interval voor inspectie en onderhoud

Bedrijfsuren		Vóór gebruik	Dagelijks (10 uur)	30 uur
Hele apparaat	Visueel inspecteren op beschadigde onderdelen	✓	-	-
Aandrijfjas	Smeervet aanbrengen	-	-	✓
Aandrijfsysteem	Raadpleeg de gebruiksaanwijzing van het aandrijfsysteem.			

Het gereedschap reinigen

Reinig het gereedschap door het stof eraf te vegen met een droge doek of een doek gedoopt in zeepwater en uitgewrongen.

► Fig.28

Verwijder stof en vuil vanuit de aanzuigopening aan de achterkant van het hulpstuk.

► Fig.29: 1. Aanzuigopening

Algehele inspectie

Controleer op beschadigde onderdelen. Vraag ons erkende servicecentrum om deze zo nodig te vervangen.

Bewegende delen smeren

KENNISGEVING: Houd u aan de frequentie en de opgegeven hoeveelheid vet. Als u dat niet doet, kunnen door onvoldoende smering de bewegende delen worden beschadigd.

Aandrijfjas:

Vul smeervet (Makita-smeervet N No.2 of gelijkwaardig) bij elke 30 bedrijfsuren.

► Fig.30

OPMERKING: Origineel Makita-smeervet kan worden aangeschaft bij uw plaatselijke Makita-dealer.

Opslag

Als het hulpstuk los van het aandrijfsysteem wordt opgeborgen, brengt u de dop aan op het uiteinde van de pijp.

► Fig.31

PROBLEMEN OPLOSSEN

Alvorens u verzoekt om reparatie, kunt u zelf als volgt het probleem opsporen en oplossen. Als u een probleem ondervindt dat niet in deze gebruiksaanwijzing wordt beschreven, mag u niet proberen het apparaat uit elkaar te halen. Laat reparaties over aan een erkend Makita-servicecentrum, uitsluitend met gebruik van originele Makita-ervangingsonderdelen.

Probleemomschrijving	Waarschijnlijke oorzaak (storing)	Oplossing
De motor start niet.	-	Raadpleeg de gebruiksaanwijzing van het aandrijfsysteem.
De motor stopt spoedig.	-	Raadpleeg de gebruiksaanwijzing van het aandrijfsysteem.
Het motortoerental neemt niet toe.	-	Raadpleeg de gebruiksaanwijzing van het aandrijfsysteem.
De ventilatoren draaien niet. ⇒ Zet de motor onmiddellijk uit.	De pijpen van het aandrijfsysteem en het hulpstuk zijn niet goed met elkaar verbonden. Probleem met het aandrijfsysteem	Verbind de pijpen op de juiste manier met elkaar. Neem contact op met een erkend servicecentrum voor reparatie.
Het aandrijfsysteem trilt abnormaal. ⇒ Zet de motor onmiddellijk uit.	Probleem met het aandrijfsysteem	Neem contact op met een erkend servicecentrum voor reparatie.
De ventilatoren blijven draaien, zelfs als de trekverschakelaar is losgelaten. ⇒ Zet de motor onmiddellijk uit.	Het aandrijfsysteem werkt niet goed.	Neem contact op met een erkend servicecentrum voor reparatie.

OPTIONELE ACCESSOIRES

⚠ LET OP: Deze accessoires of hulpstukken worden aanbevolen voor gebruik met het Makita-apparaat dat in deze gebruiksaanwijzing wordt beschreven. Het gebruik van andere accessoires of hulpstukken kan gevaar voor persoonlijke verwonding opleveren. Gebruik accessoires of hulpstukken uitsluitend voor de aangegeven doeleinden.

Wenst u meer bijzonderheden over deze accessoires, neem dan contact op met het plaatselijke Makita-servicecentrum.

- Verlengpijp
- Platte mondstuk
- Dakgootset
- Originele Makita accu's en acculaders

OPMERKING: Sommige items op de lijst kunnen zijn inbegrepen in de doos van het product als standaard toebehoren. Deze kunnen van land tot land verschillen.

ESPECIFICACIONES

Modelo:		UB402MP
Capacidades *1	Volumen de aire	0 - 6,2 m ³ /min
	Velocidad del aire (promedia)	0 - 39,1 m/s
	Velocidad del aire (máx.)	0 - 47,4 m/s
Capacidades *2	Volumen de aire	0 - 6,2 m ³ /min
	Velocidad del aire (promedia)	0 - 39,1 m/s
	Velocidad del aire (máx.)	0 - 47,4 m/s
Capacidades *3	Volumen de aire	0 - 6,2 m ³ /min
	Velocidad del aire (promedia)	0 - 39,1 m/s
	Velocidad del aire (máx.)	0 - 47,4 m/s
Longitud total		760 mm
Peso neto		1,2 kg

- *1. Capacidades del accesorio de sopladora en conjunción con DUX60 Herramienta Multifuncional Inalámbrica
- *2. Capacidades del accesorio de sopladora en conjunción con DUX18 Herramienta Multifuncional Inalámbrica
- *3. Capacidades del accesorio de sopladora en conjunción con la UX01G Herramienta Multifuncional Inalámbrica
- Debido a nuestro continuado programa de investigación y desarrollo, las especificaciones aquí dadas están sujetas a cambios sin previo aviso.
- Las especificaciones pueden ser diferentes de país a país.

Unidad motriz homologada







Este accesorio ha sido homologado para ser utilizado solamente con la unidad(es) motriz siguiente:

- DUX60 Herramienta Multifuncional Inalámbrica
- DUX18 Herramienta Multifuncional Inalámbrica
- UX01G Herramienta Multifuncional Inalámbrica

⚠ ADVERTENCIA: No utilice nunca el accesorio con una unidad motriz no homologada. Una combinación no homologada puede ocasionar heridas graves.

Símbolos

A continuación se muestran los símbolos que pueden ser utilizados para el equipo. Asegúrese de que entiende su significado antes de utilizar.

	Preste cuidado y atención especiales.
	Lea el manual de instrucciones.
	Mantenga las manos alejadas de las partes giratorias.
	El cabello largo puede enredarse y ocasionar un accidente.
	Mantenga alejados a los transeúntes.
	Utilice protección para los ojos y oídos.



No exponga a la humedad.



Mantenga una distancia de 15 m por lo menos.



Sólo para países de la Unión Europea
Debido a la presencia de componentes peligrosos en el equipo, el equipo eléctrico y electrónico, los acumuladores y las baterías desechados pueden tener un impacto negativo para el medioambiente y la salud humana.

¡No tire los aparatos eléctricos y electrónicos ni las baterías junto con los residuos domésticos!

De conformidad con las Directivas Europeas sobre residuos de aparatos eléctricos y electrónicos y sobre acumuladores y baterías y residuos de acumuladores y baterías, así como la adaptación de las mismas a la ley nacional, el equipo eléctrico, las baterías y los acumuladores desechados deberán ser almacenados por separado y trasladados a un punto distinto de recogida de desechos municipales, que cumpla con los reglamentos sobre protección medioambiental.

Esto se indica mediante el símbolo de cubo de basura tachado colocado en el equipo.

Uso previsto

Este accesorio ha sido diseñado para la sola finalidad de soplar el polvo en conjunción con una unidad motriz homologada. No utilice nunca el accesorio para otras finalidades. Abusar del accesorio puede ocasionar heridas graves.

Declaración CE de conformidad

Para países europeos solamente

Nosotros como los fabricantes: **Makita Europe N.V.**, Dirección comercial: **Jan-Baptist Vinkstraat 2 3070 Kortenberg BÉLGICA**. Autorizamos a **Hiroshi Tsujimura** para la compilación del archivo técnico y declaramos ante nuestra sola responsabilidad que el(los) producto(s);

Designación: **Accesorio de Sopladora**. Designación de tipo(s): **UB402MP**.

Cumple todas las provisiones pertinentes de **2006/42/EC** y también cumple todas las provisiones pertinentes de las Directivas EC/EU siguientes: **2000/14/EC** y están fabricados de acuerdo con los estándares unificados siguientes: **EN 60335-1:2012+A11:2014+A13:2017+A1:2019+A14:2019+A2:2019**, **EN 50636-2-100:2014**.

Lugar y fecha de la declaración: **Kortenberg, Bélgica. 31.10.2022**

Persona responsable: **Hiroshi Tsujimura, Director - Makita Europe N.V.**

ADVERTENCIAS DE SEGURIDAD

Instrucciones de seguridad para la sopladora

⚠ ADVERTENCIA: Lea todas las advertencias de seguridad, instrucciones, ilustraciones y especificaciones provistas con esta máquina, así como el manual de instrucciones de la unidad motriz, antes de usar. Si no sigue todas las instrucciones indicadas a continuación, podrá resultar en una descarga eléctrica, un incendio y/o heridas graves al operario y/o los transeúntes.

Guarde todas las advertencias e instrucciones para futuras consultas.

El término "cepillo motorizado / barredor motorizado" y "máquina" en las advertencias y precauciones se refieren a la combinación del accesorio y la unidad motriz.

Capacitación

1. Lea las instrucciones atentamente. Familiarícese con los controles y el uso correcto de la sopladora.
2. No permita nunca que niños, personas con capacidades físicas, sensoriales o mentales reducidas o falta de experiencia y conocimiento o personas no familiarizadas con estas instrucciones utilicen la sopladora. Puede que los reglamentos locales restrinjan la edad del operario.

3. No opere nunca la sopladora mientras haya gente, especialmente niños o animales domésticos, cerca.
4. Tenga en cuenta que el operario o usuario es el responsable de los accidentes o riesgos ocasionados a otras personas o a sus propiedades.

Preparación

1. Póngase siempre calzado robusto y pantalones largos mientras opera la sopladora.
2. No se ponga ropa holgada o joyas que puedan ser atraídas hacia la entrada de aire. Mantenga el cabello largo alejado de las entradas de aire.
3. Póngase siempre gafas de protección para proteger sus ojos de heridas cuando utilice herramientas eléctricas. Las gafas de protección deben cumplir con las normas ANSI Z87.1 en los Estados Unidos de América, EN 166 en Europa, o AS/NZS 1336 en Australia/Nueva Zelanda. En Australia/Nueva Zelanda, se requiere, también, legalmente ponerse pantalla facial para proteger la cara.

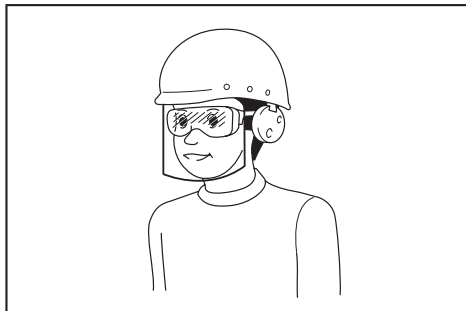

Es una responsabilidad del empresario imponer a los operarios de la herramienta y a otras personas en las inmediaciones del área de trabajo el uso de equipos de protección de seguridad apropiados.

4. Para evitar irritación debida al polvo se recomienda ponerse una máscara.
5. Mientras esté operando la máquina, póngase siempre calzado antideslizante y de protección. Las botas y zapatos de seguridad antideslizantes cerrados reducirán el riesgo de heridas.
6. Póngase protección para los oídos, tal como orejeras. La exposición al ruido puede provocar pérdida de audición.

Operación

1. Despeje el área de niños, transeúntes, y animales domésticos. Como mínimo, mantenga todos los niños, transeúntes, y animales domésticos por fuera de un radio de 15 metros; fuera de la zona de 15 metros, todavía hay riesgo de heridas por objetos que salen lanzados. Los transeúntes deberán ser exhortados a que se pongan protección para los ojos. Si alguien se aproxima a usted, pare la máquina.

► Fig.1

2. Apague la sopladora y retire el cartucho de batería, y asegúrese de que todas las piezas móviles se han parado completamente
 - siempre que deje la sopladora.
 - antes de despejar bloqueos.
 - antes de comprobar, limpiar o trabajar en la sopladora.
 - si la sopladora comienza a vibrar anormalmente.
 3. Maneje la sopladora solamente en luz diurna o con buena luz artificial.
 4. No trabaje donde no alcance y mantenga el equilibrio apropiado y los pies sobre suelo firme en todo momento.
 5. Asegúrese siempre de que en pendientes apoya bien los pies.
 6. Camine, nunca corra.
 7. Mantenga todas las entradas de aire de refrigeración libres de desechos.
 8. No sople nunca desechos en dirección de los transeúntes.
 9. Utilice la sopladora adoptando una postura recomendada y sobre una superficie firme.
 10. No utilice la sopladora en lugares altos.
 11. No apunte nunca la boquilla hacia nadie en los alrededores cuando esté utilizando la sopladora.
 12. No bloquee nunca la boca de succión y/o la salida de aire de la sopladora.
 - Tenga cuidado de no bloquear la boca de succión ni la salida de aire de la sopladora con polvo o suciedad cuando trabaje en una zona polvorienta.
 - No utilice boquillas distintas de las boquillas suministradas por Makita.
 - No utilice la sopladora para inflar balones, botes de goma o similares.
 13. No opere la sopladora cerca de una ventana abierta, etc.
 14. Se recomienda utilizar la sopladora solamente a horas razonables - no temprano por la mañana o tarde por la noche cuando la gente pueda ser molestada.
 15. Se recomienda utilizar rastrillos y escobas para aflojar la suciedad antes de la sopladora.
 16. Antes de utilizar el soplador en condiciones polvorientas humedezca ligeramente las superficies o utilice rociadores de agua si es necesario.
 17. Ajuste la longitud de la boquilla del soplador de forma que el flujo de aire actúe cerca del suelo.
 18. Si la sopladora golpea algún objeto extraño o si comenzase a hacer algún ruido o vibración inusual, apague inmediatamente la sopladora para pararla. Retire el cartucho de batería, e inspeccione la sopladora por si está dañada antes de volver a encender y operar la sopladora. Si la sopladora está dañada, pida al centro de servicio autorizado de Makita que le hagan la reparación.
 19. No inserte los dedos u otros objetos en la boca de succión o la salida de aire de la sopladora.
 20. Evite las puestas en marcha involuntarias. Asegúrese de que el interruptor está en la posición desactivada antes de insertar el cartucho de batería, y recoger o transportar la sopladora. Transportar la sopladora con el dedo en el interruptor o suministrar energía a la sopladora teniendo el interruptor activado es una invitación a accidentes.
 21. No sople nunca materiales peligrosos, como clavos, fragmentos de cristal, o cuchillas.
 22. No utilice la sopladora cerca de materiales inflamables.
 23. Evite utilizar la sopladora durante largo tiempo en un entorno de baja temperatura.
 24. Antes de ensamblar o ajustar la máquina, apague el motor y retire el cartucho de batería.
 25. Póngase equipo de protección personal antes de poner en marcha el motor.
 26. Antes de poner en marcha el motor, inspeccione la máquina por si hay daños, tornillos/ tuercas flojos o un ensamblaje incorrecto. Compruebe todas las palancas de control e interruptores para ver que se accionan con facilidad. Limpie y seque los mangos.
 27. No intente nunca poner en marcha el motor si el equipo está dañado o sin ensamblar completamente.
 28. Ajuste el arnés de hombro y la empuñadura para acomodarlos al tamaño del cuerpo del operario.
 29. Durante la operación, utilice el arnés de hombro. Mantenga la máquina en su costado derecho firmemente.
- Fig.2
30. Sujete el mango delantero con la mano izquierda y la empuñadura trasera con la mano derecha, independientemente de si usted es diestro o zurdo. Pliegue sus dedos y pulgares alrededor de los mangos.
 31. No intente nunca utilizar la máquina con una sola mano. La pérdida de control puede resultar en heridas graves o fatales. Para reducir el riesgo de sufrir heridas, mantenga las manos y los pies alejados de los cepillos o tambores barredores.
 32. Si la máquina sufre un impacto fuerte o se cae, compruebe la condición antes de continuar trabajando. Compruebe los controles y dispositivos de seguridad por si funcionan mal. Si hay cualquier daño o tiene dudas, pida a nuestro centro de servicio autorizado que hagan la inspección y reparación.
 33. Siga el manual de instrucciones de la unidad motriz para hacer un uso apropiado de la unidad motriz.
 34. Consulte el manual de instrucciones de la unidad motriz para ver cómo poner en marcha y controlar la máquina.
 35. Durante la operación, no se ponga nunca sobre una superficie inestable o resbaladiza ni en una pendiente empinada. Durante la estación fría, tenga cuidado con el hielo y la nieve y asegúrese siempre de que pisa suelo firme.

36. **No utilice la máquina en mal tiempo donde la visibilidad sea limitada.** En caso contrario, podrá ocasionar una caída u operación incorrecta debido a la mala visibilidad.
37. **No utilice la máquina cuando exista el riesgo de relámpagos.**

Transporte

1. **Detenga el motor durante el transporte.** De lo contrario, una puesta en marcha no intencionada podrá ocasionar heridas.

Vibración

1. **La exposición a una vibración excesiva herirá los vasos sanguíneos o el sistema nervioso del operario y ocasionará los síntomas siguientes en los dedos, manos o muñecas: “adormecimiento” (entumecimiento), hormigueo, dolor, sensación de pinchazos, alteración del color de la piel o alteración de la piel. Si se produce cualquiera de estos síntomas, acuda a un médico.**
Para reducir el riesgo del “mal de dedos blancos”, mantenga calientes las manos durante la operación y realice correctamente el mantenimiento de la máquina y los accesorios.

Mantenimiento y almacenamiento

1. **Mantenga todas las tuercas, pernos y tornillos apretados para asegurarse de que la sopladora está en condiciones de trabajo seguras.**
2. **Si las piezas están desgastadas o dañadas, reemplácelas con piezas suministradas por Makita.**
3. **Almacene la sopladora en un lugar seco fuera del alcance de los niños.**
4. **Cuando pare la sopladora para hacer una inspección, el servicio, guardarla, o para cambiar accesorios, apague la sopladora y asegúrese de que todas las partes móviles se han parado completamente, y retire el cartucho de batería. Deje enfriar la sopladora antes de hacer cualquier trabajo en la sopladora. Haga con cuidado el mantenimiento a la sopladora y manténgala limpia.**
5. **Deje enfriar siempre la sopladora antes de almacenarla.**
6. **No exponga la sopladora a la lluvia. Guarde la sopladora en interiores.**
7. **Cuando levante la sopladora, asegúrese de doblar sus rodillas y tener cuidado de no dañarse la espalda.**
8. **Limpie siempre el polvo y la suciedad del equipo. No utilice nunca gasolina, bencina, diluyente, alcohol o similar para el propósito.** Puede resultar en decoloración, deformación o agrietamiento de los componentes de plástico.
9. **No intente realizar ningún mantenimiento o reparación no descrito en este folleto o el manual de instrucciones de la unidad matriz. Pida a nuestro centro de servicio autorizado que hagan esos trabajos.**
10. **Siga las instrucciones para lubricar y cambiar los accesorios.**
11. **Utilice siempre piezas de repuesto y accesorios genuinos solamente.** Utilizar piezas o accesorios suministrados por un tercero puede resultar en una rotura del equipo, daños a la propiedad y/o heridas graves.

12. **Solicite a nuestro centro de servicio autorizado que inspeccionen y hagan el mantenimiento a la máquina a intervalos regulares.**
13. **Antes de almacenar la máquina, realice una limpieza y mantenimiento completos. Retire el cartucho de batería.**
14. **No apoye el equipo contra algo, como una pared.** De lo contrario, podrá caerse de repente y ocasionar heridas.

Utilización y cuidado de la herramienta a batería

1. **Cargue la batería solamente con el cargador especificado por el fabricante.** Un cargador que es apropiado para un tipo de batería puede crear un riesgo de incendio cuando se utiliza con otra batería.
2. **Utilice las herramientas eléctricas solamente con las baterías designadas específicamente para ellas.** La utilización de cualquier otra batería puede crear un riesgo de heridas o incendio.
3. **Cuando la batería no esté siendo utilizada, guárdela alejada de otros objetos metálicos, como sujetapapeles, monedas, llaves, clavos, tornillos u otros objetos metálicos pequeños, que puedan hacer conexión entre un terminal y el otro.** Si se cortocircuitan entre sí los terminales de la batería podrán producirse quemaduras o un incendio.
4. **En condiciones abusivas, es posible que salga expulsado líquido de la batería; evite el contacto con él.** Si se produce un contacto accidental, enjuague con agua. Si el líquido entra en los ojos, además de enjuagarlos, solicite asistencia médica. El líquido expulsado de la batería puede ocasionar irritación y quemaduras.
5. **No utilice una batería o herramienta que esté dañada o modificada.** Las baterías dañadas o modificadas pueden comportarse de forma impredecible resultando en un incendio, explosión o riesgo de heridas.
6. **No exponga una batería o herramienta al fuego o a temperatura excesiva.** La exposición al fuego o a una temperatura superior a los 130 °C puede ocasionar una explosión.
7. **Siga todas las instrucciones de carga y no cargue la batería o la herramienta fuera del rango de temperatura especificado en las instrucciones.** Cargar incorrectamente o a temperaturas fuera del rango especificado puede dañar la batería y aumentar el riesgo de incendio.

Seguridad eléctrica y de la batería

1. **No deseche la batería(s) arrojándola al fuego.** La célula puede explotar. Compruebe los códigos locales por si hay instrucciones para el posible desecho especial.
2. **No abra o mutile la batería(s).** El electrolito liberado es corrosivo y puede ocasionar daño a los ojos o la piel. Puede ser tóxico si se traga.
3. **No cargue la batería bajo la lluvia, o en lugares mojados.**
4. **No cargue la batería en exteriores.**
5. **No maneje el cargador, incluida la clavija del cargador, y los terminales del cargador con las manos mojadas.**

Servicio

1. Haga que su herramienta eléctrica sea servida por una persona de reparación cualificada utilizando solamente piezas de repuesto idénticas. De esta forma la herramienta eléctrica seguirá siendo segura.
2. No haga nunca el mantenimiento a baterías dañadas. El mantenimiento de las baterías debe ser realizado solamente por el fabricante o proveedores de servicio autorizados.

GUARDE ESTAS INSTRUCCIONES.

⚠ ADVERTENCIA: NO deje que la comodidad o familiaridad con el producto (a base de utilizarlo repetidamente) sustituya la estricta observancia de las normas de seguridad para el producto en cuestión.

El MAL USO o el no seguir las normas de seguridad establecidas en este manual de instrucciones podrá ocasionar graves heridas personales.

DESCRIPCIÓN DE LAS PARTES

- Fig.3: 1. Tapa 2. Tubo 3. Boquilla final

MONTAJE

⚠ ADVERTENCIA: Antes de ensamblar o ajustar el equipo, apague el motor y retire el cartucho de batería. De lo contrario, los ventiladores podrán moverse y resultar en heridas.

⚠ ADVERTENCIA: Cuando ensamble o ajuste el equipo, póngalo siempre en el suelo. Ensamblar o ajustar el equipo en una posición vertical puede resultar en heridas graves.

⚠ ADVERTENCIA: Siga las advertencias y precauciones del capítulo "ADVERTENCIAS DE SEGURIDAD" y del manual de instrucciones de la unidad motriz.

Montaje del tubo accesorio

⚠ PRECAUCIÓN: Compruebe siempre que el tubo accesorio está sujetado después de la instalación. Una instalación incorrecta puede ocasionar que el accesorio se caiga de la unidad motriz y causar heridas personales.

Monte el tubo accesorio en la unidad de alimentación.

1. Retire la tapa del extremo del tubo.

► Fig.4: 1. Tubo 2. Tapa

AVISO: No deseche la tapa porque la necesitará para guardar el accesorio.

2. Gire la palanca hacia el accesorio.

► Fig.5: 1. Palanca

3. Alinee el pasador con la marca de flecha de la unidad motriz. Inserte el tubo hasta que emerja el botón de liberación.

Asegúrese de que la línea de posición está en la punta de la marca de flecha de la unidad motriz, y la marca de flecha de la unidad motriz y la marca de flecha del tubo están enfrente la una de la otra.

► Fig.6: 1. Botón de liberación 2. Marca de flecha de la unidad motriz 3. Pasador 4. Línea de posición 5. Marca de flecha del tubo

4. Gire la palanca hacia la unidad de alimentación.

► Fig.7: 1. Palanca

Asegúrese de que la superficie de la palanca está paralela al tubo.

AVISO: No apriete la palanca sin estar insertado el tubo accesorio. De lo contrario la palanca podrá apretar demasiado la entrada del eje motriz y dañarla.

Para retirar el tubo, gire la palanca hacia el accesorio y extraiga el tubo mientras mantiene presionado el botón de liberación.

► Fig.8: 1. Botón de liberación 2. Palanca 3. Tubo

Instalación de la boquilla final

Alinee la protuberancia del tubo de la sopladora con la ranura de la boquilla final, después coloque la boquilla final en el tubo de la sopladora, y después gire la boquilla final para bloquearla en su sitio.

► Fig.9: 1. Marca triangular 2. Boquilla final 3. Tubo de la sopladora

Para retirar la boquilla final, realice el procedimiento de instalación a la inversa.

NOTA: La longitud de la boquilla se puede cambiar moviendo la boquilla como se muestra en la figura.

► Fig.10

Instalación de la boquilla plana o la boquilla de extensión

Accesorio opcional

1. Retire la boquilla final del accesorio.
2. Coloque la boquilla plana o la boquilla de extensión en el accesorio, y después gírela para bloquearla en su sitio.

► Fig.11: 1. Boquilla plana 2. Boquilla de extensión 3. Accesorio

Instalación del juego de boquilla para canalones

Accesorio opcional

1. Retire la boquilla final, la boquilla de extensión o la boquilla plana del accesorio.

2. Afloje el tornillo del fijador de manguera pequeño, y pase el fijador de manguera a través del accesorio.

► **Fig.12:** 1. Tornillo 2. Fijador de manguera (pequeño) 3. Accesorio

3. Conecte el tubo de extensión al accesorio.

Alinee la ranura del tubo de extensión con la protuberancia del accesorio, y después deslice el tubo de extensión a lo largo de su ranura de forma que las marcas triangulares estén unas frente a las otras.

► **Fig.13:** 1. Tubo de extensión 2. Accesorio

4. Coloque el fijador de manguera en la ranura como se muestra en la ilustración y apriete el tornillo.

► **Fig.14:** 1. Tornillo 2. Abrazadera de manguera

5. De acuerdo con la altura de trabajo, conecte el resto de los tubos de extensión en el tubo de extensión que ya ha sido colocado.

⚠PRECAUCIÓN: Cuando utilice el juego de boquilla para canalones junto con una herramienta multifuncional y accesorio de sopladora, no utilice tres o más tubos de extensión. Podrá ocasionar desequilibrio y resultar en heridas.

6. Gire la salida de aire de la boquilla final como se muestra en la figura.

► **Fig.15**

7. Conecte la boquilla final en el tubo de extensión. Cuando haga la conexión, alinee las marcas triangulares de la boquilla final y del tubo de extensión, y después empuje la boquilla final hasta que produzca un chasquido. Después de eso, gire la boquilla final a una posición apropiada para su trabajo.

► **Fig.16:** 1. Boquilla final 2. Tubo de extensión 3. Marca triangular

Cuando retire la boquilla final, alinee las marcas triangulares de la boquilla final y del tubo de extensión, y después extraiga la boquilla final del tubo de extensión.

► **Fig.17:** 1. Boquilla final 2. Tubo de extensión 3. Marca triangular

OPERACIÓN

⚠ADVERTENCIA: Siga las advertencias y precauciones del capítulo “ADVERTENCIAS DE SEGURIDAD” y del manual de instrucciones de la unidad motriz.

⚠ADVERTENCIA: Ajuste la posición del colgador y el arnés de hombro en la posición que le resulte cómoda antes de la operación.

Operación de la sopladora

⚠PRECAUCIÓN: No ponga la máquina en el suelo mientras está encendida. Podría entrar arena o polvo por la boca de succión y ocasionar un mal funcionamiento o heridas personales.

Sujete la máquina firmemente con ambas manos y realice la operación de soplado moviéndola alrededor despacio. Cuando sople alrededor de un edificio, una piedra grande o un vehículo, dirija la boquilla en dirección alejada de ellos. Cuando realice una operación en una esquina, comience por la esquina y después muévase a un área amplia.

Ajuste la velocidad del aire con el gatillo interruptor de la unidad motriz de acuerdo con el entorno o las condiciones de utilización.

► **Fig.18**

Utilización del juego de boquilla para canalones

⚠PRECAUCIÓN: Cuando utilice el juego de boquilla para canalones, no sujete la sopladora con una sola mano, sino con ambas manos.

► **Fig.19**

⚠PRECAUCIÓN: No utilice el juego de boquilla para canalones cerca de cables eléctricos.

► **Fig.20**

⚠PRECAUCIÓN: No utilice el juego de boquilla para canalones en días de mucho viento.

► **Fig.21**

⚠PRECAUCIÓN: Cuando utilice el juego de boquilla para canalones, mantenga a otras personas y animales alejados a más de 15 m de la sopladora.

► **Fig.22**

Sujete la sopladora en posición vertical agarrando la sopladora por el asidero. Coloque la salida de aire de la sopladora en el canalón y después encienda la sopladora.

► **Fig.23**

Para usuarios de UX01G

AVISO: Cuando utilice el juego de boquilla para canalones, si utiliza la UX01G como unidad motriz e instala la BL4080F a la UX01G, no utilice el arnés de hombro incluido en el paquete de la unidad motriz, sino el arnés de hombro recomendado mostrado abajo. Para el arnés de hombro recomendado, pregunte en centros de servicio autorizados de Makita.

Colocación del arnés de hombro

⚠️ PRECAUCIÓN: Utilice siempre el arnés de hombro colocado en la unidad motriz. Antes de la operación, ajuste el arnés de hombro de acuerdo con la talla del usuario para evitar la fatiga.

⚠️ PRECAUCIÓN: Antes de la operación, asegúrese de que el arnés de hombro está colocado debidamente en el colgador de la unidad motriz.

⚠️ PRECAUCIÓN: Antes de la operación, asegúrese de que la hebilla del arnés de hombro está bloqueada firmemente.

⚠️ PRECAUCIÓN: Utilice siempre el arnés de hombro mostrado abajo. No utilice otros arneses de hombro.

1. Póngase el arnés de hombro y abroche la hebilla.
▶ Fig.24: 1. Hebilla

NOTA: Cuando retire el arnés de hombro, desbloquee la hebilla y retire el arnés de hombro.

2. Ajuste el arnés de hombro en una posición de trabajo cómoda.
▶ Fig.25

3. Prenda el gancho del arnés de hombro en el colgador de la unidad motriz.
▶ Fig.26: 1. Gancho 2. Colgador

El arnés de hombro cuenta con un medio de desenganche rápido. Simplemente apriete los costados de la hebilla para liberar el arnés de hombro.

- ▶ Fig.27: 1. Hebilla

MANTENIMIENTO

⚠️ ADVERTENCIA: Antes de inspeccionar o hacer el mantenimiento al equipo, apague el motor y retire el cartucho de batería. De lo contrario, los ventiladores podrán moverse y resultar en heridas graves.

⚠️ ADVERTENCIA: Cuando inspeccione o haga el mantenimiento al equipo, póngalo siempre en el suelo. Ensamblar o ajustar el equipo en una posición vertical puede resultar en heridas graves.

⚠️ ADVERTENCIA: Siga las advertencias y precauciones del capítulo “ADVERTENCIAS DE SEGURIDAD” y del manual de instrucciones de la unidad motriz.

AVISO: No utilice nunca gasolina, bencina, disolvente, alcohol o similares. Podría producir descoloración, deformación o grietas.

Para mantener la SEGURIDAD y FIABILIDAD del producto, las reparaciones, y cualquier otra tarea de mantenimiento o ajuste deberán ser realizadas en centros de servicio o de fábrica autorizados por Makita, empleando siempre repuestos Makita.

Limpieza de la máquina

Limpie la máquina quitando el polvo con un paño seco o uno sumergido en agua jabonosa y escurrido.

- ▶ Fig.28

Retire el polvo o la suciedad de la boca de succión en la parte trasera del accesorio.

- ▶ Fig.29: 1. Boca de succión

Inspección general

Compruebe por si hay partes dañadas. Pida a nuestro centro de servicio autorizado que los reemplacen si es necesario.

Lubricación de las partes móviles

AVISO: Siga las instrucciones para la frecuencia y cantidad de grasa a suministrar. De lo contrario una lubricación insuficiente podrá dañar las partes móviles.

Eje propulsor:

Aplique grasa (Grasa Makita N No.2 o equivalente) cada 30 horas de operación.

- ▶ Fig.30

NOTA: Puede comprar grasa genuina de Makita en su distribuidor Makita local.

Almacenamiento

Cuando almacene el accesorio separado de la unidad motriz, ponga la tapa en el extremo del tubo.

- ▶ Fig.31

Intervalo de inspección y mantenimiento

Hora de operación		Antes de la operación	Diariamente (10 horas)	30 horas
Toda la unidad	Inspeccione visualmente por si hay partes dañadas	✓	-	-
Eje propulsor	Suministre grasa	-	-	✓
Unidad motriz	Consulte el manual de instrucciones de la unidad motriz			

SOLUCIÓN DE PROBLEMAS

Antes de solicitar reparaciones, realice su propia inspección en primer lugar. Si encuentra un problema que no está explicado en el manual, no intente desmontar la máquina. En su lugar, pregunte en los centros de servicio autorizados Makita, utilizando siempre piezas de recambio Makita para las reparaciones.

Estado de anomalía	Causa probable (mal funcionamiento)	Remedio
El motor no arranca.	-	Consulte el manual de instrucciones de la unidad motriz.
El motor se para enseguida.	-	Consulte el manual de instrucciones de la unidad motriz.
La velocidad del motor no aumenta.	-	Consulte el manual de instrucciones de la unidad motriz.
Los ventiladores no giran. ⇒ Detenga el motor inmediatamente.	Los tubos de la unidad motriz y el accesorio no están conectados debidamente.	Conecte los tubos de la forma correcta.
	Anomalía en el sistema de accionamiento	Póngase en contacto con un centro de servicio autorizado para la reparación.
La unidad motriz vibra de manera anómala. ⇒ Detenga el motor inmediatamente.	Anomalía en el sistema de accionamiento	Póngase en contacto con un centro de servicio autorizado para la reparación.
	La unidad motriz no funciona debidamente.	Póngase en contacto con un centro de servicio autorizado para la reparación.
Los ventiladores continúan girando aunque el gatillo interruptor sea liberado. ⇒ Detenga el motor inmediatamente.	La unidad motriz no funciona debidamente.	Póngase en contacto con un centro de servicio autorizado para la reparación.

ACCESORIOS OPCIONALES

⚠ PRECAUCIÓN: Estos accesorios o acoplamientos están recomendados para utilizar con su máquina Makita especificada en este manual. La utilización de cualquier otro accesorio o acoplamiento puede presentar un riesgo de heridas a personas. Utilice los accesorios o acoplamientos solamente para su fin establecido.

Si necesita cualquier ayuda para más detalles en relación con estos accesorios, pregunte al centro de servicio Makita local.

- Boquilla de extensión
- Boquilla plana
- Juego de boquilla para canalones
- Batería y cargador genuinos de Makita

NOTA: Algunos elementos de la lista podrán estar incluidos en el paquete del producto como accesorios estándar. Pueden variar de un país a otro.

ESPECIFICAÇÕES

Modelo:		UB402MP
Capacidades *1	Volume de ar	0 - 6,2 m ³ /min
	Velocidade do ar (média)	0 - 39,1 m/s
	Velocidade do ar (máx.)	0 - 47,4 m/s
Capacidades *2	Volume de ar	0 - 6,2 m ³ /min
	Velocidade do ar (média)	0 - 39,1 m/s
	Velocidade do ar (máx.)	0 - 47,4 m/s
Capacidades *3	Volume de ar	0 - 6,2 m ³ /min
	Velocidade do ar (média)	0 - 39,1 m/s
	Velocidade do ar (máx.)	0 - 47,4 m/s
Comprimento total		760 mm
Peso líquido		1,2 kg

*1. Capacidades do implemento soprador em conjunto com a ferramenta multifuncional a bateria DUX60

*2. Capacidades do implemento soprador em conjunto com a ferramenta multifuncional a bateria DUX18

*3. Capacidades do implemento soprador em conjunto com a ferramenta multifuncional a bateria UX01G

- Devido a um programa contínuo de pesquisa e desenvolvimento, estas especificações podem ser alteradas sem aviso prévio.
- As especificações podem variar de país para país.

Unidade de alimentação aprovada







Este implemento foi aprovado para utilização apenas com a(s) seguinte(s) unidade(s) de alimentação:

- Ferramenta multifuncional a bateria DUX60
- Ferramenta multifuncional a bateria DUX18
- Ferramenta multifuncional a bateria UX01G

AVISO: Nunca utilize o implemento com uma unidade de alimentação não aprovada. A combinação não aprovada pode provocar ferimentos graves.

Símbolos

A seguir são apresentados os símbolos que podem ser utilizados para o equipamento. Certifique-se de que compreende o seu significado antes da utilização.

	Tenha especial cuidado e atenção.
	Leia o manual de instruções.
	Mantenha as mãos afastadas de peças rotativas.
	O cabelo comprido pode provocar acidentes por ficar enredado.
	Mantenha os espetadores afastados.
	Utilizar proteção ocular e auditiva.



Não exponha à humidade.



Mantenha uma distância de, pelo menos, 15 m.



Ni-MH
Li-ion

Apenas para países da UE
Devido à presença de componentes perigosos no equipamento, os resíduos de equipamentos elétricos e eletrónicos, acumuladores e baterias podem ter um impacto negativo no meio ambiente e na saúde humana.

Não elimine aparelhos elétricos e eletrónicos ou baterias juntamente com resíduos domésticos!

De acordo com a Diretiva europeia relativa aos resíduos de equipamentos elétricos e eletrónicos, acumuladores e baterias, bem como a respetiva adaptação à legislação nacional, os resíduos de equipamentos elétricos e eletrónicos, acumuladores e baterias devem ser armazenados separadamente e entregues num ponto de recolha separado para resíduos municipais, que opere de acordo com os regulamentos de proteção ambiental.

Tal é indicado pelo símbolo de contentor de lixo com rodas barrado com uma cruz colocado no equipamento.

Utilização a que se destina

Este acessório foi concebido apenas para o fim de soprar pó em conjunto com uma unidade de alimentação aprovada. Nunca utilize o acessório para outros fins. A utilização abusiva do implemento pode provocar ferimentos graves.

Declaração de conformidade da CE

Apenas para os países europeus

Nós, na qualidade de fabricantes: **Makita Europe N.V.**, Endereço comercial: **Jan-Baptist Vinkstraat 2 3070 Kortenberg BÉLGICA**. Autorizamos **Hiroshi Tsujimura** a compilar o ficheiro técnico e declaramos, mediante a nossa única responsabilidade, que o(s) produto(s); Designação: **Implemento Soprador**. Designação do(s) tipo(s): **UB402MP**.

Estão em conformidade com todas as disposições relevantes da **2006/42/CE**, bem como também cumprem todas as disposições relevantes das seguintes Diretivas da CE/UE: **2000/14/CE** e são fabricados de acordo com as seguintes Normas Harmonizadas: **EN 60335-1:2012+A11:2014+A13:2017+A1:2019+A14:2019+A2:2019, EN 50636-2-100:2014**.

Local e data da declaração: **Kortenberg, Bélgica.**

31.10.2022

Pessoa responsável: **Hiroshi Tsujimura, Diretor - Makita Europe N.V.**



Preparação

1. Use sempre calçado resistente e calças compridas durante a operação do soprador.
2. Não use vestuário largo ou peças de joalheria que possam ser atirados para a entrada de ar. Afaste o cabelo comprido das entradas de ar.
3. Use sempre óculos de proteção para proteger os seus olhos contra lesões quando utilizar ferramentas elétricas. Os óculos de proteção devem cumprir os requisitos da ANSI Z87.1 nos EUA, EN 166 na Europa ou AS/NZS 1336 na Austrália/Nova Zelândia. Na Austrália/Nova Zelândia, é legalmente obrigatório o uso de um protetor facial para proteger o seu rosto também.

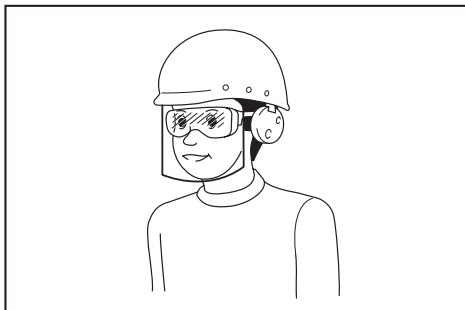

Cabe ao empregador a responsabilidade de impor o uso de equipamentos de proteção e segurança apropriados por parte dos operadores de ferramentas e por parte de outras pessoas na área de trabalho imediata.

4. Para evitar irritação ao pó recomenda-se o uso de uma máscara respiratória.
5. Use sempre calçado antiderrapante e de proteção enquanto utiliza a máquina. As botas e sapatos de proteção antiderrapantes e com biqueira fechada reduzem o risco de lesão.
6. Use proteção auditiva, tais como tampões para os ouvidos. A exposição ao ruído pode causar a perda de audição.

Operação

1. Desimpeça a área de crianças, pessoas presentes e animais de estimação. No mínimo, mantenha todas as crianças, pessoas presentes e animais de estimação fora de um raio de 15 m; fora da zona de 15 m, ainda existe o risco de ferimentos provocados pela projeção de objetos. As pessoas presentes devem ser incentivadas a usar proteção ocular. Se for abordado por alguém, pare a máquina.

► Fig.1

2. Desligue o soprador e remova a bateria e assegure que todas as peças móveis param completamente
 - sempre que deixa o soprador.
 - antes de desimpedir bloqueios.
 - antes de verificar, limpar ou trabalhar no soprador.
 - se o soprador começar a vibrar de forma invulgar.

AVISOS DE SEGURANÇA

Instruções de segurança do soprador

▲ AVISO: Leia todos os avisos de segurança, instruções, ilustrações e especificações fornecidos com esta máquina, bem como o manual de instruções da unidade de alimentação antes de utilizá-la. O não cumprimento de todas as instruções listadas em seguida pode resultar em choque elétrico, incêndio e/ou ferimentos graves no operador e/ou nas pessoas presentes.

Guarde todos os avisos e instruções para referência futura.

Os termos “rodo motorizado / escova motorizada” e “máquina” nos avisos e precauções referem-se à combinação do implemento e da unidade de alimentação.

Formação

1. Leia atentamente o manual de instruções. Familiarize-se com os controlos e a utilização correta do soprador.
2. Nunca permita que crianças, pessoas com capacidades físicas, sensoriais ou mentais reduzidas ou falta de experiência e conhecimento ou pessoas não familiarizadas com estas instruções utilizem o soprador. Os regulamentos locais poderão limitar a idade do operador.
3. Nunca opere o soprador na presença próxima de pessoas, especialmente crianças, ou animais de estimação.
4. Tenha em mente que o operador ou utilizador é responsável por acidentes ou perigos que ocorreram a outras pessoas ou à respetiva propriedade.

3. Opere o soprador só durante o dia ou com boa iluminação artificial.
4. Não tente esticar-se para chegar a locais difíceis e mantenha o equilíbrio e posicionamento apropriados constantes.
5. Mantenha-se sempre numa posição segura e firme ao trabalhar em declives.
6. Caminhe, nunca corra.
7. Mantenha todas as entradas de ar de arrefecimento livres de resíduos.
8. Nunca sobre resíduos na direção dos espetadores.
9. Opere o soprador numa posição recomendada e numa superfície firme.
10. Não opere o soprador em lugares altos.
11. Nunca aponte o bocal para as pessoas nas imediações quando utilizar o soprador.
12. Nunca bloqueie a entrada de sucção e/ou a saída do soprador.
 - Tenha cuidado para não bloquear a entrada de sucção ou a saída do soprador com pó ou sujidade quando operar numa área poeirenta.
 - Não utilize bocais diferentes dos bocais fornecidos pela Makita.
 - Não utilize o soprador para inflar bolas, barcos de borracha ou objetos similares.
13. Não opere o soprador perto de janelas abertas, etc.
14. Recomenda-se operar o soprador apenas a horas aceitáveis - não de manhã cedo nem tarde à noite para não perturbar as pessoas.
15. Recomendamos a utilização de ancinhos e vassouras para soltar os resíduos antes de soprá-los.
16. Antes de utilizar a máquina, humedeça ligeiramente as superfícies em condições de poeira ou utilize um pulverizador de água, se necessário.
17. Ajuste a extensão do bocal do soprador de modo que o fluxo possa trabalhar perto do solo.
18. Se o soprador bater em quaisquer objetos estranhos ou se começar a fazer quaisquer ruídos ou vibrações incomuns, desligue imediatamente o soprador para parar essas situações. Remova a bateria e inspecione o soprador quanto a danos antes de reiniciar e operar o soprador. Se o soprador estiver danificado, peça a reparação nos centros de assistência autorizados da Makita.
19. Não insira os dedos ou outros objetos na entrada de sucção ou na saída do soprador.
20. Evite o arranque não intencional. Assegure que o interruptor está na posição de desligado antes de inserir a bateria, pegar no soprador ou transportá-lo. Transportar o soprador com o dedo no interruptor ou alimentar o soprador que tem o interruptor ligado é propício a acidentes.
21. Nunca sobre materiais perigosos, tais como pregos, fragmentos de vidro ou lâminas.
22. Não utilize o soprador perto de materiais inflamáveis.
23. Evite utilizar o soprador durante muito tempo num ambiente de baixa temperatura.
24. Antes de montar ou ajustar a máquina, desligue o motor e remova a bateria.
25. Use os equipamentos de proteção pessoal antes de efetuar o arranque do motor.
26. Antes de pôr o motor a trabalhar, inspecione a máquina quanto a danos, parafusos/porcas soltos ou montagem inadequada. Verifique todas as alavancas de controlo e interruptores quanto a um funcionamento fácil. Limpe e seque os punhos.
27. Nunca tente ligar o motor se a máquina estiver danificada ou não estiver completamente montada.
28. Ajuste o arnês para o ombro e a pega manual de modo a adequar-se ao tamanho do corpo do operador.
29. Durante a operação, utilize o arnês para o ombro. Mantenha a máquina firmemente do seu lado direito.
 - Fig.2
30. Segure no punho frontal com a mão esquerda e na pega traseira com a mão direita independentemente de ser canhoto ou destro. Enrole os dedos e os polegares em volta dos punhos.
31. Nunca tente operar a máquina com uma mão. A perda de controlo pode resultar em ferimentos graves ou fatais. Para reduzir o risco de ferimentos, mantenha as mãos e os pés afastados das escovas ou dos cilindros de varrer.
32. Se a máquina receber um impacto forte ou cair, verifique o estado antes de continuar a trabalhar. Verifique se os controlos e os dispositivos de segurança estão a funcionar corretamente. Se houver qualquer dano ou se tiver dúvidas, peça ao nosso centro de assistência autorizado uma inspeção e reparação.
33. Siga o manual de instruções da unidade de alimentação para ficar a conhecer a utilização adequada da unidade de alimentação.
34. Siga o manual de instruções da unidade de alimentação para saber como efetuar o arranque e o controlo da máquina.
35. Durante a operação, nunca esteja numa superfície instável ou escorregadia, nem numa zona muito inclinada. Durante a época fria, tenha cuidado com o gelo e a neve e garanta sempre uma base segura.
36. Não utilize a máquina em más condições atmosféricas, nas quais a visibilidade seja limitada. O incumprimento desta indicação pode provocar uma queda ou uma operação incorreta devido a baixa visibilidade.
37. Não utilize a máquina quando existe o risco de relâmpagos.

Transporte

1. Pare o motor durante o transporte. Caso contrário, o arranque involuntário pode causar ferimentos.

Vibração

1. A exposição a vibração excessiva lesiona os vasos sanguíneos ou o sistema nervoso do operador e provoca os seguintes sintomas nos dedos, mãos ou pulsos: “Adormecimento” (dormência), formigueliro, dor, sensação aguda, alteração da cor da pele ou alteração da pele. Caso ocorra algum destes sintomas, consulte um médico.
Para reduzir o risco de “doença do dedo branco”, mantenha as mãos quentes durante a operação e mantenha a máquina e os acessórios de forma adequada.

Manutenção e armazenamento

1. Mantenha todas as porcas, pernos e parafusos apertados para assegurar que o soprador está em condições de trabalho seguras.
2. Se as peças estiverem gastas ou danificadas, substitua-as por peças fornecidas pela Makita.
3. Guarde o soprador num local seco fora do alcance das crianças.
4. Quando parar o soprador para inspeção, manutenção, armazenamento ou substituição de um acessório, desligue o soprador e certifique-se de que todas as peças móveis param completamente, e remova a bateria. Arrefeça o soprador antes de efetuar qualquer trabalho no mesmo. Mantenha o soprador com cuidado e limpo.
5. Arrefeça sempre o soprador antes de guardá-lo.
6. Não exponha o soprador à chuva. Guarde o soprador num local interior.
7. Quando elevar o soprador, certifique-se de que dobra os joelhos e tenha cuidado para não magoar as costas.
8. Limpe sempre a poeira e sujidade do equipamento. Nunca utilize gasolina, benzina, diluente, álcool ou outro para esse fim. Pode resultar em descoloração, deformação ou rachas dos componentes de plástico.
9. Não tente realizar qualquer manutenção ou reparação que não estejam descritas neste livro ou no manual de instruções da unidade de alimentação. Peça ao nosso centro de assistência autorizado para realizar esse trabalho.
10. Siga as instruções para lubrificar e substituir acessórios.
11. Utilize sempre apenas peças sobressalentes e acessórios genuínos. A utilização de peças ou acessórios fornecidos por terceiros pode resultar na avaria do equipamento, danos na propriedade e/ou ferimentos graves.
12. Peça ao nosso centro de assistência autorizado para inspecionar e realizar a manutenção da máquina em intervalos regulares.
13. Antes de armazenar a máquina, efetue uma limpeza e manutenção totais. Remova a bateria.
14. Não deixe o equipamento encostado a nada, como uma parede. Caso contrário, pode cair repentinamente e provocar um ferimento.

Utilização e cuidados com a ferramenta a bateria

1. **Recarregue apenas com o carregador especificado pelo fabricante.** Um carregador adequado para um tipo de bateria pode criar um risco de incêndio quando utilizado com outra bateria.
2. **Utilize as ferramentas elétricas apenas com as baterias especificamente designadas.** A utilização de uma bateria diferente pode criar um risco de ferimentos e de incêndio.
3. **Quando a bateria não está a ser utilizada, mantenha-a afastada de outros objetos metálicos, como cliques, moedas, chaves, pregos, parafusos ou outros objetos metálicos pequenos que possam fazer a ligação entre os dois terminais.** Colocar os terminais da bateria em curto-circuito um com o outro pode provocar queimaduras ou um incêndio.
4. **Em condições abusivas, o líquido pode ser ejetado da bateria; evite o contacto com o mesmo. Se ocorrer um contacto accidental, lave com água. Se o líquido entrar em contacto com os olhos, procure também assistência médica.** O líquido ejetado da bateria pode provocar irritações ou queimaduras.
5. **Não utilize um conjunto de baterias ou uma ferramenta que se encontrem danificados ou modificados.** As baterias danificadas ou modificadas poderão exibir um comportamento imprevisível, resultando em incêndio, explosão ou risco de lesão.
6. **Não exponha um conjunto de baterias ou uma ferramenta a incêndio ou temperatura excessiva.** A exposição a incêndio ou a uma temperatura superior a 130 °C poderá causar uma explosão.
7. **Siga todas as instruções de carregamento e não carregue o conjunto de baterias ou ferramenta fora da amplitude de temperaturas especificada nas instruções.** O carregamento impróprio ou a temperaturas fora da amplitude especificada poderá danificar a bateria e aumentar o risco de incêndio.

Segurança elétrica e da bateria

1. **Não elimine a(s) bateria(s) no fogo.** A célula pode explodir. Verifique com os códigos locais as possíveis instruções de eliminação especiais.
2. **Não abra nem mutile a(s) bateria(s).** O eletrólito libertado é corrosivo e pode provocar danos nos olhos ou na pele. Pode ser tóxico se for engolido.
3. **Não carregue a bateria sob chuva ou em locais húmidos.**
4. **Não carregue a bateria ao ar livre.**
5. **Não toque no carregador, incluindo a ficha do carregador e os terminais do carregador, com as mãos molhadas.**

Assistência

1. A ferramenta elétrica deve receber assistência por parte de pessoal qualificado que utilize apenas peças de substituição idênticas. Isto garantirá que a segurança da ferramenta elétrica é mantida.
2. **Nunca repare conjuntos de baterias danificados.** A reparação de conjuntos de baterias apenas deve ser realizada pelo fabricante ou por prestadores de serviços autorizados.

GUARDE ESTAS INSTRUÇÕES.

⚠️ AVISO: NÃO permita que o conforto ou a familiaridade com o produto (adquirido com o uso repetido) substitua a adesão estrita às regras de segurança da ferramenta.

A MÁ INTERPRETAÇÃO ou o não seguimento das regras de segurança estabelecidas neste manual de instruções pode causar danos pessoais graves.

DESCRIÇÃO DAS PEÇAS

► Fig.3: 1. Tampa 2. Tubo 3. Bocal final

MONTAGEM

⚠️ AVISO: Antes de montar ou ajustar o equipamento, desligue o motor e remova a bateria. Caso contrário, os ventiladores podem mover-se e resultar em ferimentos.

⚠️ AVISO: Quando montar ou regular o equipamento, **posse-o sempre**. A montagem ou regulação do equipamento numa posição vertical pode resultar em ferimentos graves.

⚠️ AVISO: Siga os avisos e precauções no capítulo “AVISOS DE SEGURANÇA” e o manual de instruções da unidade de alimentação.

Montar o tubo de fixação

⚠️ PRECAUÇÃO: Verifique sempre se o tubo de fixação está fixo após a instalação. A instalação incorreta pode causar a queda do implemento da unidade de alimentação e causar ferimentos.

Montar o tubo de fixação na unidade de alimentação.

1. Remova a tampa da extremidade do tubo.

► Fig.4: 1. Tubo 2. Tampa

⚠️ OBSERVAÇÃO: Não elimine a tampa, pois a tampa é necessária para armazenar o acessório.

2. Rode a alavanca em direção ao implemento.

► Fig.5: 1. Alavanca

3. Alinhe o pino com a marca da seta na unidade de alimentação. Insira o tubo até o botão de libertação sair.

Certifique-se de que a linha de posição está localizada na ponta da marca da seta na unidade de alimentação e que a marca da seta na unidade de alimentação e a marca da seta no tubo estão viradas uma para a outra.

► Fig.6: 1. Botão de libertação 2. Marca da seta na unidade de alimentação 3. Pino 4. Linha de posição 5. Marca da seta no tubo

4. Rode a alavanca em direção à unidade de alimentação.

► Fig.7: 1. Alavanca

Certifique-se de que a superfície da alavanca está paralela ao tubo.

⚠️ OBSERVAÇÃO: Não aperte a alavanca sem que o tubo de fixação esteja inserido. Caso contrário, a alavanca pode apertar demasiado a entrada do eixo de acionamento e danificá-lo.

Para remover o tubo, rode a alavanca na direção do implemento e puxe o tubo para fora, pressionando ao mesmo tempo o botão de libertação para baixo.

► Fig.8: 1. Botão de libertação 2. Alavanca 3. Tubo

Instalar o bocal final

Alinhe a saliência no tubo do soprador com a ranhura no bocal final, depois prenda o bocal final ao tubo do soprador e, em seguida, rode o bocal final para o bloquear no lugar.

► Fig.9: 1. Marca triangular 2. Bocal final 3. Tubo do soprador

Para remover o bocal final, efetue o procedimento de instalação pela ordem inversa.

NOTA: O comprimento do bocal pode ser alterado ao mover o bocal conforme exibido na figura.

► Fig.10

Instalar o bocal plano ou bocal de extensão

Acessório opcional

1. Remova o bocal final do implemento.

2. Prenda o bocal plano ou o bocal de extensão no implemento e, em seguida, rode-o para o bloquear no lugar.

► Fig.11: 1. Bocal plano 2. Bocal de extensão 3. Implemento

Instalar o conjunto de bocal para caleiras

Acessório opcional

1. Remova o bocal final, o bocal de extensão ou o bocal plano do implemento.

2. Solte o parafuso no pequeno grampo para mangueiras e passe o grampo para mangueiras pelo implemento.

► Fig.12: 1. Parafuso 2. Grampo para mangueiras (pequeno) 3. Implemento

3. Ligue o tubo de extensão ao implemento.

Alinhe a ranhura no tubo de extensão com a saliência no implemento e, em seguida, deslize o tubo de extensão ao longo da respetiva ranhura de modo que as marcas triangulares estejam de frente uma para a outra.

► Fig.13: 1. Tubo de extensão 2. Implemento

4. Coloque o grampo para mangueiras na ranhura conforme ilustrado e aperte o parafuso.

► Fig.14: 1. Parafuso 2. Braçadeira

5. De acordo com a altura de trabalho, ligue o resto dos tubos de extensão ao tubo de extensão que já foi preso.

⚠️ PRECAUÇÃO: Quando utilizar o conjunto de bocal para caleiras em conjunto com uma ferramenta multifuncional e um implemento soprador, não utilize três ou mais tubos de extensão. Tal pode causar desequilíbrio e resultar em ferimentos.

6. Rode a saída do bocal final conforme apresentado na figura.

► Fig.15

7. Ligue o bocal final ao tubo de extensão. Quando ligar, alinhe as marcas triangulares no bocal final e no tubo de extensão e, em seguida, empurre o bocal final até encaixar. Em seguida, rode o bocal final para uma posição adequada para o seu trabalho.

► Fig.16: 1. Bocal final 2. Tubo de extensão 3. Marca triangular

Quando remover o bocal final, alinhe as marcas triangulares no bocal final e no tubo de extensão e, em seguida, retire o bocal final do tubo de extensão.

► Fig.17: 1. Bocal final 2. Tubo de extensão 3. Marca triangular

OPERAÇÃO

⚠️ AVISO: Siga os avisos e precauções no capítulo “AVISOS DE SEGURANÇA” e o manual de instruções da unidade de alimentação.

⚠️ AVISO: Ajuste a posição do anexo e o arnês para o ombro à sua posição de conforto antes de utilizar.

Funcionamento do soprador

⚠️ PRECAUÇÃO: Não coloque a máquina no chão enquanto está ligada. A areia ou o pó pode entrar a partir da entrada de sucção e causar uma anomalia ou ferimentos pessoais.

Segure a máquina firmemente com as duas mãos e efetue a operação de sopro movendo-a lentamente. Quando soprar perto de um edifício, uma pedra grande ou um veículo, afaste o bocal dos mesmos. Quando efetuar uma operação num canto, comece pelo canto e depois desloque-se para a área alargada. Ajuste a velocidade do ar com o gatilho do interruptor da unidade de alimentação de acordo com o ambiente ou as condições da respetiva utilização.

► Fig.18

Utilizar o conjunto de bocal para caleiras

⚠️ PRECAUÇÃO: Quando utilizar o conjunto de bocal para caleiras, não segure o soprador com uma mão, mas sim com as duas mãos.

► Fig.19

⚠️ PRECAUÇÃO: Não utilize o conjunto de bocal para caleiras perto de fios elétricos.

► Fig.20

⚠️ PRECAUÇÃO: Não utilize o conjunto de bocal para caleiras em dias de vento.

► Fig.21

⚠️ PRECAUÇÃO: Quando utilizar o conjunto de bocal para caleiras, mantenha outras pessoas ou animais a uma distância superior a 15 m do soprador.

► Fig.22

Segure o soprador na vertical agarrando a pega do soprador. Coloque a saída do soprador na caleira e, em seguida, ligue o soprador.

► Fig.23

Para utilizadores da UX01G

OBSERVAÇÃO: Quando utilizar o conjunto de bocal para caleiras, se utilizar a UX01G como a unidade de alimentação e instalar a BL4080F na UX01G, não utilize o arnês para o ombro incluído no pacote da unidade de alimentação, mas sim o arnês para o ombro recomendado apresentado abaixo. Para obter o arnês para o ombro recomendado, solicite-o nos centros de assistência autorizados da Makita.

Prender o arnês para o ombro

⚠️ PRECAUÇÃO: Utilize sempre o arnês para o ombro preso na unidade de alimentação. Antes da operação, ajuste o arnês para o ombro de acordo com o tamanho do utilizador para impedir a fadiga.

⚠️ PRECAUÇÃO: Antes do funcionamento, certifique-se de que o arnês para o ombro está devidamente preso no anexo na unidade de alimentação.

⚠️ PRECAUÇÃO: Antes do funcionamento, certifique-se de que a fivela do arnês para o ombro está bem presa.

⚠️ PRECAUÇÃO: Utilize sempre o arnês para o ombro apresentado abaixo. Não utilize outros arneses para o ombro.

1. Coloque o arnês para o ombro e aperte a fivela.

► Fig.24: 1. Fivela

NOTA: Quando remover o arnês para o ombro, abra a fivela e remova o arnês para o ombro.

2. Ajuste o arnês para o ombro a uma posição de trabalho confortável.

► Fig.25

3. Feche o gancho no arnês para o ombro no anexo da unidade de alimentação.

► Fig.26: 1. Gancho 2. Anexo

O arnês para o ombro dispõe de um meio de libertação rápida. Basta apertar as laterais da fivela para soltar o arnês para o ombro.

► Fig.27: 1. Fivela

MANUTENÇÃO

⚠ AVISO: Antes de inspecionar ou efetuar manutenções no equipamento, desligue o motor e remova a bateria. Caso contrário, os ventiladores podem mover-se e resultar em ferimentos graves.

⚠ AVISO: Quando inspecionar ou realizar manutenções no equipamento, **ponha-o sempre**. A montagem ou regulação do equipamento numa posição vertical pode resultar em ferimentos graves.

⚠ AVISO: Siga os avisos e precauções no capítulo “AVISOS DE SEGURANÇA” e o manual de instruções da unidade de alimentação.

OBSERVAÇÃO: Nunca utilize gasolina, benzina, diluente, álcool ou produtos semelhantes. Pode ocorrer a descoloração, deformação ou rachaduras.

Para manter a SEGURANÇA e a FIABILIDADE do produto, as reparações e qualquer outra manutenção ou ajuste devem ser levados a cabo pelos centros de assistência Makita autorizados ou pelos centros de assistência de fábrica, utilizando sempre peças de substituição Makita.

Intervalo de inspeção e manutenção

Horas de funcionamento		Antes da operação	Diariamente (10 horas)	30 horas
Unidade completa	Inspeção visualmente se há peças danificadas	✓	-	-
Eixo motor	Fornecer massa lubrificante	-	-	✓
Unidade de alimentação	Consulte o manual de instruções da unidade de alimentação			

Limpar a máquina

Limpe a máquina limpando o pó com um pano seco ou um pano embebido em água com sabão e torcido.

► Fig.28

Remova o pó ou a sujidade da entrada de sucção na parte traseira do acessório.

► Fig.29: 1. Entrada de sucção

Inspeção geral

Verifique se existem peças danificadas. Peça ao nosso centro de assistência autorizado para as substituir, se necessário.

Lubrificar as peças móveis

OBSERVAÇÃO: Siga as instruções referentes à frequência e à quantidade de massa lubrificante fornecida. Caso contrário, uma lubrificação insuficiente, pode danificar as peças móveis.

Eixo motor:

Aplique massa lubrificante (massa lubrificante Makita N No.2 ou equivalente) a cada 30 horas de funcionamento.

► Fig.30

NOTA: Pode adquirir massa lubrificante genuína da Makita no seu distribuidor Makita local.

Armazenamento

Quando armazenar o acessório separado da unidade de alimentação, coloque a tampa sobre a extremidade do tubo.

► Fig.31

RESOLUÇÃO DE PROBLEMAS

Antes de pedir uma reparação, realize primeiro a sua própria inspeção. Se encontrar um problema que não esteja explicado no manual, não tente desmontar a máquina. Em vez disso, peça as reparações nos centros de assistência técnica autorizados da Makita, usando sempre peças de substituição da Makita.

Estado da anomalia	Causa provável (avaria)	Correção
O motor não arranca.	-	Consulte o manual de instruções da unidade de alimentação.
O motor para em breve.	-	Consulte o manual de instruções da unidade de alimentação.
A velocidade do motor não aumenta.	-	Consulte o manual de instruções da unidade de alimentação.
Os ventiladores não rodam. ⇒ Pare o motor imediatamente.	Os tubos da unidade de alimentação e o implemento não estão devidamente ligados.	Ligue os tubos corretamente.
	Sistema de acionamento anómalo	Contacte um centro de assistência autorizado e solicite a reparação.
A unidade de alimentação vibra de forma anormal. ⇒ Pare o motor imediatamente.	Sistema de acionamento anómalo	Contacte um centro de assistência autorizado e solicite a reparação.
Os ventiladores continuam a rodar mesmo se o gatilho do interruptor for libertado. ⇒ Pare o motor imediatamente.	A unidade de alimentação não funciona corretamente.	Contacte um centro de assistência autorizado para reparações.

ACESSÓRIOS OPCIONAIS

⚠PRECAUÇÃO: Estes acessórios ou acoplamentos são recomendados para utilização com a sua máquina Makita especificada no presente manual. A utilização de quaisquer outros acessórios ou acoplamentos pode representar risco de lesão física. Utilize apenas acessórios ou acoplamentos para os respetivos fins previstos.

Se necessitar de informações adicionais relativas a estes acessórios, solicite-as ao seu centro de assistência Makita.

- Bocal de extensão
- Bocal plano
- Conjunto de bocal para caleiras
- Bateria e carregador genuínos da Makita

NOTA: Alguns itens na lista poderão estar incluídos na embalagem do produto como acessórios padrão. Podem diferir de país para país.

SPECIFIKATIONER

Model:		UB402MP
Kapaciteter *1	Luftvolumen	0 - 6,2 m ³ /min
	Luft hastighed (gennemsnit)	0 - 39,1 m/s
	Luft hastighed (maks.)	0 - 47,4 m/s
Kapaciteter *2	Luftvolumen	0 - 6,2 m ³ /min
	Luft hastighed (gennemsnit)	0 - 39,1 m/s
	Luft hastighed (maks.)	0 - 47,4 m/s
Kapaciteter *3	Luftvolumen	0 - 6,2 m ³ /min
	Luft hastighed (gennemsnit)	0 - 39,1 m/s
	Luft hastighed (maks.)	0 - 47,4 m/s
Samlet længde		760 mm
Nettovægt		1,2 kg

*1. Kapaciteter for blæsertilbehør sammen med DUX60 Akku flerfunktions motorhoved

*2. Kapaciteter for blæsertilbehør sammen med DUX18 Akku flerfunktions motorhoved

*3. Kapaciteter for blæsertilbehør sammen med UX01G Akku flerfunktions motorhoved

- På grund af vores kontinuerlige forsknings- og udviklingsprogrammer kan hosstående specifikationer blive ændret uden varsel.
- Specifikationer kan variere fra land til land.

Godkendt motorenhed

Dette tilbehør er kun godkendt til brug sammen med følgende motorenhed(er):

- DUX60 Akku flerfunktions motorhoved
- DUX18 Akku flerfunktions motorhoved
- UX01G Akku flerfunktions motorhoved

⚠ ADVARSEL: Brug aldrig tilbehøret med en motorenhed, der ikke er godkendt. En ikke-godkendt kombination kan medføre alvorlig personskade.

Symboler

Følgende viser de symboler, der muligvis anvendes til udstyret. Sørg for, at du forstår deres betydning før brugen.

	Udvis særlig forsigtighed og opmærksomhed.
	Læs betjeningsvejledningen.
	Hold hænderne væk fra roterende dele.
	Langt hår kan medføre ulykker, da det kan vikles ind i maskineriet.
	Hold omkringstående personer væk.
	Bær beskyttelsesbriller og høreværn.



Må ikke udsættes for fugt.



Hold en afstand på mindst 15 m.



Kun for lande inden for EU
På grund af tilstedeværelsen af farlige komponenter i udstyret kan affald af elektrisk og elektronisk udstyr, akkumulatører og batterier have en negativ indvirkning på miljøet og folkesundheden. Bortskaf ikke elektriske og elektroniske apparater eller batterier sammen med husholdningsaffald!

I overensstemmelse med EF-direktiv om affaldshåndtering af elektrisk og elektronisk udstyr og om akkumulatører og batterier og affaldsakkumulatører og -batterier, og i overensstemmelse med national lovgivning, skal brugt elektrisk udstyr, batterier og akkumulatører opbevares separat og leveres til et separat indsamlingssted for kommunalt affald, der er etableret i henhold til bestemmelserne om miljøbeskyttelse. Dette er angivet ved symbolet på den krydsede skraldespand, der er placeret på udstyret.

Tilsløbet anvendelse

Dette tilbehør er kun udviklet til blæsning af støv sammen med en godkendt effektenhed. Brug aldrig tilbehøret til andre formål. Misbrug af tilbehøret kan medføre alvorlig personskade.

EF-overensstemmelseserklæring

Kun for lande i Europa

Vi som producenter: **Makita Europe N.V.**,
Forretningsadresse: **Jan-Baptist Vinkstraat 2 3070 Kortenberg BELGIEN**. Godkender **Hiroshi Tsujimura** til kompilering af den tekniske fil og tager det fulde ansvar for, at produktet eller produkterne,
Betegnelse: **Blæsertilbehør**. Betegnelse for type(r): **UB402MP**.

Opfylder alle de relevante bestemmelser i **2006/42/EF** og opfylder desuden alle relevante bestemmelser i følgende EF/EU-direktiver: **2000/14/EF** og er fremstillet i overensstemmelse med følgende harmoniserede standarder: **EN 60335-1:2012+A11:2014+A13:2017+A1:2019+A14:2019+A2:2019**, **EN 50636-2-100:2014**.

Sted og dato for erklæring: **Kortenberg, Belgien**.

31.10.2022

Ansvarlig person: **Hiroshi Tsujimura, Direktør - Makita Europe N.V.**

SIKKERHEDSADVARSLER

Sikkerhedsinstruktioner for blæser

⚠ ADVARSEL: Læs alle sikkerhedsadvarsler, instruktioner, illustrationer og specifikationer, der følger med denne maskine, samt brugsanvisningen til effektiviteten for brugen. Manglende overholdelse af alle nedenstående instruktioner kan medføre elektrisk stød, brand og/eller alvorlig personskade for operatøren og/eller tilskuerne.

Gem alle advarsler og instruktioner til senere reference.

Ordene "motorbørste/motorfejmaskine" og "maskine" i advarslerne og forholdsreglerne refererer til kombinationen af tilbehøret og effektiviteten.

Opklæring

1. Læs instruktionerne omhyggeligt. Vær bekendt med kontrollerne og korrekt brug af blæseren.
2. Lad aldrig børn, personer med reducerede fysiske, motoriske eller mentale færdigheder eller manglende erfaring og viden eller personer, der ikke er bekendt med disse instruktioner, anvende blæseren. Lokal lovgivning begrænser muligvis operatørens alder.
3. Anvend aldrig blæseren, når der er personer, især børn, eller kæledyr i nærheden.
4. Husk, at operatøren eller brugeren er ansvarlig for ulykker eller farlige situationer, der sker på andre personer eller deres ejendom.

Forberedelse

1. Bær altid solidt fodtøj og lange bukser, når du betjener blæseren.

2. Bær ikke løst tøj eller smykker, der kan trækkes ind i luftåbningen. Hold langt hår væk fra luftåbningerne.
3. Bær altid beskyttelsesbriller for at beskytte dine øjne mod skader, når du bruger maskiner. Beskyttelsesbrillerne skal overholde ANSI Z87.1 i USA, EN 166 i Europa eller AS/NZS 1336 i Australien/New Zealand. I Australien/New Zealand er det desuden påbudt ved lov at bære ansigtsskærm for at beskytte dit ansigt.

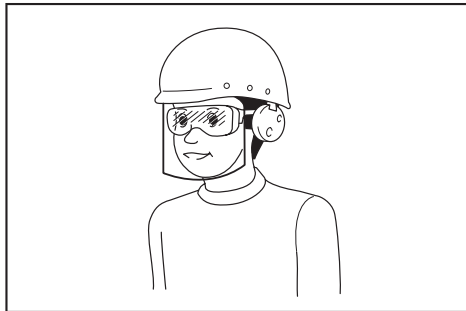

Det er arbejdsgiverens ansvar at påbyde brugerne af maskinen samt andre personer i det umiddelbare arbejdsområde at bære passende sikkerhedsbeskyttelsesudstyr.

4. For at undgå støvgener anbefales det at bære ansigtsmaske.
5. Bær altid skridsikkert og beskyttende fodtøj ved brug af maskinen. Skridsikre lukkede sikkerhedsstøvler og -sko mindsker risikoen for personskade.
6. Bær høreværn som f.eks. ørepropper. Udsættelse for støj kan medføre høreskader.

Betjening

1. Ryd området for børn, omkringstående og kæledyr. Hold som minimum alle børn, omkringstående og kæledyr uden for en radius på 15 m; Uden for 15 m-zonen er der stadig risiko for personskade som følge af udslyngede genstande. Omkringstående bør opfordres til at bruge beskyttelsesbriller. Hvis nogen nærmer sig, skal du stoppe maskinen.

► Fig.1

2. Sluk for blæseren, og afmontér akkuen, og sørg for, at alle bevægelige dele er stoppet helt.
 - hver gang du lægger blæseren fra dig.
 - før du fjerner blokeringer.
 - før du efterser, rengør eller arbejder på blæseren.
 - hvis blæseren begynder at vibrere unormalt.
3. Anvend kun blæseren i dagslys eller i god kunstig belysning.
4. Stræk dig ikke for langt, og oprethold til enhver tid korrekt balance og fodfæste.
5. Sørg altid for et godt fodfæste på skråninger.
6. Gå, løb aldrig.
7. Hold alle køllingsluftåbningerne fri for affald.
8. Blæs aldrig affald i retning af omkringstående.
9. Brug blæseren i en anbefalet stilling og på en solid overflade.

10. Anvend ikke blæseren på høje steder.
11. Peg aldrig mundstykket mod personer i nærheden, når du bruger blæseren.
12. Blokér aldrig sugeåbningen og/eller blæserudgangen.
 - Pas på ikke at blokere sugeåbningen eller blæserudgangen med støv eller snavs, når du arbejder i et støvet område.
 - Brug ikke andre mundstykker end mundstykkerne fra Makita.
 - Brug ikke blæseren til at puste bolde, gummibåde eller lignende op.
13. Brug ikke blæseren i nærheden af et åbent vindue eller lignende.
14. Det anbefales kun at bruge blæseren på rimelige tidspunkter - ikke tidligt om morgenen eller sent om aftenen, hvor det kan forstyrre folk.
15. Brug af river og koste til at løsne affald inden blæsnings anbefales.
16. Fugt inden blæsnings overfladerne en smule på steder med støv, eller brug om nødvendigt en havesprøjte.
17. Indstil længden af blæsermundstykket således, at luftstrømmen kan arbejde nær jorden.
18. Hvis blæseren rammer fremmedlegemer eller begynder at frembringe usædvanlig støj eller vibration, skal du straks slukke for blæseren for at stoppe den. Afmonter akkuen, og efterse blæseren for skader, før du genstarter og anvender blæseren igen. Hvis blæseren er beskadiget, skal du anmode et autoriseret Makita-servicecenter om reparation.
19. Sæt ikke fingrene eller andre genstande ind i sugeåbningen eller blæserudgangen.
20. Forebyg start ved et uheld. Sørg for, at kontakten er i fra-positionen, før du indsætter akkuen, tager blæseren op eller bærer den. Hvis du bærer blæseren med fingeren på kontakten, eller hvis du sætter strøm til blæseren, mens kontakten er slået til, kan det medføre uheld.
21. Blæs aldrig farlige materialer som fx søm, glassplinter eller klinger.
22. Brug ikke blæseren i nærheden af brændbare materialer.
23. Undgå betjening af blæseren i lang tid i omgivelser med lav temperatur.
24. Før du samler eller justerer maskinen, skal du slukke for motoren og afmontere akkuen.
25. Bær det personlige beskyttelsesudstyr, før du starter motoren.
26. Før du starter motoren, skal du inspicere maskinen for skader, løse skruer/møtrikker eller forkert samling. Kontroller, at alle kontrolhåndtag og kontakter nemt kan betjenes. Rengør og aftør håndtagene.
27. Forsøg aldrig at starte motoren, hvis maskinen er beskadiget eller ikke er helt samlet.
28. Juster skuldterselen og håndgrebet, så de passer til operatørens størrelse.
29. Brug skuldterselen under anvendelse. Hold maskinen fast på din højre side.
30. Hold i det forreste håndtag med venstre hånd og i det bageste greb med højre hånd, uanset om du er højrehåndet eller venstrehåndet. Placer fingrene og tommelfingerene omkring håndtagene.
31. Forsøg aldrig at betjene maskinen med én hånd. Tab af kontrollen kan medføre alvorlig eller dødelig personskade. Hold hænderne og fødderne på afstand af børsterne eller fejjetromlerne for at mindske risikoen for personskade.
32. Hvis maskinen udsættes for kraftige stød eller falder ned, skal du kontrollere tilstanden, før du fortsætter arbejdet. Kontroller betjeningsselementerne og sikkerhedsenhederne for funktionsfejl. Hvis der er nogen form for skader eller tvivl, skal du kontakte vores autoriserede servicecenter vedrørende eftersyn og reparation.
33. Følg brugsanvisningen til effektenheden for at sikre korrekt brug af effektenheden.
34. Se i brugsanvisningen til effektenheden vedrørende start og kontrol af maskinen.
35. Under brug må du aldrig stå på en ustabil eller glat overflade eller en stejl skråning. I den kolde årstid skal du være opmærksom på is og sne og altid sørge for sikker fodfæste.
36. Undlad at bruge maskinen i dårligt vejr, hvor sigtbarheden er begrænset. Hvis du ikke gør det, kan det medføre fald eller forkert anvendelse på grund af dårlig sigtbarhed.
37. Undlad at bruge maskinen, hvis der er risiko for lynnedslag.

Transport

1. Stop motoren under transport. Ellers kan utilsigtet start medføre personskade.

Vibration

1. Udsættelse for kraftig vibration beskadiger operatørens blodkar eller nervesystem og medfører følgende symptomer i fingre, hænder eller håndled: "Sovende" led (følelsesløshed), prikken, smerte, stikkende fornemmelse, ændring af hudfarven eller af huden. Søg læge, hvis nogen af disse symptomer opstår. For at undgå risiko for "hvide fingre" skal du holde dine hænder varme under brugen og holde maskinen og tilbehøret i god stand.

Vedligeholdelse og opbevaring

1. Hold alle møtrikker, bolte og skruer stramme for at sikre dig, at blæseren er i sikker arbejdstilstand.
2. Hvis delene er slidte eller beskadiget, skal du udskifte dem med dele fra Makita.
3. Opbevar blæseren på et tørt sted, der er utilgængeligt for børn.
4. Når du stopper blæseren med henblik på eftersyn, vedligeholdelse, opbevaring eller udskiftning af tilbehør, skal du slukke for blæseren og sørge for, at alle bevægelige dele stopper helt, og afmontere akkuen. Afkøl blæseren, før du udfører nogen form for arbejde på blæseren. Vedligehold blæseren med omhu, og hold den ren.
5. Lad altid blæseren køle af, før den opbevares.
6. Udsæt ikke blæseren for regn. Opbevar blæseren inden døre.

► Fig.2

7. Når du løfter blæseren, skal du sørge for at bøje i knæene og passe på ikke at skade ryggen.
8. Fjern altid støv og snavs fra udstyret. Brug aldrig benzin, rensbenzin, fortynder, alkohol eller lignende til dette formål. Det kan medføre misfarvning, deformation eller revner i plastikkomponenterne.
9. Forsøg ikke at udføre vedligeholdelse eller reparationsarbejde, der ikke er beskrevet i dette hæfte eller brugsanvisningen til effektiviteten. Bed vores autoriserede servicecenter om at udføre sådant arbejde.
10. Følg instruktionerne for smøring og udskiftning af tilbehør.
11. Brug altid kun ægte reservedele og tilbehør. Brug af dele eller tilbehør fra tredjepart kan medføre sammenbrud af udstyret, tingskade og/eller alvorlig personskade.
12. Bed regelmæssigt vores autoriserede servicecenter om at efterse og vedligeholde maskinen.
13. Før du opbevarer maskinen, skal du foretage en fuldstændig rengøring og vedligeholdelse. Afmonter akkuen.
14. Stil ikke udstyret op ad noget som f.eks. en væg. Ellers kan det vælte pludseligt og forårsage personskade.

Brug og vedligeholdelse af batteriet

1. Oplad kun med den oplader, som producenten angiver. En oplader, der passer til én type batteri, kan forårsage brand, hvis den anvendes med et andet batteri.
2. Brug kun el-værktøjer sammen med de tilhørende batteripakker. Brug af andre batteripakker kan forårsage personskade og brand.
3. Når batteripakker ikke anvendes, skal de holdes borte fra andre metalgenstande som papirclips, mønter, nøgler, søm, skruer og andre små metalgenstande, der kan skabe forbindelse mellem terminalerne. Hvis batteriets terminaler kortsluttes, kan det forårsage brand.
4. I tilfælde af misbrug kan der sprøjte væske ud fra batteriet. Undgå kontakt. Skyl med vand, hvis De kommer i kontakt med væsken. Søg læge, hvis De får væske i øjet. Væske, der sprøjter ud fra batteriet, kan medføre irritation eller forbrændinger.
5. Undlad at bruge en akku eller maskine, der er beskadiget eller ændret. Beskadigede eller ændrede batterier kan fungere uforudsigeligt og medføre brand, eksplosion eller risiko for personskade.
6. Undlad at udsætte en akku eller maskine for brand eller høje temperaturer. Udsættelse for brand eller temperaturer på over 130 °C kan medføre eksplosion.
7. Følg alle instruktioner vedrørende opladning, og undlad at oplade akkuen eller maskinen uden for det temperaturinterval, der er angivet i instruktionerne. Opladning, der udføres forkert eller ved temperaturer uden for det angivne temperaturinterval, kan beskadige batteriet og medføre øget risiko for brand.

Elektrisk sikkerhed og batterisikkerhed

1. Undlad at kaste batterierne i åben ild. Cellen kan eksplodere. Tjek de lokale regler for eventuelle særlige instruktioner vedrørende bortskaffelse.
2. Undlad at åbne eller mishandle batterierne. Lækket elektrolyt er ætsende og kan medføre skader på øjnene eller huden. Den kan være giftig, hvis den indtages.
3. Undlad at oplade batteriet i regnvejrr eller under våde forhold.
4. Oplad ikke batteriet uden døre.
5. Håndter ikke oplader, herunder opladerstik, og opladerterminaler med våde hænder.

Service

1. Få udført service på el-værktøjet hos en autoriseret mekaniker, og brug kun tilsvarende reservedele. Derved vedligeholdes el-værktøjets sikkerhed.
2. Udfør aldrig service på beskadigede akkuer. Service på akkuer må kun udføres af producenten eller af autoriserede reparatører.

GEM DENNE BRUGSANVISNING.

⚠ ADVARSEL: LAD IKKE bekvemmelighed eller kendskab til produktet (opnået gennem gentagen brug) forhindre, at sikkerhedsforskrifterne for produktet nøje overholdes.

MISBRUG eller forsømmelse af at følge de i denne brugsvejledning givne sikkerhedsforskrifter kan føre til, at De kommer alvorligt til skade.

BESKRIVELSE AF DELENE

► Fig.3: 1. Hætte 2. Rør 3. Endemundstykke

SAMLING

⚠ ADVARSEL: Før du samler eller justerer udstyret, skal du slukke for motoren og afmontere akkuen. Ellers kan ventilatorerne bevæge sig og medføre personskade.

⚠ ADVARSEL: Ved samling eller justering af udstyret skal du altid lægge det ned. Samling eller justering af udstyret i stående position kan medføre alvorlig personskade.

⚠ ADVARSEL: Følg advarslerne og forholdsreglerne i kapitlet "SIKKERHEDSADVARSLER" samt brugsanvisningen til motorenheden.

Montering af monteringsrøret

⚠ FORSIGTIG: Kontroller altid, at monteringsrøret sidder fast efter installationen. Forkert installation kan medføre, at tilbehøret falder af effektiviteten og forårsager personskade.

Monter monteringsrøret på effektenheden.

1. Fjern hættten fra enden af røret.

► **Fig.4:** 1. Rør 2. Hætte

BEMÆRKNING: Undlad at kassere hættten, da hættten er påkrævet til opbevaring af tilbehøret.

2. Drej håndtaget mod tilbehøret.

► **Fig.5:** 1. Håndtag

3. Juster stiften i forhold til pilemærket på motorenheden. Indsæt røret, indtil udløserknappen kommer op.

Sørg for at positionsmærket befinder sig ved spidsen af pilemærket på motorenheden, og at pilemærket på motorenheden og pilemærket på røret vender mod hinanden.

► **Fig.6:** 1. Udløserknop 2. Pilemærke på motorenheden 3. Stift 4. Positionsmærke 5. Pilemærke på røret

4. Drej håndtaget mod motorenheden.

► **Fig.7:** 1. Håndtag

Sørg for, at overfladen på håndtaget ligger parallelt med røret.

BEMÆRKNING: Stram ikke håndtaget, uden at monteringsrøret er indsat. Ellers kan håndtaget stramme indgangen til drevskaftet for hårdt og beskadige det.

For at fjerne røret skal du dreje håndtaget mod tilbehøret og trække røret ud, idet der trykkes ned på udløserknappen.

► **Fig.8:** 1. Udløserknop 2. Håndtag 3. Rør

Montering af endemundstykket

Ret fremspringet på blæserrøret ind med rillen på endemundstykket, og monter derefter endemundstykket på blæserrøret, og drej derefter på endemundstykket for at låse det på plads.

► **Fig.9:** 1. Trekantsmærke 2. Endemundstykke 3. Blæserrør

Udfør monteringsproceduren i omvendt rækkefølge for at afmontere endemundstykket.

BEMÆRK: Længden af mundstykket kan ændres ved at flytte mundstykket som vist på figuren.

► **Fig.10**

Montering af det flade mundstykke eller forlængermundstykket

Ekstraudstyr

1. Afmonter endemundstykket fra tilbehøret.

2. Fastgør det flade mundstykke eller forlængermundstykket til tilbehøret, og drej det derefter for at låse det på plads.

► **Fig.11:** 1. Fladt mundstykke 2. Forlængermundstykke 3. Tilbehør

Montering af mundstykket til tagreder

Ekstraudstyr

1. Afmonter endemundstykket, forlængermundstykket eller det flade mundstykke fra tilbehøret.

2. Løsn skruen på den lille slangeklemme, og før slangeklemmen gennem tilbehøret.

► **Fig.12:** 1. Skruer 2. Slangeklemme (lille) 3. Tilbehør

3. Tilslut forlængerrøret til tilbehøret.

Justér rillen på forlængerrøret med fremspringet på tilbehøret, og skub derefter forlængerrøret langs dets rille, så trekantsmarkeringerne vender mod hinanden.

► **Fig.13:** 1. Forlængerrør 2. Tilbehør

4. Anbring slangeklemmen på rillen som vist, og tilspænd skruen.

► **Fig.14:** 1. Skruer 2. Slangeklemme

5. I overensstemmelse med arbejdshøjden skal du tilslutte resten af forlængerrørene til det forlængerrør som allerede er blevet monteret.

⚠FORSIGTIG: Når du bruger mundstykket til tagreder sammen med et flerfunktions motorhoved og blæsertilbehør, må du ikke bruge tre eller flere forlængerrør. Det kan forårsage ubalance og medføre personskaade.

6. Drej udgangen på endemundstykket som vist på figuren.
► **Fig.15**

7. Tilslut endemundstykket til forlængerrøret. Ved tilslutning skal du rette trekantsmarkeringen på endemundstykket og forlængerrøret ind med hinanden, og derefter trykke på endemundstykket indtil det klikker. Efter dette skal du dreje endemundstykket hen på en passende position for dit arbejde.

► **Fig.16:** 1. Endemundstykke 2. Forlængerrør 3. Trekantsmarkering

Når du fjerner endemundstykket, skal du rette trekantsmarkeringerne på endemundstykket og forlængerrøret ind med hinanden, og derefter trække endemundstykket ud fra forlængerrøret.

► **Fig.17:** 1. Endemundstykke 2. Forlængerrør 3. Trekantsmarkering

ANVENDELSE

⚠ADVARSEL: Følg advarslerne og forholdsreglerne i kapitlet "SIKKERHEDSADVARSLER" samt brugsanvisningen til motorenheden.

⚠ADVARSEL: Juster bøjlepositionen og skuldarselen til en komfortabel position før brugen.

Betjening af blæseren

⚠FORSIGTIG: Placer ikke maskinen på jorden mens den er tændt. Sand eller støv kan muligvis komme ind i sugeåbningen og medføre en funktionsfejl eller personskaade.

Hold godt fast i maskinen med begge hænder og udfør blæsningen ved at bevæge den langsomt rundt. Når der blæses omkring en bygning, stor sten eller et køretøj, skal du rette mundstykket væk fra dem. Når du udfører arbejde i et hjørne, skal du starte fra hjørnet og derefter flytte til et åbent område. Justér lufthastigheden med afbryderknappen på effektiviteten i forhold til omgivelserne eller forhold for din anvendelse.

► Fig.18

Brug af mundstykkessættet til tagrender

⚠FORSIGTIG: Når du anvender mundstykkessættet til tagrender, skal du ikke holde blæseren med én hånd, men med to hænder.

► Fig.19

⚠FORSIGTIG: Brug ikke mundstykkessættet til tagrender i nærheden af elledninger.

► Fig.20

⚠FORSIGTIG: Brug ikke mundstykkessættet til tagrender på dag med blæst.

► Fig.21

⚠FORSIGTIG: Når du bruger mundstykkessættet til tagrender, skal du holde andre personer eller dyr mere end 15 m væk fra blæseren.

► Fig.22

Hold blæseren opret ved at gribe håndtaget på blæseren. Placer udgangen på blæseren på tagrenden og tænd derefter for blæseren.

► Fig.23

Til UX01G-brugere

BEMÆRKNING: Når du bruger mundstykkessættet til tagrender, og bruger UX01G som effektivitet og monterer BL4080F til UX01G, må du ikke bruge skulderselen, der er inkluderet i effektivitetspakken, men bruge den anbefalede skuldersæle, der er vist nedenfor. Kontakt de autoriserede Makita-servicecentre for at få oplysninger om den anbefalede skuldersæle.

Montering af skulderselen

⚠FORSIGTIG: Brug altid den skuldersæle, der er fastgjort til effektiviteten. Før anvendelse skal du justere skulderselen i overensstemmelse med brugerens størrelse for at forhindre træthed.

⚠FORSIGTIG: Før anvendelsen skal du sikre dig, at skulderselen er fastgjort korrekt til bøjlen på effektiviteten.

⚠FORSIGTIG: Før anvendelse skal du sørge for, at spændet på skulderselen er ordentligt fastgjort.

⚠FORSIGTIG: Brug altid skulderselen vist nedenfor. Undlad at bruge andre skuldersæler.

1. Sæt skulderselen på, og fastgør spændet.

► Fig.24: 1. Spænde

BEMÆRK: Når du fjerner skulderselen, skal du oplåse spændet og fjerne skulderselen.

2. Juster skulderselen til en komfortabel position før brug.

► Fig.25

3. Fastgør krogen på skulderselen til bøjlen på effektiviteten.

► Fig.26: 1. Krog 2. Bøjle

Skulderselen har en metode til hurtig frigørelse. Klem blot siderne af spændet sammen for at frigøre skulderselen.

► Fig.27: 1. Spænde

VEDLIGEHOLDELSE

⚠ADVARSEL: Før du inspicerer eller vedligeholder udstyret, skal du slukke for motoren og afmontere akkuen. Ellers kan ventilatorerne bevæge sig og medføre alvorlig personskade.

⚠ADVARSEL: Ved inspektion eller vedligeholdelse af udstyret skal du altid lægge det ned. Samling eller justering af udstyret i stående position kan medføre alvorlig personskade.

⚠ADVARSEL: Følg advarslerne og forholdsreglerne i kapitlet "SIKKERHEDSADVARSLER" samt brugsanvisningen til motorenheden.

BEMÆRKNING: Anvend aldrig benzin, rensbenzin, fortynder, alkohol og lignende. Det kan medføre misfarvning, deformation eller revner.

For at opretholde produktets SIKKERHED og PÅLIDELIGHED må reparation, vedligeholdelse eller justering kun udføres af et autoriseret Makita servicecenter eller fabriksservicecenter med anvendelse af Makita reservedele.

Rengøring af maskinen

Rengør maskinen ved at aftørre støv med en tør klud eller en klud, der er dyppet i sæbevand og vredet.

► Fig.28

Fjern støv eller snavs fra sugeåbningen bag på tilbehøret.

► Fig.29: 1. Sugeåbning

Overordnet inspektion

Kontroller for beskadigede dele. Bed om nødvendigt vores autoriserede servicecenter for at udskifte dem.

Smøring af bevægelige dele

BEMÆRKNING: Følg instruktionerne vedrørende hyppighed og tilført mængde fedtstof. Ellers kan manglende smøring beskadige de bevægelige dele.

Drevaksel:

Tilfør fedtstof (Makita-fedt N No.2 eller tilsvarende) for hver 30 timers drift.

► Fig.30

BEMÆRK: Ægte Makita-fedtstof kan købes fra din lokale Makita-forhandler.

Opbevaring

Hvis tilbehøret opbevares adskilt fra effektenheden, skal hæften sættes på enden af røret.

► Fig.31

Interval for inspektion og vedligeholdelse

Driftstimer		Inden brug	Dagligt (10 timer)	30 timer
Hele enheden	Inspicer visuelt for beskadigede dele	✓	-	-
Drevaksel	Tilfør fedtstof	-	-	✓
Motorenhed	Se i brugsanvisningen til motorenheden			

FEJLFINDING

Udfør selv en inspektion, inden De anmoder om reparation. Hvis du opdager et problem, som ikke er forklaret i brugsanvisningen, må du ikke forsøge at skille maskinen ad. Rådfør Dem i stedet med et autoriseret Makita Servicecenter, og brug altid originale Makita udskiftningsdele til reparationer.

Unormal tilstand	Sandsynlig årsag (fejl)	Afhjælpning
Motoren starter ikke.	-	Se i brugsanvisningen til motorenheden.
Motoren stopper hurtigt.	-	Se i brugsanvisningen til motorenheden.
Motorhastigheden øges ikke.	-	Se i brugsanvisningen til motorenheden.
Ventilatorer roterer ikke. ⇒ Stop motoren med det samme.	Rørene på effektenheden og tilbehøret er ikke forbundet korrekt.	Tilslut rørene korrekt.
	Unormalt drevsystem	Kontakt et autoriseret servicecenter for reparation.
Effektenheden ryster unormalt. ⇒ Stop motoren med det samme.	Unormalt drevsystem	Kontakt et autoriseret servicecenter for reparation.
Ventilatorerne fortsætter med at rotere, selvom afbryderknappen slippes. ⇒ Stop motoren med det samme.	Motorenheden fungerer ikke korrekt.	Kontakt et autoriseret servicecenter for reparationer.

EKSTRAUDSTYR

⚠FORSIGTIG: Dette tilbehør og ekstraudstyr er anbefalet til brug med din Makita-maskine, der er beskrevet i denne brugsanvisning. Brug af andet ekstraudstyr eller tilbehør kan medføre risiko for personskade. Brug kun ekstraudstyr eller tilbehør til det formål, det er beregnet til.

Hvis De behøver hjælp ved valg af tilbehør eller ønsker yderligere informationer, bedes De kontakte Deres lokale Makita servicecenter.

- Forlængermundstykke
- Fladt mundstykke

- Mundstyksesæt til tagreuder
- Original Makita-akku og oplader

BEMÆRK: Nogle ting på denne liste kan være inkluderet i produktpakken som standardtilbehør. De kan være forskellige fra land til land.

ΠΡΟΔΙΑΓΡΑΦΕΣ

Μοντέλο:		UB402MP
Ικανότητες *1	Όγκος αέρα	0 - 6,2 m ³ /min
	Ταχύτητα αέρα (μέση)	0 - 39,1 m/s
	Ταχύτητα αέρα (μέγ.)	0 - 47,4 m/s
Ικανότητες *2	Όγκος αέρα	0 - 6,2 m ³ /min
	Ταχύτητα αέρα (μέση)	0 - 39,1 m/s
	Ταχύτητα αέρα (μέγ.)	0 - 47,4 m/s
Ικανότητες *3	Όγκος αέρα	0 - 6,2 m ³ /min
	Ταχύτητα αέρα (μέση)	0 - 39,1 m/s
	Ταχύτητα αέρα (μέγ.)	0 - 47,4 m/s
Συνολικό μήκος		760 mm
Καθαρό βάρος		1,2 kg

*1. Ικανότητες του προσαρτήματος φυσητήρα σε συνδυασμό με τη Φορητή πολυλειτουργική ηλεκτρική κεφαλή DUX60

*2. Ικανότητες του προσαρτήματος φυσητήρα σε συνδυασμό με τη Φορητή πολυλειτουργική ηλεκτρική κεφαλή DUX18

*3. Ικανότητες του προσαρτήματος φυσητήρα σε συνδυασμό με τη Φορητή πολυλειτουργική ηλεκτρική κεφαλή UX01G

- Λόγω του συνεχόμενου προγράμματος που εφαρμόζουμε για έρευνα και ανάπτυξη, τα τεχνικά χαρακτηριστικά στο παρόν έντυπο υπόκεινται σε αλλαγή χωρίς προειδοποίηση.
- Τα τεχνικά χαρακτηριστικά μπορεί να διαφέρουν από χώρα σε χώρα.

Εγκεκριμένη ηλεκτρική μονάδα





Αυτό το προσάρτημα εγκρίνεται για χρήση μόνο με τις ακόλουθες ηλεκτρικές μονάδες:

- DUX60 Φορητή πολυλειτουργική ηλεκτρική κεφαλή
- DUX18 Φορητή πολυλειτουργική ηλεκτρική κεφαλή
- UX01G Φορητή πολυλειτουργική ηλεκτρική κεφαλή

ΠΡΟΕΙΔΟΠΟΙΗΣΗ: Μη χρησιμοποιείτε ποτέ το προσάρτημα με μη εγκεκριμένη ηλεκτρική μονάδα. Ο μη εγκεκριμένος συνδυασμός μπορεί να προκαλέσει σοβαρό τραυματισμό.

Σύμβολα

Παρακάτω παρουσιάζονται τα σύμβολα που μπορούν να χρησιμοποιηθούν για τον εξοπλισμό. Βεβαιωθείτε ότι κατανοείτε τη σημασία τους πριν από τη χρήση.

	Απαιτούνται ιδιαίτερη φροντίδα και προσοχή.
	Διαβάστε το εγχειρίδιο οδηγιών.
	Να κρατάτε τα χέρια σας μακριά από τα περιστρεφόμενα μέρη.
	Τα μακριά μαλλιά μπορεί να προκαλέσουν ατύχημα μπλεξίματος.



Να απομακρύνετε τυχόν παρεισφρισκόμενους.



Να φοράτε προστασία ματιών και γυαλιά ασφαλείας.



Μην εκθέτετε σε υγρασία.



Κρατήστε απόσταση τουλάχιστον 15 μέτρων.



Ni-MH
Li-ion

Μόνο για τις χώρες της ΕΕ
Λόγω της παρουσίας των επικίνδυνων συστατικών μερών στον εξοπλισμό, ο απόβλητος ηλεκτρικός και ηλεκτρονικός εξοπλισμός, οι συσσωρευτές και οι μπαταρίες μπορεί να έχουν αρνητική επίδραση στο περιβάλλον και την ανθρώπινη υγεία. Μην απορρίπτετε τις ηλεκτρικές και ηλεκτρονικές συσκευές ή μπαταρίες μαζί με τα οικιακά απορρίμματα!
Σύμφωνα με την Ευρωπαϊκή Οδηγία για τον απόβλητο ηλεκτρικό και ηλεκτρονικό εξοπλισμό και για τους συσσωρευτές και μπαταρίες και τους απόβλητους συσσωρευτές και μπαταρίες, καθώς και την προσαρμογή τους στην εθνική νομοθεσία, ο απόβλητος ηλεκτρικός εξοπλισμός, οι μπαταρίες και οι συσσωρευτές θα πρέπει να αποθηκεύονται ξεχωριστά και να παραδίδονται σε ξεχωριστό σημείο συλλογής για δημοτικά απόβλητα, το οποίο λειτουργεί σύμφωνα με τους κανονισμούς για την προστασία του περιβάλλοντος. Αυτό υποδεικνύεται από το σύμβολο του διαγραμμένου τροχοφόρου κάδου που βρίσκεται αναρτημένο επάνω στον εξοπλισμό.

Προοριζόμενη χρήση

Αυτό το προσάρτημα έχει σχεδιαστεί μόνο για το φύσημα σκόνης σε συνδυασμό με μια εγκεκριμένη μονάδα ισχύος. Μη χρησιμοποιείτε ποτέ το προσάρτημα για άλλους σκοπούς. Η κακή χρήση του προσαρτήματος μπορεί να προκαλέσει σοβαρό τραυματισμό.

Δήλωση συμμόρφωσης ΕΚ

Μόνο για χώρες της Ευρώπης

Εμείς ως οι κατασκευαστές: **Makita Europe N.V.**, Διεύθυνση επιχείρησης: **Jan-Baptist Vinkstraat 2 3070 Kortenberg BELGIO**. Εξουσιοδοτούμε τον **Hiroshi Tsujimura** για τη σύνταξη του τεχνικού αρχείου και δηλώνουμε, υπό την αποκλειστική μας ευθύνη, ότι το(α) προϊόν(τα),

Προσδιορισμός: **Προσάρτημα φυσητήρα.**

Προσδιορισμός τύπου(ων): **UB402MP.**

Ικανοποιούν όλες τις σχετικές διατάξεις της οδηγίας **2006/42/ΕΚ** και επίσης ικανοποιούν όλες τις σχετικές διατάξεις των ακόλουθων Οδηγιών ΕΚ/ΕΕ: **2000/14/ΕΚ** και κατασκευάζονται σύμφωνα με τα ακόλουθα εναρμονισμένα πρότυπα: **EN 60335-1:2012+A11:2014+A13:2017+A1:2019+A14:2019+A2:2019, EN 50636-2-100:2014.**

Τόπος και ημερομηνία δήλωσης: **Kortenberg, Βέλγιο. 31.10.2022**

Υπεύθυνος: **Hiroshi Tsujimura, Διευθυντής - Makita Europe N.V.**

ΠΡΟΕΙΔΟΠΟΙΗΣΕΙΣ ΑΣΦΑΛΕΙΑΣ

Οδηγίες ασφάλειας για τον φυσητήρα

⚠ ΠΡΟΕΙΔΟΠΟΙΗΣΗ: Διαβάστε όλες τις προειδοποιήσεις ασφάλειας, οδηγίες, εικόνες και προδιαγραφές που συνοδεύουν το παρόν μηχάνημα καθώς και το εγχειρίδιο οδηγιών της μονάδας ισχύος, πριν τη χρήση. Η μη τήρηση όλων των οδηγιών που αναγράφονται παρακάτω μπορεί να έχει ως αποτέλεσμα την ηλεκτροπληξία, την πυρκαγιά ή/και τον σοβαρό τραυματισμό του χειριστή ή/και των παρευρισκόμενων.

Φυλάξτε όλες τις προειδοποιήσεις και τις οδηγίες για μελλοντική παραπομπή.

Ο όρος «μηχανοκίνητη βούρτσα / μηχανοκίνητος κύλινδρος σκουπίσματος» και «μηχάνημα» στις προειδοποιήσεις και τις προφυλάξεις αναφέρεται στο συνδυασμό του προσαρτήματος και της μονάδας ισχύος.

Εκπαίδευση

1. Διαβάστε τις οδηγίες προσεκτικά. Εξοικειωθείτε με τα χειριστήρια και τη σωστή χρήση του φυσητήρα.
2. Μην επιτρέπετε ποτέ σε παιδιά, σε άτομα με μειωμένες σωματικές, αισθητήριες ή διανοητικές ικανότητες ή χωρίς πείρα και γνώσεις ή σε άτομα που δεν γνωρίζουν αυτές τις οδηγίες να χρησιμοποιούν αυτόν το φυσητήρα. Μπορεί να υπάρξει περιορισμός ηλικίας για το χειριστή λόγω των τοπικών κανονισμών.
3. Μη χειρίζεστε ποτέ το φυσητήρα όταν άλλα άτομα, ειδικά παιδιά ή κατοικίδια, βρίσκονται σε κοντινή απόσταση.
4. Να θυμάστε ότι ο χειριστής ή ο χρήστης είναι υπεύθυνος για ατυχήματα ή κινδύνους που υφίστανται άλλα άτομα ή η ιδιοκτησία τους.

Προετοιμασία

1. Κατά τη λειτουργία του φυσητήρα, να φοράτε πάντα κατάλληλα υποδήματα και μακρού παντελόνι.
2. Μη φοράτε φαρδιά ρούχα ή κοσμήματα που μπορούν να αναρροφηθούν στην είσοδο αέρα. Να διατηρείτε τα μακριά μαλλιά μακριά από τις εισόδους αέρα.
3. Να φοράτε πάντα προστατευτικά γυαλιά για να μπορούν να αναρροφηθούν στην είσοδο αέρα. Τα προστατευτικά γυαλιά πρέπει να συμμορφώνονται με το πρότυπο ANSI Z87.1 στις ΗΠΑ, το πρότυπο EN 166 στην Ευρώπη ή το πρότυπο AS/NZS 1336 στην Αυστραλία/Νέα Ζηλανδία. Στην Αυστραλία/Νέα Ζηλανδία, απαιτείται από το νόμο να φοράτε και προσωπίδα για την προστασία του προσώπου σας.

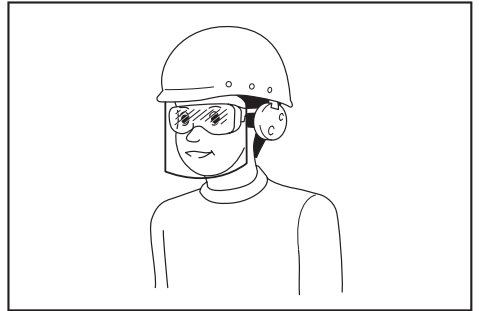

Ο εργοδότης έχει την ευθύνη να επιβάλλει τη χρήση κατάλληλου προστατευτικού εξοπλισμού ασφαλείας από τους χειριστές του εργαλείου και από άλλα άτομα που βρίσκονται στην άμεση περιοχή εργασίας.

4. Για να αποφευχθεί ο ερεθισμός από τη σκόνη, συνιστάται να φοράτε μάσκα προσώπου.
5. Κατά τη λειτουργία του μηχανήματος, να φοράτε πάντα αντλιοσθητικά και προστατευτικά υποδήματα. Οι αντλιοσθητικές, κλειστές μπότες και παπούτσια ασφαλείας θα μειώσουν τον κίνδυνο τραυματισμού.
6. Να φοράτε προστατευτικά για την ακοή, όπως ωτοασπίδες. Η έκθεση σε θόρυβο μπορεί να προκαλέσει απώλεια ακοής.

Λειτουργία

1. Να κρατάτε τα παιδιά, τους παρευρισκόμενους και τα κατοικίδια ζώα μακριά από την περιοχή. Να κρατάτε τα παιδιά, τους παρευρισκόμενους και τα κατοικίδια ζώα σε ακτίνα τουλάχιστον 15 μέτρων. Εκτός της ζώνης των 15 μέτρων, υπάρχει κίνδυνος τραυματισμού από εκτοξευόμενα αντικείμενα. Συνιστάται οι παρευρισκόμενοι να φορούν προστατευτικά ματιών. Αν σας πλησιάζει κάποιος, διακόψτε τη λειτουργία του μηχανήματος.
- Εικ.1
2. Σβήστε τον φυσητήρα, βγάλτε την κασέτα μπαταριών και βεβαιωθείτε ότι όλα τα κινούμενα μέρη έχουν ακινητοποιηθεί πλήρως
 - κάθε φορά που απομακρύνετε από το φυσητήρα.
 - πριν καθαρίσετε εμπλοκές.
 - πριν ελέγξετε ή καθαρίσετε το φυσητήρα ή πριν εκτελέσετε εργασίες σε αυτόν.
 - αν ο φυσητήρας αρχίσει να δονείται μη φυσιολογικά.
 3. Να χειρίζεστε το φυσητήρα μόνο όταν έχει ακόμα φως έξω ή με καλό τεχνητό φωτισμό.
 4. Μην τεντώνεστε υπερβολικά και να διατηρείτε πάντα την ισορροπία και το πάτημά σας.
 5. Να είστε πάντα βέβαιοι ότι έχετε καλό πάτημα σε πλαγιές.
 6. Να περπατάτε, να μην τρέχετε ποτέ.
 7. Να διατηρείτε καθαρές όλες τις εισόδους του αέρα ψύξης.
 8. Ποτέ μην φυσάτε σκουπίδια προς την κατεύθυνση των παρευρισκομένων.
 9. Να χειρίζεστε το φυσητήρα από μια συνιστώμενη στάση και σε σταθερή επιφάνεια.
 10. Μην θέτετε τον φυσητήρα σε λειτουργία από ψηλά μέρη.
 11. Μη στρέψετε ποτέ το ακροφύσιο προς άλλα κοντινά άτομα όταν χρησιμοποιείτε το φυσητήρα.
 12. Μη φράζετε ποτέ την είσοδο αναρρόφησης ή/και έξοδο φυσητήρα.
 - Προσέχετε να μην φράξετε την είσοδο αναρρόφησης ή την έξοδο φυσητήρα με σκόνη ή βρομιά όταν το χρησιμοποιείτε σε περιοχή με πολλή σκόνη.
 - Μην χρησιμοποιείτε ακροφύσια διαφορετικά από τα ακροφύσια που παρέχει η Makita.
 - Μη χρησιμοποιείτε το φυσητήρα για να φυσκώσετε μπτάλες, λαστιχένιες βάρκες ή παρόμοια.
 13. Μην χειρίζεστε το φυσητήρα κοντά σε ανοιχτό παράθυρο, κτλ.
 14. Συνιστάται η χρήση του φυσητήρα μόνο λογικές ώρες - όχι νωρίς το πρωί ή αργά τη νύχτα όταν οι άνθρωποι μπορεί να ενοχλούνται.
 15. Συνιστάται η χρήση τσουγκράνας και σκούπας για να χαλαρώσετε τις ακαθαρσίες πριν χρησιμοποιήσετε το φυσητήρα.
 16. Πριν το φύσημα, υγράνετε λίγο τις επιφάνειες όταν οι συνθήκες είναι εκονισμένες ή χρησιμοποιήστε ψεκαστήρα εκνεφώματος νερού αν απαιτείται.
 17. Ρυθμίστε το μήκος του ακροφυσίου φυσητήρα ώστε η ροή να μπορεί να λειτουργεί κοντά στο έδαφος.
 18. Αν ο φυσητήρας χτυπήσει κάποιο ξένο αντικείμενο ή αρχίσει να παράγει ασυνήθιστο θόρυβο ή κραδασμούς, σβήστε αμέσως τον φυσητήρα για να τον σταματήσετε. Βγάλτε την κασέτα μπαταριών και επιθεωρήστε τον φυσητήρα για ζημιά πριν εκκινήσετε ξανά και χειριστείτε τον φυσητήρα. Αν ο φυσητήρας έχει ζημιά, απευθυνθείτε σε εξουσιοδοτημένα κέντρα σέρβις της Makita για επισκευή.
 19. Μην εισαγάγετε τα δάχτυλα ή άλλα αντικείμενα στην είσοδο αναρρόφησης ή στην έξοδο φυσητήρα.
 20. Να αποφεύγετε την αβέλτη ενεργοποίηση του εργαλείου. Βεβαιωθείτε ότι ο διακόπτης βρίσκεται στην ανεργνή θέση πριν τοποθετήσετε την κασέτα μπαταριών ή σηκώσετε ή μεταφέρετε το φυσητήρα. Αν μεταφέρετε το φυσητήρα με το δάχτυλό σας στο διακόπτη ή αν ενεργοποιήσετε τον ηλεκτρισμό προς το φυσητήρα όταν ο διακόπτης είναι στην ενεργή θέση, μπορεί να προκληθούν ατυχήματα.
 21. Μην φράζετε ποτέ επικίνδυνα υλικά, όπως καρφιά, κομμάτια γυαλιού ή λάμες.
 22. Μην χειρίζεστε τον φυσητήρα κοντά σε εύφλεκτα υλικά.
 23. Αποφεύγετε τη λειτουργία του φυσητήρα για μεγάλο χρονικό διάστημα σε περιβάλλον με χαμηλή θερμοκρασία.
 24. Πριν συναρμολογήσετε ή ρυθμίσετε το μηχανήμα, σβήστε το μοτέρ και αφαιρέστε την κασέτα μπαταριών.
 25. Να φοράτε προσωπικό προστατευτικό εξοπλισμό πριν ξεκινήσετε το μοτέρ.
 26. Πριν εκκινήσετε το μοτέρ, επιθεωρήστε το μηχανήμα για ζημιές, χαλαρές βίδες/παξιμάδια ή λανθασμένη συναρμολόγηση. Ελέγξτε όλους τους μοχλούς ελέγχου και διακόπτες για εύκολη δράση. Καθαρίστε και στεγνώστε τις λαβές.
 27. Μην επιχειρήσετε ποτέ να εκκινήσετε το μοτέρ αν το μηχανήμα είναι κατεστραμμένο ή δεν είναι πλήρως συναρμολογημένο.
 28. Ρυθμίστε τον ιμάντα ώμου και τη λαβή για να ταιριάζει με το μέγεθος σώματος του χειριστή.
 29. Κατά τη διάρκεια της λειτουργίας, να χρησιμοποιείτε τον ιμάντα ώμου. Κρατήστε το μηχανήμα σταθερά στη δεξιά πλευρά σας.
- Εικ.2
30. Κρατήστε την μπροστινή λαβή με το αριστερό χέρι και την πίσω λαβή με το δεξί χέρι, ανεξάρτητα αν είστε δεξιόχειρας ή αριστερόχειρας. Τηλίξτε τα δάκτυλα και τους αντίχειρες σας γύρω από τις λαβές.
 31. Μην επιχειρήσετε ποτέ να θέσετε το μηχανήμα σε λειτουργία με το ένα χέρι. Η απώλεια του ελέγχου μπορεί να έχει ως αποτέλεσμα σοβαρό ή θανατηφόρο τραυματισμό. Για να μειώσετε τον κίνδυνο τραυματισμού, να κρατάτε τα χέρια και τα πόδια σας μακριά από τις βούρτσες ή τους κυλίνδρους σκουπίσματος.

32. Αν το μηχανήμα χτυπήσει δυνατά κατά την πτώση, ελέγξτε την κατάσταση πριν συνεχίσετε την εργασία. Ελέγξτε αν υπάρχει δυσλειτουργία στις συσκευές ελέγχου και ασφάλειας. Αν υπάρχει οποιαδήποτε ζημιά ή αν έχετε αμφιβολίες, επικοινωνήστε με το δικό μας εξουσιοδοτημένο κέντρο εξυπηρέτησης για επιθεώρηση και επισκευή.
33. Τηρήστε το εγχειρίδιο οδηγιών της μονάδας ισχύος για τη σωστή χρήση της μονάδας ισχύος.
34. Ανατρέξτε στο εγχειρίδιο οδηγιών της μονάδας ισχύος για τον τρόπο εκκίνησης και ελέγχου του μηχανήματος.
35. Κατά τη διάρκεια της λειτουργίας, μην στέκεστε ποτέ σε ασταθή ή ολισθηρή επιφάνεια ή σε κατηφόρα. Κατά τις κρύες εποχές, να προσέχετε τον πάγο και το χιόνι να φροντίζετε ώστε να πατάτε καλά.
36. Μην χρησιμοποιείτε το μηχανήμα σε άσχημες καιρικές συνθήκες, όταν η ορατότητα είναι περιορισμένη. Αν δεν τηρήσετε αυτή την προειδοποίηση, μπορεί να προκληθεί πτώση ή λανθασμένη λειτουργία λόγω χαμηλής ορατότητας.
37. Μην χρησιμοποιείτε το μηχανήμα όταν υπάρχει κίνδυνος για κεραυνούς.
5. Πάντα να αφήνετε το φυσητήρα να κρυώσει πριν την αποθήκευση.
6. Να μην εκθέτετε τον φυσητήρα στη βροχή. Να αποθηκεύετε τον φυσητήρα σε εσωτερικό χώρο.
7. Όταν σηκώνετε τον φυσητήρα, φροντίστε να λυγίζετε τα γόνατά σας και προσέξτε να μην χτυπήσετε την πλάτη σας.
8. Να καθαρίζετε πάντα τη σκόνη και τη βρομιά από τον εξοπλισμό. Μην χρησιμοποιείτε ποτέ βενζίνη, πετρελαϊκό αιθέρα, διαλυτικό, αλκοόλη ή παρόμοιες ουσίες για το συγκεκριμένο σκοπό. Μπορεί να προκληθεί αποχρωματισμός ή ραγίσμα των πλαστικών εξαρτημάτων.
9. Μην επιχειρήσετε οποιαδήποτε εργασία συντήρησης ή επισκευής που δεν περιγράφεται στο παρόν φυλλάδιο ή στο εγχειρίδιο οδηγιών της μονάδας ισχύος. Ζητήστε από ένα εξουσιοδοτημένο κέντρο σέρβις μας για μια τέτοια εργασία.
10. Να ακολουθείτε τις οδηγίες για τη λίπανση και την αλλαγή των εξαρτημάτων.
11. Να χρησιμοποιείτε πάντα γνήσια ανταλλακτικά και εξαρτήματα μόνο. Η χρήση εξαρτημάτων ή αξεσουάρ που παρέχονται από άλλον κατασκευαστή μπορεί να έχουν ως αποτέλεσμα το σπάσιμο του εξοπλισμού, την πρόκληση ζημιάς σε ιδιοκτησία ή/και σοβαρό τραυματισμό.

Μεταφορά

1. Διακόψτε τη λειτουργία του μοτέρ κατά τη μεταφορά. Διαφορετικά, η ακούσια εκκίνηση μπορεί να προκαλέσει τραυματισμό.

Κραδασμός

1. Η έκθεση σε υπερβολικούς κραδασμούς μπορεί να τραυματίσει τα αιμοφόρα αγγεία ή το νευρικό σύστημα του χειριστή και να προκαλέσει τα ακόλουθα συμπτώματα στα δάκτυλα, στα χέρια ή στους καρπούς: «Κόιμηση» (μούδιασμα), μυρμηγκιασμα, αλλαγή χρώματος ή παραμόρφωση του δέρματος. Αν προκύψει οποιοδήποτε από αυτά τα συμπτώματα, επισκεφτείτε γιατρό.
Για να περιορίσετε τον κίνδυνο της «ασθένειας των άσπρων δακτύλων», διατηρείτε τα χέρια σας ζεστά κατά τη λειτουργία και διατηρείτε σε καλή κατάσταση το μηχανήμα και τα αξεσουάρ.

Συντήρηση και αποθήκευση

1. Διατηρήστε όλα τα παξιμάδια, τα μπουλόνια και τις βίδες σφικτά για να εξασφαλίσετε ότι ο φυσητήρας βρίσκεται σε ασφαλή κατάσταση λειτουργίας.
2. Αν τα μέρη είναι φθαρμένα ή κατεστραμμένα, αντικαταστήστε τα με μέρη που παρέχει η Makita.
3. Φυλάξτε το φυσητήρα σε ένα στεγνό μέρος μακριά από παιδιά.
4. Όταν διακόπτετε τη λειτουργία του φυσητήρα για επιθεώρηση, σέρβις, αποθήκευση ή αλλαγή εξαρτημάτων, σβήστε τον φυσητήρα και βεβαιωθείτε ότι όλα τα κινούμενα μέρη είναι εντελώς ακινητοποιημένα, και βγάλτε την κασέτα μπαταριών. Να αφήνετε τη θερμοκρασία του φυσητήρα να μειωθεί πριν εκτελέσετε οποιαδήποτε εργασία στον φυσητήρα. Να συντηρείτε τον φυσητήρα με προσοχή και να τον διατηρείτε καθαρό.

12. Ζητήστε από εξουσιοδοτημένο κέντρο σέρβις να επιθεωρήσει και να συντηρήσει το μηχανήμα σε τακτά χρονικά διαστήματα.
13. Πριν τη φύλαξη του μηχανήματος, εκτελέστε πλήρη καθαρισμό και συντήρηση. Αφαιρέστε την κασέτα μπαταριών.
14. Μην ακουμπάτε τον εξοπλισμό επάνω σε κάτι, όπως σε έναν τοίχο. Διαφορετικά, μπορεί να πέσει ξαφνικά και να προκληθεί τραυματισμός.

Χρήση και φροντίδα μπαταριών

1. Να επαναφορτίζετε τις μπαταρίες μόνο με το φορτιστή που καθορίζεται από τον κατασκευαστή. Ένας φορτιστής που είναι κατάλληλος για μια συγκεκριμένη μπαταρία μπορεί να δημιουργήσει κίνδυνο πυρκαγιάς όταν χρησιμοποιείται με μια άλλη μπαταρία.
2. Να χρησιμοποιείτε ηλεκτρικά εργαλεία μόνο ειδικά καθορισμένες μπαταρίες. Η χρήση κάθε άλλης μπαταρίας μπορεί να δημιουργήσει κίνδυνο τραυματισμού ή πυρκαγιάς.
3. Όταν δεν χρησιμοποιείται η κασέτα μπαταριών, διατηρήστε τη μακριά από άλλα μεταλλικά αντικείμενα, όπως συνδετήρες, κέρματα, κλειδιά, καρφιά, βίδες ή άλλα μικρά μεταλλικά αντικείμενα, με τα οποία μπορεί να δημιουργηθεί σύνδεση από τον έναν ακροδέκτη στον άλλον. Το βραχυκύκλωμα των ακροδεκτών της μπαταρίας μπορεί να προκαλέσει εγκαύματα ή πυρκαγιά.
4. Υπό συνθήκες κατάχρησης, μπορεί να εξαχθεί υγρό από την μπαταρία. Να αποφεύγετε την επαφή. Εάν συμβεί επαφή κατά λάθος, εκπλύψτε με νερό. Εάν το υγρό έρθει σε επαφή με τα μάτια, αναζητήστε και ιατρική βοήθεια. Το υγρό που εξάγεται από την μπαταρία μπορεί να προκαλέσει ερεθισμό ή εγκαύματα.

- Μη χρησιμοποιείτε μια κασέτα μπαταριών ή εργαλείο που έχει καταστραφεί ή τροποποιηθεί. Οι κατεστραμμένες ή τροποποιημένες μπαταρίες μπορεί να παρουσιάσουν απρόβλεπτη συμπεριφορά που έχει ως αποτέλεσμα πυρκαγιά, έκρηξη ή κίνδυνο τραυματισμού.
- Μην εκθέτετε την κασέτα μπαταριών ή το εργαλείο σε πυρκαγιά ή υπερβολικά υψηλή θερμοκρασία. Η έκθεση στην πυρκαγιά ή στη θερμοκρασία άνω των 130 °C μπορεί να προκαλέσει έκρηξη.
- Ακολουθήστε όλες τις οδηγίες φόρτισης και μην φορτίσετε την κασέτα μπαταριών ή το εργαλείο εκτός του θερμοκρασιακού εύρους που καθορίζεται στις οδηγίες. Η λανθασμένη φόρτιση ή η φόρτιση σε θερμοκρασίες εκτός του καθορισμένου εύρους μπορεί να προκαλέσει ζημιά στην μπαταρία και να αυξήσει τον κίνδυνο πυρκαγιάς.

Ηλεκτρική ασφάλεια και ασφάλεια μπαταρίας

- Μη απορρίπτετε την μπαταρία(ίες) στη φωτιά. Το κελί μπορεί να εκραγεί. Συμβουλευτείτε τους τοπικούς κώδικες για πιθανές ειδικές οδηγίες απόρριψης.
- Μη απορρίπτετε και μην καταστρέψετε την μπαταρία(ίες). Ο ηλεκτρολύτης που εκλύεται είναι διαβρωτικός και μπορεί να προκαλέσει ζημιά στα μάτια ή στο δέρμα. Σε περίπτωση κατάποσης, μπορεί να είναι τοξικό.
- Μη φορτίζετε την μπαταρία στη βροχή, αλλά ούτε σε υγρές τοποθεσίες.
- Μην φορτίζετε τη μπαταρία σε εξωτερικό χώρο.
- Μην χειρίζεστε τον φορτιστή, συμπεριλαμβανομένου του φινι φορτιστή, και τους ακροδέκτες φορτιστή με βρεγμένα χέρια.

Σέρβις

- Να φροντίζετε το σέρβις του ηλεκτρικού εργαλείου σας να γίνεται από αρμόδιο επαγγελματία χρησιμοποιώντας μόνο γνήσια ανταλλακτικά. Έτσι θα είστε σίγουροι για τη διατήρηση της ασφάλειας του ηλεκτρικού εργαλείου.
- Μην εκτελείτε ποτέ εργασίες σέρβις σε κατεστραμμένες κασέτες μπαταριών. Οι εργασίες σέρβις των κασετών μπαταριών θα πρέπει να εκτελούνται μόνο από τον κατασκευαστή ή από εξουσιοδοτημένους παρόχους σέρβις.

ΦΥΛΑΞΤΕ ΤΙΣ ΟΔΗΓΙΕΣ ΑΥΤΕΣ.

ΠΡΟΕΙΔΟΠΟΙΗΣΗ: ΜΗΝ επιτρέψετε στην άνεση ή στην εξοικείωσή σας με το προϊόν (που αποκτήθηκε από επανειλημμένη χρήση) να αντικαταστήσει την αυστηρή τήρηση των κανόνων ασφαλείας του παρόντος εργαλείου.

Η ΛΑΝΘΑΣΜΕΝΗ ΧΡΗΣΗ ή η αμέλεια να ακολουθήσετε τους κανόνες ασφαλείας που διατυπώνονται στο παρόν εγχειρίδιο οδηγιών μπορεί να προκαλέσει σοβαρό προσωπικό τραυματισμό.

ΠΕΡΙΓΡΑΦΗ ΕΞΑΡΤΗΜΑΤΩΝ

► **Εικ.3:** 1. Καπάκι 2. Σωλήνας 3. Ακροφύσιο άκρου

ΣΥΝΑΡΜΟΛΟΓΗΣΗ

ΠΡΟΕΙΔΟΠΟΙΗΣΗ: Πριν συναρμολογήσετε ή ρυθμίσετε τον εξοπλισμό, σβήστε το μοτέρ και αφαιρέστε την κασέτα μπαταριών. Διαφορετικά, οι ανεμιστήρες μπορούν να κινηθούν και να έχει ως αποτέλεσμα κάποιο τραυματισμό.

ΠΡΟΕΙΔΟΠΟΙΗΣΗ: Όταν συναρμολογείτε ή ρυθμίζετε τον εξοπλισμό, να τον αφήνετε πάντα κάτω. Η συναρμολόγηση ή ρύθμιση του εξοπλισμού σε όρθια θέση μπορεί να έχει ως αποτέλεσμα σοβαρό τραυματισμό.

ΠΡΟΕΙΔΟΠΟΙΗΣΗ: Ακολουθήστε τις προειδοποιήσεις και προφυλάξεις στο κεφάλαιο «ΠΡΟΕΙΔΟΠΟΙΗΣΕΙΣ ΑΣΦΑΛΕΙΑΣ» και το εγχειρίδιο οδηγιών της ηλεκτρικής μονάδας.

Τοποθέτηση του πρόσθετου σωλήνα

ΠΡΟΣΟΧΗ: Να ελέγχετε πάντα ότι ο πρόσθετος σωλήνας είναι ασφαλισμένος μετά την τοποθέτηση. Η λανθασμένη τοποθέτηση μπορεί να προκαλέσει την πτώση του προσαρτήματος από την ηλεκτρική μονάδα και προσωπικό τραυματισμό.

Τοποθετήστε τον πρόσθετο σωλήνα στην ηλεκτροκίνητη μονάδα.

- Αφαιρέστε το καπάκι από το άκρο του σωλήνα.

► **Εικ.4:** 1. Σωλήνας 2. Καπάκι

ΕΙΔΟΠΟΙΗΣΗ: Μην απορρίψετε το καπάκι επειδή το καπάκι είναι απαραίτητο για την αποθήκευση του προσαρτήματος.

- Γυρίστε το μοχλό προς το προάρτημα.

► **Εικ.5:** 1. Μοχλός

- Ευθυγραμμίστε τον πείρο με το σημάδι βέλους στη μονάδα ισχύος. Εισαγάγετε τον σωλήνα μέχρι να πεταχτεί το κουμπί απασφάλισης.

Βεβαιωθείτε ότι η γραμμή τοποθέτησης βρίσκεται στη μύτη του σημαδιού βέλους στη μονάδα ισχύος, καθώς και το σημάδι βέλους στη μονάδα ισχύος και το σημάδι βέλους στο σωλήνα είναι αντικριστά.

► **Εικ.6:** 1. Κουμπί απασφάλισης 2. Σημάδι βέλους στη μονάδα ισχύος 3. Πείρος 4. Γραμμή τοποθέτησης 5. Σημάδι βέλους στο σωλήνα

- Γυρίστε το μοχλό προς την ηλεκτρική μονάδα.

► **Εικ.7:** 1. Μοχλός

Βεβαιωθείτε ότι η επιφάνεια του μοχλού είναι παράλληλη προς το σωλήνα.

ΕΙΔΟΠΟΙΗΣΗ: Μη σφίξτε το μοχλό χωρίς να έχετε εισαγάγει τον πρόσθετο σωλήνα.

Διαφορετικά, ο μοχλός μπορεί να σφίξει πολύ την είσοδο του άξονα κίνησης και να προκαλέσει ζημιά σε αυτή.

Για να αφαιρέσετε το σωλήνα, γυρίστε το μοχλό προς το προσάρτημα και τραβήξτε το σωλήνα προς τα έξω ενώ πιέζετε ταυτόχρονα προς τα κάτω το κουμπί απασφάλισης.

- **Εικ.8:** 1. Κουμπί απασφάλισης 2. Μοχλός
3. Σωλήνας

Τοποθέτηση του ακροφυσίου άκρου

Ευθυγραμμίστε την προεξοχή στο σωλήνα φυσητήρα με την εγκοπή στο ακροφύσιο άκρου, μετά προσαρτήστε το ακροφύσιο άκρου στο σωλήνα φυσητήρα και τέλος περιστρέψτε το ακροφύσιο άκρου για να το ασφαλίσετε στη θέση του.

- **Εικ.9:** 1. Ένδειξη τριγώνου 2. Ακροφύσιο άκρου
3. Σωλήνας φυσητήρα

Για να αφαιρέσετε το ακροφύσιο άκρου, εκτελέστε τη διαδικασία τοποθέτησης με αντίστροφη σειρά.

ΠΑΡΑΤΗΡΗΣΗ: Το μήκος του ακροφυσίου μπορεί να αλλάξει αν μετακινήσετε το ακροφύσιο όπως απεικονίζεται στην εικόνα.

- **Εικ.10**

Τοποθέτηση του επίπεδου ακροφυσίου ή του ακροφυσίου προέκτασης

Προαιρετικό εξάρτημα

1. Αφαιρέστε το ακροφύσιο άκρου από το προσάρτημα.
 2. Προσαρτήστε το επίπεδο ακροφύσιο ή το ακροφύσιο προέκτασης στο προσάρτημα και μετά περιστρέψτε το για να το ασφαλίσετε στη θέση του.
- **Εικ.11:** 1. Επίπεδο ακροφύσιο 2. Ακροφύσιο προέκτασης 3. Προσάρτημα

Τοποθέτηση του σετ ακροφυσίου για λούκια

Προαιρετικό εξάρτημα

1. Αφαιρέστε το ακροφύσιο άκρου, το ακροφύσιο προέκτασης ή το επίπεδο ακροφύσιο από το προσάρτημα.
 2. Χαλαρώστε τη βίδα στον μικρό σφιγκτήρα ελαστικού σωλήνα και περάστε τον σφιγκτήρα ελαστικού σωλήνα μέσα από το προσάρτημα.
- **Εικ.12:** 1. Βίδα 2. Σφιγκτήρας ελαστικού σωλήνα (μικρός) 3. Προσάρτημα

3. Συνδέστε τον σωλήνα προέκτασης στο προσάρτημα.

Ευθυγραμμίστε την εγκοπή στον σωλήνα προέκτασης με την προεξοχή στο προσάρτημα και μετά σύρετε τον σωλήνα προέκτασης κατά μήκος της εγκοπής του, ώστε οι ενδείξεις τριγώνου να είναι στραμμένες μεταξύ τους.

- **Εικ.13:** 1. Σωλήνας προέκτασης 2. Προσάρτημα

4. Τοποθετήστε τον σφιγκτήρα ελαστικού σωλήνα στην εγκοπή όπως απεικονίζεται και σφίξτε τη βίδα.

- **Εικ.14:** 1. Βίδα 2. Σφιγκτήρας σωλήνα

5. Ανάλογα με το ύψος εργασίας, συνδέστε τους υπόλοιπους σωλήνες προέκτασης στο σωλήνα επέκτασης που έχει ήδη συνδεθεί.

▲ΠΡΟΣΟΧΗ: Όταν χρησιμοποιείτε το σετ ακροφυσίων για λούκια σε συνδυασμό με την πολυλειτουργική ηλεκτρική κεφαλή και το προσάρτημα φυσητήρα, μην χρησιμοποιείτε τρεις ή περισσότερους σωλήνες προέκτασης. Μπορεί να προκαλέσει αστάθεια και να έχει ως αποτέλεσμα τραυματισμό.

6. Γυρίστε την έξοδο του ακροφυσίου άκρου όπως απεικονίζεται στην εικόνα.

- **Εικ.15**

7. Συνδέστε το ακροφύσιο άκρου στο σωλήνα προέκτασης. Κατά τη σύνδεση, ευθυγραμμίστε την ένδειξη τριγώνου στο ακροφύσιο άκρου και το σωλήνα προέκτασης και, στη συνέχεια, σπρώξτε το ακροφύσιο άκρου μέχρι να ασφαλίσει. Μετά από αυτό, περιστρέψτε το ακροφύσιο άκρου σε μια κατάλληλη θέση για την εργασία σας.

- **Εικ.16:** 1. Ακροφύσιο άκρου 2. Σωλήνας προέκτασης 3. Ένδειξη τριγώνου

Όταν αφαιρείτε το ακροφύσιο άκρου, ευθυγραμμίστε τις ενδείξεις τριγώνου στο ακροφύσιο άκρου και τον σωλήνα προέκτασης και, στη συνέχεια, τραβήξτε προς τα έξω το ακροφύσιο άκρου από τον σωλήνα προέκτασης.

- **Εικ.17:** 1. Ακροφύσιο άκρου 2. Σωλήνας προέκτασης 3. Ένδειξη τριγώνου

ΛΕΙΤΟΥΡΓΙΑ

▲ΠΡΟΕΙΔΟΠΟΙΗΣΗ: Ακολουθήστε τις προειδοποιήσεις και προφυλάξεις στο κεφάλαιο «ΠΡΟΕΙΔΟΠΟΙΗΣΕΙΣ ΑΣΦΑΛΕΙΑΣ» και το εγχειρίδιο οδηγιών της ηλεκτρικής μονάδας.

▲ΠΡΟΕΙΔΟΠΟΙΗΣΗ: Ρυθμίστε τον ανατήρα και τον ιμάντα ώμου σε μια άνετη θέση πριν τη λειτουργία.

Λειτουργία φυσητήρα

▲ΠΡΟΣΟΧΗ: Μην τοποθετείτε το μηχανήμα στο έδαφος ενώ είναι ενεργοποιημένο. Η άμμος ή η σκόνη μπορεί να εισέλθει από την είσοδο αναρρόφησης και να προκαλέσει δυσλειτουργία ή προσωπικό τραυματισμό.

Κρατήστε σταθερά το μηχανήμα και με τα δύο χέρια και πραγματοποιήστε την εργασία φυσημάτων μετακινώντας το αργά. Όταν φυσάτε γύρω από ένα κτίριο, μια μεγάλη πέτρα ή όχημα, να κατευθύνετε το ακροφύσιο μακριά από αυτά. Όταν πραγματοποιείτε μια εργασία σε γωνία, ξεκινήστε από τη γωνία και μετά μετακινήθείτε προς μια πλατύτερη περιοχή.

Ρυθμίστε την ταχύτητα αέρα με τη σκανδάλη διακόπτη της μονάδας ισχύος, ανάλογα με το περιβάλλον ή τις συνθήκες χρήσης.

- **Εικ.18**

Χρήση του σετ ακροφυσίου για λούκια

ΠΡΟΣΟΧΗ: Όταν χρησιμοποιείτε το σετ ακροφυσίων για λούκια, μην κρατάτε τον φυσητήρα με ένα χέρι, αλλά με τα δύο χέρια.

► Εικ.19

ΠΡΟΣΟΧΗ: Μην χρησιμοποιείτε το σετ ακροφυσίων για λούκια κοντά σε ηλεκτρικά καλώδια.

► Εικ.20

ΠΡΟΣΟΧΗ: Μην χρησιμοποιήσετε το σετ ακροφυσίων για λούκια όταν φυσάει δυνατός αέρας.

► Εικ.21

ΠΡΟΣΟΧΗ: Όταν χρησιμοποιείτε το σετ ακροφυσίων για λούκια, κρατήστε τα άλλα άτομα ή τα ζώα σε απόσταση μεγαλύτερη από 15 μέτρα από τον φυσητήρα.

► Εικ.22

Να κρατάτε τον φυσητήρα όρθια από τη λαβή του φυσητήρα. Τοποθετήστε την έξοδο του φυσητήρα στο λούκι και, στη συνέχεια, ενεργοποιήστε τον φυσητήρα.

► Εικ.23

Για χρήστες UX01G

ΕΙΔΟΠΟΙΗΣΗ: Όταν χρησιμοποιείτε το σετ ακροφυσίων για λούκια, αν χρησιμοποιήσετε το UX01G ως μονάδα ισχύος και εγκαταστήσετε το BL4080F στο UX01G, μην χρησιμοποιήσετε τον ιμάντα ώμου που συμπεριλαμβάνεται στη συσκευασία της μονάδας ισχύος, αλλά να χρησιμοποιήσετε τον συνιστώμενο ιμάντα ώμου που απεικονίζεται παρακάτω. Για τον συνιστώμενο ιμάντα ώμου, ρωτήστε στα εξουσιοδοτημένα κέντρα σέρβις της Makita.

Σύνδεση του ιμάντα ώμου

ΠΡΟΣΟΧΗ: Να χρησιμοποιείτε πάντα τον ιμάντα ώμου που είναι προσαρτημένος στη μονάδα ισχύος. Πριν τη λειτουργία, προσαρμόστε τον ιμάντα ώμου ανάλογα με το σωματικό μέγεθος του χρήστη για να αποφευχθεί η κόπωση.

ΠΡΟΣΟΧΗ: Πριν από τη λειτουργία, βεβαιωθείτε ότι ο ιμάντας ώμου είναι σωστά προσαρτημένος στον αναρτήρα στη μονάδα ισχύος.

ΠΡΟΣΟΧΗ: Πριν τη λειτουργία, βεβαιωθείτε ότι η πόρπη του ιμάντα ώμου είναι δεμένη καλά.

ΠΡΟΣΟΧΗ: Να χρησιμοποιείτε πάντα τον ιμάντα ώμου που απεικονίζεται παρακάτω. Μην χρησιμοποιείτε άλλους ιμάντες ώμου.

1. Τοποθετήστε τον ιμάντα ώμου και δέστε την πόρπη.

► Εικ.24: 1. Πόρπη

ΠΑΡΑΤΗΡΗΣΗ: Όταν αφαιρείτε τον ιμάντα ώμου, απασφαλίστε την πόρπη και αφαιρέστε τον ιμάντα ώμου.

2. Ρυθμίστε τον ιμάντα ώμου σε μια άνετη θέση εργασίας.

► Εικ.25

3. Πιάστε τον γάντζο του ιμάντα ώμου στον αναρτήρα της μονάδας ισχύος.

► Εικ.26: 1. Γάντζος 2. Αναρτήρας

Ο ιμάντας ώμου διαθέτει εξάρτημα ταχείας αποσύνδεσης. Απλώς πιέστε τα πλαινά της πόρπης για να αποδεσμεύσετε τον ιμάντα ώμου.

► Εικ.27: 1. Πόρπη

ΣΥΝΤΗΡΗΣΗ

ΠΡΟΕΙΔΟΠΟΙΗΣΗ: Πριν επιθεωρήσετε ή συντηρήσετε τον εξοπλισμό, σβήστε το μοτέρ και βγάλτε την κασέτα μπαταριών. Διαφορετικά, οι ανεμιστήρες μπορούν να κινηθούν και να έχει ως αποτέλεσμα σοβαρό τραυματισμό.

ΠΡΟΕΙΔΟΠΟΙΗΣΗ: Όταν επιθεωρείτε ή συντηρείτε τον εξοπλισμό, να τον αφήνετε πάντα κάτω. Η συναρμολόγηση ή ρύθμιση του εξοπλισμού σε όρθια θέση μπορεί να έχει ως αποτέλεσμα σοβαρό τραυματισμό.

ΠΡΟΕΙΔΟΠΟΙΗΣΗ: Ακολουθήστε τις προειδοποιήσεις και προφυλάξεις στο κεφάλαιο «ΠΡΟΕΙΔΟΠΟΙΗΣΕΙΣ ΑΣΦΑΛΕΙΑΣ» και το εγχειρίδιο οδηγιών της ηλεκτρικής μονάδας.

ΕΙΔΟΠΟΙΗΣΗ: Μην χρησιμοποιείτε ποτέ βενζίνη, πετρελαϊκό αιθέρα, διαλυτικό, αλκοόλη ή παρόμοιες ουσίες. Μπορεί να προκληθεί αποχρωματισμός, παραμόρφωση ή ρωγμές.

Για τη διατήρηση της ΑΣΦΑΛΕΙΑΣ και ΑΞΙΟΠΙΣΤΙΑΣ του προϊόντος, οι επισκευές και οποιαδήποτε άλλη εργασία συντήρησης ή ρύθμισης πρέπει να εκτελούνται από εξουσιοδοτημένα ή εργοστασιακά κέντρα εξυπηρέτησης της Makita, χρησιμοποιώντας πάντοτε ανταλλακτικά της Makita.

Καθαρισμός του μηχανήματος

Καθαρίστε το μηχάνημα σκουπίζοντας τη σκόνη με ένα στεγνό πανί ή ένα πανί διαποτισμένο με σαπουνόνερο αφού πρώτα το έχετε στήσει.

► Εικ.28

Αφαιρέστε τη σκόνη ή τη βρομιά από την είσοδο αναρρόφησης στο πίσω μέρος του προσαρτήματος.

► Εικ.29: 1. Είσοδος αναρρόφησης

Γενική επιθεώρηση

Ελέγξτε για μέρη με ζημιά. Ζητήστε από ένα εξουσιοδοτημένο κέντρο σέρβις μας να τα αντικαταστήσει αν είναι απαραίτητο.

Λίπανση κινούμενων μερών

ΕΙΔΟΠΟΙΗΣΗ: Ακολουθήστε τις οδηγίες για τη συχνότητα και την παρεχόμενη ποσότητα γράσου. Διαφορετικά, η ανεπαρκής λίπανση μπορεί να προκαλέσει ζημιά στα κινούμενα μέρη.

Άξονας οδήγησης:

Ρίξτε γράσο (γράσο Makita N No.2 ή ισοδύναμο) κάθε 30 ώρες λειτουργίας.

► **Εικ.30**

ΠΑΡΑΤΗΡΗΣΗ: Μπορείτε να αγοράσετε αυθεντικό γράσο της Makita από τον τοπικό σας αντιπρόσωπο της Makita.

Αποθήκευση

Όταν αποθηκεύετε το προσάρτημα ξεχωριστά από τη μονάδα ισχύος, τοποθετήστε το καπάκι στο άκρο του σωλήνα.

► **Εικ.31**

Μεσοδιάστημα επιθεώρησης και συντήρησης

Ωρα λειτουργίας		Πριν από τη λειτουργία	Κάθε ημέρα (10 ώρες)	30 ώρες
Ολόκληρη μονάδα	Επιθεωρήστε οπτικά για κατεστραμμένα μέρη	✓	-	-
Άξονας οδήγησης	Χορηγήστε γράσο	-	-	✓
Ηλεκτρική μονάδα	Ανατρέξτε στο εγχειρίδιο οδηγιών της ηλεκτρικής μονάδας			

ΑΝΤΙΜΕΤΩΠΙΣΗ ΠΡΟΒΛΗΜΑΤΩΝ

Πριν ζητήσετε επισκευές, εκτελέστε αρχικά τη δική σας επιθεώρηση. Αν εντοπίσετε πρόβλημα που δεν επεξηγείται στο εγχειρίδιο, μην επιχειρήσετε να αποσυναρμολογήσετε το μηχάνημα. Αντ' αυτού, ζητήστε βοήθεια από εξουσιοδοτημένα κέντρα εξυπηρέτησης της Makita και πάντοτε να χρησιμοποιείτε γνήσια ανταλλακτικά της Makita.

Κατάσταση προβλήματος	Πιθανή αιτία (δυσλειτουργία)	Αποκατάσταση
Το μοτέρ δεν εκκινείται.	-	Ανατρέξτε στο εγχειρίδιο οδηγιών της ηλεκτρικής μονάδας.
Το μοτέρ σταματά γρήγορα.	-	Ανατρέξτε στο εγχειρίδιο οδηγιών της ηλεκτρικής μονάδας.
Οι στροφές μοτέρ δεν αυξάνονται.	-	Ανατρέξτε στο εγχειρίδιο οδηγιών της ηλεκτρικής μονάδας.
Οι ανεμιστήρες δεν λειτουργούν. ⇒ Σταματήστε το μοτέρ αμέσως.	Οι σωλήνες της μονάδας ισχύος και του προσαρτήματος δεν είναι συνδεδεμένες σωστά.	Συνδέστε τους σωλήνες σωστά.
	Μη φυσιολογικό σύστημα μετάδοσης	Απευθυνθείτε σε εξουσιοδοτημένο κέντρο σέρβις για επισκευή.
Η μονάδα ισχύος υφίσταται ανώμαλη δόνηση. ⇒ Σταματήστε το μοτέρ αμέσως.	Μη φυσιολογικό σύστημα μετάδοσης	Απευθυνθείτε σε εξουσιοδοτημένο κέντρο σέρβις για επισκευή.
Οι ανεμιστήρες συνεχίζουν να περιστρέφονται ακόμη κι αν αφήσετε τη σκανδάλη διακόπτη. ⇒ Σταματήστε το μοτέρ αμέσως.	Η ηλεκτρική μονάδα δεν λειτουργεί σωστά.	Απευθυνθείτε σε εξουσιοδοτημένο κέντρο εξυπηρέτησης για επισκευή.

ΠΡΟΑΙΡΕΤΙΚΑ ΕΞΑΡΤΗΜΑΤΑ

⚠ ΠΡΟΣΟΧΗ: Αυτά τα εξαρτήματα ή προσαρτήματα συνιστώνται για χρήση με το μηχάνημά σας Makita που καθορίζεται στο παρόν εγχειρίδιο. Η χρήση άλλων εξαρτημάτων ή προσαρτημάτων μπορεί να παρουσιάσει κίνδυνο για τραυματισμό ατόμων. Χρησιμοποιήστε εξαρτήματα ή προσαρτήματα μόνο για τον καθορισμένο σκοπό.

Εάν χρειάζεστε οποιαδήποτε βοήθεια για περισσότερες πληροφορίες σε σχέση με αυτά τα εξαρτήματα, απευθυνθείτε στο τοπικό σας κέντρο εξυπηρέτησης Makita.

- Ακροφύσιο προέκτασης
- Επίπεδο ακροφύσιο
- Σετ ακροφυσίων για λούκια
- Γνήσια μπαταρία και φορτιστής της Makita

ΠΑΡΑΤΗΡΗΣΗ: Μερικά στοιχεία στη λίστα μπορεί να συμπεριλαμβάνονται στη συσκευασία προϊόντος ως στάνταρ εξαρτήματα. Μπορεί να διαφέρουν ανάλογα με τη χώρα.

TEKNİK ÖZELLİKLER

Model:		UB402MP
Kapasiteler *1	Hava hacmi	0 - 6,2 m ³ /min
	Hava hızı (ortalama)	0 - 39,1 m/s
	Hava hızı (maks.)	0 - 47,4 m/s
Kapasiteler *2	Hava hacmi	0 - 6,2 m ³ /min
	Hava hızı (ortalama)	0 - 39,1 m/s
	Hava hızı (maks.)	0 - 47,4 m/s
Kapasiteler *3	Hava hacmi	0 - 6,2 m ³ /min
	Hava hızı (ortalama)	0 - 39,1 m/s
	Hava hızı (maks.)	0 - 47,4 m/s
Tam uzunluk		760 mm
Net ağırlık		1,2 kg

*1. DUX60 Kablosuz Çok Fonksiyonlu Akülü Kafa ile birlikte üfleyci ek parçasının kapasiteleri

*2. DUX18 Kablosuz Çok Fonksiyonlu Akülü Kafa ile birlikte üfleyci ek parçasının kapasiteleri

*3. UX01G Kablosuz Çok Fonksiyonlu Akülü Kafa ile birlikte üfleyci ek parçasının kapasiteleri

- Sürekli yapılan araştırma ve geliştirmelerden dolayı, burada belirtilen özellikler önceden bildirilmeksizin değiştirilebilir.
- Özellikler ülkeden ülkeye değişebilir.

Onaylı güç ünitesi

Bu ek parça sadece aşağıdaki güç ünitesi(üniteleri) ile kullanım için onaylanmıştır:

- DUX60 Kablosuz çok fonksiyonlu akülü kafa
- DUX18 Kablosuz çok fonksiyonlu akülü kafa
- UX01G Kablosuz çok fonksiyonlu akülü kafa

⚠ UYARI: Ek parçayı hiçbir zaman onaysız güç ünitesi ile kullanmayın. Onaysız kombinasyon ciddi yaralanmalara neden olabilir.

Semboller

Ekipmanı için kullanılacak semboller aşağıda gösterilmiştir. Kullanmadan önce anlamlarını anladığınızdan emin olun.

	Çok özenli ve dikkatli kullanın.
	El kitabını okuyun.
	Ellerinizi dönen parçalardan uzak tutun.
	Uzun saç dolaşma kazasına neden olabilir.
	Etrafınızdaki kişileri aletten uzak tutun.
	Koruyucu gözlük ve kulaklık takın.
	Neme maruz bırakmayın.



En az 15 m uzakta durun.



Sadece AB ülkeleri için
Ekipmanda tehlikeli bileşenler bulunduğundan dolayı atık elektrikli ve elektronik ekipmanlar, aküler ve bataryalar çevre ve insan sağlığı üzerinde olumsuz etkiye yol açabilir.

Elektrikli ve elektronik cihazları veya bataryaları evsel atıklarla birlikte atmayın!
Atık elektrikli ve elektronik ekipmanlar ile akümülatörler ve bataryalar hakkındaki Avrupa Direktifi ve söz konusu direktifin ulusal yasalara uyarlanması gereğince atık elektrikli ekipmanlar, bataryalar ve akümülatörler ayrı olarak depolanmalı ve çevre koruma hakkındaki mevzuata uygun olarak faaliyet gösteren ayrı bir kentsel atık toplama noktasına teslim edilmelidir.

Bu husus, ekipmanın üzerine yerleştirilmiş üzerinde çarpı işareti bulunan tekerlekli çöp kovası simgesi ile belirtilmiştir.

Kullanım amacı

Bu ek parça, sadece onaylı bir güç ünitesiyle toz üfleme amacıyla tasarlanmıştır. Ek parçayı hiçbir zaman başka amaçlarla kullanmayın. Ek parçanın amacı dışında kullanılması ciddi yaralanmalara neden olabilir.

EC Uygunluk Beyanı

Sadece Avrupa ülkeleri için

Üretici firma: **Makita Europe N.V.**, İş adresi: **Jan-Baptist Vinkstraat 2 3070 Kortenberg BELÇİKA** olarak **Hiroshi Tsujimura**'ya teknik dosyayı derleme yetkisi verir ve yegane bizim sorumluluğumuzda aşağıda adı verilen ürünün/ürünlerin:

Adı: **Üfleyci Ek Parçası**, Tip Adı: **UB402MP**.

2006/42/EC'nin ilgili tüm hükümlerini karşıladığını ve ayrıca aşağıdaki EC/EU Direktiflerinin: **2000/14/EC** ilgili hükümlerini karşıladığını ve aşağıdaki Uyumlu Hale Getirilmiş Standartlara uygun olarak imal edildiğini beyan ederiz: **EN 60335-1:2012+A11:2014+A13:2017+A1:2019+A14:2019+A2:2019**, **EN 50636-2-100:2014**.
Beyan yeri ve tarihi: **Kortenberg, Belçika. 31.10.2022**
Sorumlu kişi: **Hiroshi Tsujimura, Direktör - Makita Europe N.V.**

GÜVENLİK UYARILARI

Üfleyci Güvenlik Talimatları

⚠ UYARI: Kullanmadan önce bu makine ile verilen tüm güvenlik uyarıları, talimatlar, resimler ve teknik özellikler ile güç ünitesinin kullanım kılavuzunu okuyun. Aşağıda listelenen tüm talimatların takip edilmemesi elektrik çarpmasına, yangına ve/veya kullanici ve/veya çevredekilerin ciddi şekilde yaralanmasına neden olabilir.

Tüm uyarıları ve talimatları iletiride basırmak için saklayın.

Uyarılarda ve önlemlerdeki "tahrikli fırça / tahrikli süpürge" ve "makine" terimi, ek parça ve güç ünitesi kombinasyonunu ifade eder.

Eğitim

1. Talimatları dikkatlice okuyun. Üfleycinin kontrollerine ve doğru kullanımına aşinalık kazanın.
2. Fiziksel, duyuşsal ya da zihinsel yetenekleri kısıtlı olan veya deneyim ve bilgileri olmayan ya da bu talimatlara aşina olmayan kişilerin ve çocukların üfleyciyi kullanmasına asla izin vermeyin. Yerel düzenlemeler kullanıcı yaşına sınırlandırma getirebilir.
3. Üfleyciyi asla çevresinde insanları, özellikle de çocuklar veya evcil hayvanlar varken kullanmayın.
4. Diğer insanlara ya da mallarına gelecek zararlardan ve kazalardan kullanıcının sorumlu olduğunu unutmayın.

Hazırlık

1. Üfleyciyi kullanırken daima sağlam ayakkabılar ve uzun pantolonlar giyin.
2. Hava girişine çekilebilecek takılar takmayın ve bol elbiseler giymeyin. Uzun saçlarınızı hava girişlerinden uzak tutun.

3. Elektrikli aletleri kullanırken gözlerinizi korumak için daima koruyucu gözlük kullanın. Gözlüklerin ABD'de ANSI Z87.1 ile, Avrupa'da EN 166 ile ya da Avustralya/Yeni Zelanda'da AS/NZS 1336 ile uyumlu olması gereklidir. Avustralya/Yeni Zelanda'da, yüzünüzü korumanız için yüz koruyucu maske kullanılması da yasal olarak gereklidir.

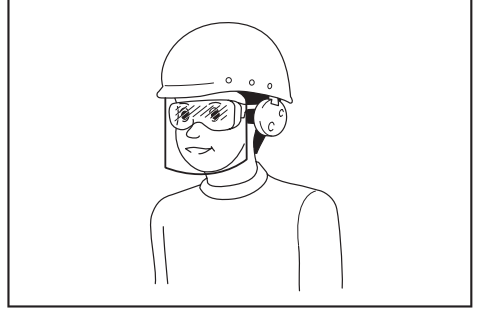

Alet operatörlerinin ve çalışma alanının yakınında çalışan diğer kişilerin uygun koruyucu güvenlik ekipmanlarını kullanmasının sağlanması, işverenin yükümlülüğündedir.

4. Tozdan rahatsız olmamak için toz maskesi takılması tavsiye edilir.
5. Makineyi kullanırken daima kaymaz ve koruyucu ayakkabı giyin. Kaymaz, kapalı topuklu güvenlik botları ve ayakkabıları yaralanma riskini azaltır.
6. Kulak tıkaçı gibi kulak koruyucu takın. Gürültüye maruz kalmak işitme kaybına neden olabilir.

Çalıştırma

1. Bölgede çocuklar, izleyenler ve evcil hayvanlar olmamasını sağlayın. Tüm çocukları, izleyenleri ve evcil hayvanları en az 15 m'lik yarıçapın dışında tutun; 15 m'lik bölgenin dışında fırlayan cisimlerden hala yaralanma riski vardır. İzleyenler göz koruyucu takmaya teşvik edilmelidir. Yanınıza biri yaklaşıyorsa makineyi durdurun.

► Şek.1

2. Şu durumlarda üfleyciyi kapatın, batarya kartuşunu çıkarın ve hareket eden tüm parçaların tamamen durduğundan emin olun:
 - üfleyciyi kullanmayı bıraktığınızda.
 - tıkanıklıkları temizlemeden önce.
 - üfleyciyi kontrol etmeden, temizlemeden veya üzerinde çalışmadan önce.
 - üfleyci anormal bir şekilde titremeye başlarsa.
3. Üfleyciyi sadece gün ışığında ya da iyi aydınlatma sağlayan yapay ışıkta kullanın.
4. Fazla ileriyeye uzanmaya çalışmayın ve her zaman doğru bir dengeyi koruyun ve yere sağlam basın.
5. Eğimli yerlerde adımlarınıza daima dikkat edin.
6. Yürüyerek kullanın, asla koşmayın.
7. Tüm soğutma hava girişlerini döküntülerden temiz tutun.

8. Döküntüleri hiçbir zaman etraflarına doğru üfleme.
 9. Üfleleyiciyi sağlam bir yüzeyde önerilen konumda çalıştırın.
 10. Üfleleyiciyi yüksek yerlerde çalıştırmayın.
 11. Üfleleyiciyi kullanırken nozulu yakınınızdaki kişilere doğrultmayın.
 12. Emme girişini ve/veya üfleleyici çıkışını asla tıkamayın.
 - Tozlu alanda çalışırken emme girişinin veya üfleleyici çıkışının toz veya pislikle tıkanmamasına dikkat edin.
 - Makita tarafından sağlanan nozullar dışında başka nozul kullanmayın.
 - Üfleleyiciyi top, şişme bot veya benzeri şeyleri şişirmek için kullanmayın.
 13. Üfleleyiciyi açık pencere vb. yanında çalıştırmayın.
 14. Üfleleyicinin sadece makul saatlerde çalıştırılması tavsiye edilir - sabahın erken saatleri ya da gece geç vakitler gibi insanların rahatsız olabileceği saatlerde çalıştırmayın.
 15. Üfleme işlemine başlamadan önce tırmık ve süpürge kullanarak döküntülerin gevşetilmesi tavsiye edilir.
 16. Üflemeden önce tozlu durumdaki yüzeyleri hafifçe ıslatın veya gerekirse su sisi püskürtücü kullanın.
 17. Hava akımının zemine yakın çalışabilmesi için üfleme makinesi ağzının uzunluğunu ayarlayın.
 18. Üfleleyici herhangi yabancı bir cisme rastlarsa veya almış gürültüler çıkarmaya veya titremeye başlarsa, üfleleyiciyi durdurmak için hemen kapatın. Yeniden başlatmadan ve çalıştırmadan önce, batarya kartuşunu çıkarın ve üfleleyiciyi hasara karşı kontrol edin. Üfleleyici hasar görmüşse Makita Yetkili Servis Merkezlerine tamir ettirin.
 19. Emme girişine veya üfleleyici çıkışına parmak ya da başka bir nesne sokmayın.
 20. İstem dışı çalışmayı önleyin. Batarya kartuşunu takmadan, üfleleyiciyi elinize almadan veya taşımadan önce anahtarın kapalı konumda olduğundan emin olun. Üfleleyiciyi parmağınız anahtarın üzerindeki taşıma ya da anahtar açık konumundayken üfleleyiciye güç vermek kazalara davetiye çıkarır.
 21. Çivi, cam parçaları veya bıçaklar gibi tehlikeli maddeleri asla üfleme.
 22. Üfleleyiciyi alev alabilecek malzemelerin yakınında kullanmayın.
 23. Üfleleyiciyi düşük sıcaklıklı ortamda uzun süre çalıştırmaktan kaçının.
 24. Makineyi monte etmeden veya ayarlamadan önce, motoru kapatın ve batarya kartuşunu çıkarın.
 25. Motoru çalıştırmadan önce kişisel koruyucu ekipman giyin.
 26. Motoru çalıştırmadan önce makineyi hasarlara, gevşek vidalara/somunlara veya hatalı montaja karşı kontrol edin. Rahat çalışmak için tüm kontrol kollarını ve anahtarları kontrol edin. Tutamakları temizleyin ve kurulaşın.
 27. Makine hasarlı veya tamamen monte edilmiş ise motoru çalıştırmaya asla kalkışmayın.
 28. Omuz askısı ve kulpu, kullanıcının vücut ölçüsüne uyacak şekilde ayarlayın.
 29. İşlem sırasında, omuz askısını kullanın. Makineyi sağ tarafınızda sıkı bir şekilde tutun.
 - Şek.2
 30. İster sağla, ister sola; ön sapı sol elinizle, arka sapı sağ elinizle tutun. Parmaklarınızı baş parmaklarınızla birlikte sapların etrafına kenetleyin.
 31. Makineyi asla tek elle kullanmaya çalışmayın. Kontrolün kaybedilmesi ciddi ya da ölümcül yaralanmalarla sonuçlanabilir. Yaralanma riskini azaltmak için, ellerinizi ve ayaklarınızı fırçalaradan veya süpürme silindirlerinden uzak tutun.
 32. Makine ağır bir darbe alır ya da düşerse, çalışmaya devam etmeden önce durumunu kontrol edin. Kumandalarda ve güvenlik aygıtlarında arıza olup olmadığını kontrol edin. Herhangi bir hasar ya da şüpheli bir durum varsa, inceleme ve tamir için yetkili servis merkezimize başvurun.
 33. Güç ünitesinin doğru kullanımı için güç ünitesinin kullanım kılavuzuna uyun.
 34. Makineyi çalıştırma ve kontrol etme hakkında bilgi için güç ünitesinin kullanım kılavuzuna bakın.
 35. Kullanım sırasında, asla sabit olmayan ya da kaygan bir yüzeyde güç ünitesini yerle durdurmayın. Soğuk mevsimlerde, buz ve kara karşı dikkatli olun ve her zaman yere sağlam bastığınızdan emin olun.
 36. Makineyi, görüşün sınırlı olduğu kötü havalarda kullanmayın. Aksi takdirde düşük görüş nedeniyle düşmeye veya hatalı çalışmaya neden olabilir.
 37. Yıldırım riski varken makineyi kullanmayın.
- Nakliye**
1. Nakliye sırasında motoru durdurun. Aksi takdirde yanlışlıkla çalıştırmak yaralanmaya sebep olabilir.
- Titreşim**
1. Aşırı titreşime maruz kalmak kullanıcının kan damarlarına veya sinir sistemine zarar verir ve parmaklarda, ellerde veya bileklerde aşağıdaki belirtilere neden olur: Uyuşma, karıncalanma, ağrı, bıçak saplanıyor hissi, cilt renginde değişim. Bu belirtilerden herhangi biri olursa doktora görünün. "Beyaz parmak hastalığı" riskini azaltmak için kullanım sırasında ellerinizi sıcak tutun ve makine ve aksesuarlara iyi bakın.
- Bakım ve saklama**
1. Üfleleyiciyi güvenli bir şekilde çalışır durumda tutmak için tüm somunların, civataların ve vidaların sağlam şekilde sıkıldığından emin olun.
 2. Parçalar aşınır veya hasar görürse bunları Makita tarafından sağlanan parçalarla değiştirin.
 3. Üfleleyiciyi çocukların erişiminden uzak kuru bir yerde saklayın.

4. Üfleleyiciyi kontrol, bakım, saklama veya aksesuar değiştirme maksadıyla durdurduğunuzda üfleleyiciyi kapatın ve hareketli tüm parçaların tamamen durduğundan emin olun ve batarya kartuşunu çıkarın. Üfleleyici üzerinde herhangi bir işlem yapmadan önce üfleleyiciyi soğutun. Üfleleyiciye özenle bakın ve temiz tutun.
5. Saklamadan önce her zaman üfleleyicinin soğumasını bekleyin.
6. Üfleleyiciyi yağmura maruz bırakmayın. Üfleleyiciyi kapalı yerlerde saklayın.
7. Üfleleyiciyi kaldırırken mutlaka dizlerinizi kırın ve sırtınızı incitmemeye dikkat edin.
8. Cihazı daima toz ve kire karşı temiz tutun. Bu iş için asla benzin, tiner, alkol ve benzeri maddeleri kullanmayın. Plastik parçalarda renk değişimi, deformasyon veya çatlaklar oluşabilir.
9. Bu kitapçıkta ya da güç ünitesinin kullanım kılavuzunda açıklananlar dışında bir bakım veya onarım işlemi yapmayı denemeyin. Bu tür işlemler için yetkili servis merkezimize başvurun.
10. Yağlama ve aksesuar değişimi için talimatları izleyin.
11. Daima ve sadece orijinal yedek parçalar ve aksesuarlar kullanın. Üçüncü taraflarca sağlanan parça veya aksesuarların kullanımı aletin arızalanması, eşyaların hasar görmesi ve/veya ciddi yaralanmaya neden olabilir.
12. Yetkili servis merkezimizden düzenli aralıklarla makinenin kontrol edilmesini ve bakımının yapılmasını isteyin.
13. Makineyi saklamadan önce, tam bir temizlik ve bakım yapın. Batarya kartuşunu çıkarın.
14. Cihazı herhangi bir yere, örneğin duvara, dayamayın. Aksi takdirde aniden düşebilir ve yaralanmaya neden olabilir.

Bataryalı aletin kullanımı ve bakımı

1. Sadece üretici tarafından belirtilen şarj aleti ile şarj edin. Bir batarya kutusu için uygun olan şarj cihazı başka bir batarya kutusu ile kullanıldığında yangın riski oluşturabilir.
2. Elektrikli aletleri sadece özel olarak belirtilen batarya kutuları ile kullanın. Başka batarya kutularının kullanımı yaralanma ve yangın riski oluşturabilir.
3. Batarya kutusu kullanılmadığında; iki terminal arasında bağlantı kurulmasına sebep olabilecek ataç, bozuk para, anahtar, çivi, vida gibi metal nesnelere ya da küçük metal objelerden uzak tutun. Batarya terminallerine kısa devre yaptırmak yanıklara ya da yangına yol açabilir.
4. Kötü koşullarda bataryadan sıvı sızabilir; bu sıvıya temas etmeyin. Eğer istemeden bir temas olursa suyla yıkayın. Sıvı göze temas ederse, suyla yıkadıktan sonra tıbbi yardım alın. Bataryadan çıkan sıvı tahrişe ya da yanıklara neden olabilir.
5. Batarya kutusu ya da alet hasar görmüşse ya da üzerinde değişiklik yapılmış batarya kutusunu kullanmayın. Hasar görmüş ya da üzerinde değişiklik yapılmış batarya kutuları yangın, patlama ya da yaralanma riski ile sonuçlanan beklenmedik davranışlar sergileyebilir.

6. Batarya kutusunu veya aleti ateşe ya da aşırı sıcaklıklara maruz bırakmayın. Ateşe ya da 130 °C'nin üzerindeki sıcaklıklara maruz bırakmak patlamaya neden olabilir.
7. Tüm şarj talimatlarına uyun ve batarya kutusunu ya da aleti yönergelerde belirtilen sıcaklık aralığının dışındaki sıcaklıklarda şarj etmeyin. Uygun olmayan bir şekilde ya da belirtilen sıcaklık aralığının dışında şarj etmek bataryaya zarar verebilir ve yangın riskini artırabilir.

Elektrik ve batarya güvenliği

1. Bataryayı/bataryaları ateşe atmayın. Batarya hücresi patlayabilir. Bertaraf etmeye ilişkin özel talimatlar için yerel yönetmelikleri kontrol edin.
2. Batarya/bataryaları açmayın ya da batarya(lar) üzerinde değişiklik yapmayın. Ortaya çıkan elektrolit aşındırıcıdır ve gözlere ya da cilde zarar verebilir. Yutulduğu takdirde zehirli olabilir.
3. Bataryayı yağmurda veya ıslak yerlerde şarj etmeyin.
4. Bataryayı açık alanda şarj etmeyin.
5. Şarj aleti fişi ve şarj aleti terminalleri dahil şarj aletine ıslak ellerle dokunmayın.

Servis

1. Elektrikli aletinize nitelikli bir onarım elemanı tarafından orijinal parçaları kullanılarak servis verilmesini sağlayın. Bu, elektrikli aletin güvenli kalmasını temin eder.
2. Hasarlı batarya kutularını asla tamir etmeye çalışmayın. Batarya kutularının tamiri sadece üretici veya yetkili servis sağlayıcıları tarafından yapılmalıdır.

BU TALİMATLARI SAKLAYIN.

⚠UYARI: Ürünü kullanırken (defalarca kullanınca kazanılan) rahatlık ve tanıdıklık duygusunun ilgili ürünün güvenlik kurallarına sıkı sıkıya bağlı kalmanızı yerine geçmesine İZİN VERMEYİN.

YANLIŞ KULLANIM veya bu kullanma kılavuzunda belirtilen emniyet kurallarına uymama ciddi yaralanmaya neden olabilir.

PARÇALARIN TANIMI

► Şek.3: 1. Başlık 2. Boru 3. Uç nozul

MONTAJ

⚠UYARI: Ekipmanı monte etmeden veya ayarlamadan önce, motoru kapatın ve batarya kartuşunu çıkarın. Aksi takdirde fanlar hareket edebilir ve yaralanmaya neden olabilir.

⚠UYARI: Ekipmanı monte ederken veya ayarlarken daima yere koyun. Ekipmanın dik konumda monte edilmesi veya ayarlanması ciddi yaralanmaya neden olabilir.

⚠UYARI: "GÜVENLİK UYARILARI" bölümündeki ve güç ünitesinin kullanma kılavuzundaki uyarılara ve önlemlere uyun.

Ek borunun takılması

⚠DİKKAT: Monte ettikten sonra ek borunun sabitlenmiş olduğunu mutlaka kontrol edin. Hatalı montaj ek parçanın güç ünitesinden düşmesine neden olabilir ve yaralanmaya yol açabilir.

Ek boruyu ana üniteye takın.

1. Başlığı borunun ucundan çıkarın.
- **Şek.4:** 1. Boru 2. Başlık

ÖNEMLİ NOT: Ek parçayı depolamak için başlık gerekeceğinden başlığı atmayın.

2. Mandalı ek parçaya doğru çevirin.
- **Şek.5:** 1. Mandal
3. Pimi güç ünitesinin üzerindeki ok işaretiyle hizalayın. Serbest bırakma düğmesi yukarı çıkana dek boruyu sokun.

Konum çizgisinin, güç ünitesinin üzerindeki ok işaretinin ucunda olduğundan ve güç ünitesinin üzerindeki ok işareti ile borunun üzerindeki ok işaretinin birbirlerine baktığından emin olun.

- **Şek.6:** 1. Serbest bırakma düğmesi 2. Güç ünitesinin üzerindeki ok işareti 3. Pim 4. Konum çizgisi 5. Borunun üzerindeki ok işareti

4. Mandalı güç ünitesine doğru çevirin.
- **Şek.7:** 1. Mandal

Mandalın yüzeyinin boruya paralel olduğundan emin olun.

ÖNEMLİ NOT: Mandalı, ek boru takılmadan sıkmayın. Aksi takdirde mandal, tahrik milinin girişini çok fazla sıkıp ona zarar verebilir.

Boruyu çıkarmak için, mandalı ek parçaya doğru çevirin ve serbest bırakma düğmesine basarak boruyu çekip çıkarın.

- **Şek.8:** 1. Serbest bırakma düğmesi 2. Mandal 3. Boru

Uç nozulun takılması

Üfleyici borusu üzerindeki çıkıntıyı uç nozul üzerindeki girinti ile hizalayın, ardından uç nozulu üfleyici borusuna takın ve daha sonra uç nozulu çevirerek yerine kilitleyin.

- **Şek.9:** 1. Üçgen işareti 2. Uç nozul 3. Üfleme makinesi borusu

Uç nozulu çıkarmak için, takma işlemini tersinden uygulayın.

NOT: Ağız uzunluğu, şekilde gösterildiği gibi ağız hareket ettirilerek değiştirilebilir.

- **Şek.10**

Yassı nozul veya uzatma nozulunun takılması

İsteğe bağlı aksesuarlar

1. Uç nozulu ek parçadan çıkarın.
 2. Yassı nozul veya uzatma nozulunu ek parçaya takın ve ardından çevirerek yerine kilitleyin.
- **Şek.11:** 1. Yassı nozul 2. Uzatma nozulu 3. Ek parça

Oluk nozul setinin takılması

İsteğe bağlı aksesuarlar

1. Uç nozul, uzatma nozulu veya yassı nozulu ek parçadan çıkarın.
 2. Küçük hortum kelepçesinin üzerindeki vidayı gevşetin ve hortum kelepçesini ek parçaya geçirin.
- **Şek.12:** 1. Vida 2. Hortum kelepçesi (küçük) 3. Ek parça

3. Uzatma borusunu ek parçaya bağlayın.

Uzatma borusu üzerindeki girintiye, ek parça üzerindeki çıkıntı ile hizalayın ve ardından üçgen işaretleri birbirine bakacak şekilde uzatma borusunu girintisi boyunca kaydırın.

- **Şek.13:** 1. Uzatma borusu 2. Ek parça

4. Hortum kelepçesini şekilde gösterildiği gibi yive yerleştirin ve vidayı sıkın.

- **Şek.14:** 1. Vida 2. Hortum kelepçesi

5. Çalışma yüksekliğine bağlı olarak kalan uzatma borularını, önceden takılmış olan uzatma borusuna bağlayın.

⚠DİKKAT: Oluk nozul setini çok fonksiyonlu akülü kafa ve üfleyici ek parçası ile birlikte kullanırken üç veya daha fazla uzatma borusu kullanmayın. Dengesizliğe neden olabilir ve yaralanmaya yol açabilir.

6. Uç nozulun çıkışını, şekilde gösterildiği gibi çevirin.

- **Şek.15**

7. Uç nozulu uzatma borusuna bağlayın. Bağlarken, uç nozul ve uzatma borusu üzerindeki üçgen işaretlerini hizalayın ve ardından uç nozulu tık sesi ile yerine oturana dek ittirin. Ondan sonra uç nozulu, işiniz için uygun bir konuma çevirin.

- **Şek.16:** 1. Uç nozul 2. Uzatma borusu 3. Üçgen işareti

Uç nozulu çıkarırken uç nozul ve uzatma borusu üzerindeki üçgen işaretlerini hizalayın ve ardından uç nozulu çekerek uzatma borusundan çıkarın.

- **Şek.17:** 1. Uç nozul 2. Uzatma borusu 3. Üçgen işareti

KULLANIM

⚠UYARI: “GÜVENLİK UYARILARI” bölümündeki ve güç ünitesinin kullanma kılavuzundaki uyarılara ve önlemlere uyun.

⚠UYARI: Kullanmadan önce askının konumunu ve omuz askısını rahat hissettiğiniz konuma ayarlayın.

Üfleme makinesinin kullanılması

⚠DİKKAT: Makineyi çalışırken yere koymayın. Emme girişinden kum veya toz girerek arıza veya yaralanmaya neden olabilir.

Makineyi her iki elle sıkıca tutun ve etrafa yavaşça hareket ettirerek üfleme işlemini gerçekleştirin. Bina, büyük kaya veya araçların etrafında üfleme yaparken nozulun yönünü bunlardan uzaklaştırın. Bir köşede işlem yaparken köşeden başlayın ve ardından geniş alana geçin. Hava hızını güç ünitesinin anahtar tetiği ile ortam veya kullanım koşullarınıza göre ayarlayın.

► **Şek.18**

Oluk nozul setinin kullanılması

⚠DİKKAT: Oluk nozul setini kullanırken üfleyciyi tek elle değil, her iki elinizle tutun.

► **Şek.19**

⚠DİKKAT: Oluk nozul setini elektrik tellerinin yakınında kullanmayın.

► **Şek.20**

⚠DİKKAT: Oluk nozul setini rüzgarlı günlerde kullanmayın.

► **Şek.21**

⚠DİKKAT: Oluk nozul setini kullanırken diğer insanları veya hayvanları üfleyciden en az 15 m uzaktaki tutun.

► **Şek.22**

Üfleycinin kolunu kavrayarak üfleyciyi dik tutun. Üfleycinin çıkışı oluğa yerleştirin ve ardından üfleyciyi açın.

► **Şek.23**

UX01G kullanıcıları için

ÖNEMLİ NOT: Oluk nozul setini kullanırken güç ünitesi olarak UX01G'yi kullanır ve UX01G'ye BL4080F'yi takarsanız güç ünitesi paketinde verilen omuz askısını kullanmayın, aşağıda gösterilen önerilen omuz askısını kullanın. Önerilen omuz askısı için Makita Yetkili Servis Merkezlerine sorun.

Omuz askısının takılması

⚠DİKKAT: Omuz askısı daima güç ünitesine takılı olarak kullanın. Kullanmadan önce, yorgunluğu önlemek için omuz askısını kullanıcının boyutuna göre ayarlayın.

⚠DİKKAT: Kullanmadan önce omuz askısının güç ünitesinin üzerindeki askıya düzgün bir şekilde takıldığından emin olun.

⚠DİKKAT: Kullanmadan önce omuz askısının tokasının sıkıca bağlandığından emin olun.

⚠DİKKAT: Daima aşağıda gösterilen omuz askısını kullanın. Başka omuz askılarını kullanmayın.

1. Omuz askısını giyin ve tokayı bağlayın.

► **Şek.24:** 1. Toka

NOT: Omuz askısını çıkarırken tokayı açın ve omuz askısını çıkarın.

2. Omuz askısını rahat bir çalışma konumuna ayarlayın.

► **Şek.25**

3. Omuz askısı üzerindeki kancayı güç ünitesinin askısına takın.

► **Şek.26:** 1. Kanca 2. Askı

Omuz askısı hızlı açılma özelliğine sahiptir. Omuz askısını çıkarmak için tokenın yan kısımlarına bastırmanız yeterlidir.

► **Şek.27:** 1. Toka

BAKIM

⚠UYARI: Ekipmanı kontrol etmeden veya bakımını yapmadan önce motoru kapatın ve batarya kartuşunu çıkarın. Aksi takdirde fanlar hareket edebilir ve ciddi yaralanmaya neden olabilir.

⚠UYARI: Ekipmanı kontrol ederken veya bakımını yaparken daima yere koyun. Ekipmanın dik konumda monte edilmesi veya ayarlanması ciddi yaralanmaya neden olabilir.

⚠UYARI: "GÜVENLİK UYARILARI" bölümündeki ve güç ünitesinin kullanma kılavuzundaki uyarılara ve önlemlere uyun.

ÖNEMLİ NOT: Benzin, tiner, alkol ve benzeri maddeleri kesinlikle kullanmayın. Renk değişimi, deformasyon veya çatlaklar oluşabilir.

Aleti EMNİYETLİ ve ÇALIŞMAYA HAZIR durumda tutmak için onarımlar, başka her türlü bakım ve ayarlamalar daima Makita yedek parçaları kullanılarak Makita yetkili servis merkezleri veya Fabrikanın Servis Merkezleri tarafından yapılmalıdır.

Makinenin temizlenmesi

Makineyi kuru bir bezle veya sabunlu suya batırılıp sıkılmış bir bezle silerek tozunu alın.

► **Şek.28**

Ek parçanın arka tarafındaki emme girişinden toz veya kirleri temizleyin.

► **Şek.29:** 1. Emme girişi

Genel kontrol

Hasarlı parçaları kontrol edin. Gerekirse yetkili servis merkezinde bu parçaları değiştirin.

Hareketli parçaların yağlanması

ÖNEMLİ NOT: Sıklık ve sağlanan gres miktarına ilişkin talimatları takip edin. Aksi takdirde yetersiz yağlama hareketli parçalara zarar verebilir.

Tahrik mili:

Her 30 saat çalışma sonunda gres (Makita gres N No.2 veya eşdeğeri) basın.

► Şek.30

NOT: Makita bayinizden orijinal Makita gres satın alabilirsiniz.

Saklama

Güç ünitesinden ayrılmış ek parçayı depolarken borunun ucuna başlığı takın.

► Şek.31

Kontrol ve bakım aralıkları

Çalışma saati		Çalıştırmadan Önce	Her gün (10 saat)	30 saat
Tüm ünite	Hasarlı parça olup olmadığını gözle kontrol edin	✓	-	-
Tahrik mili	Gres basın	-	-	✓
Güç ünitesi	Güç ünitesi kullanma kılavuzuna bakın			

SORUN GİDERME

Onarım için servise gitmeden önce kontrolleri yapın. Kılavuzda açıklanmayan bir problemle karşılaşırsanız makineyi parçalarına ayırmaya çalışmayın. Bunun yerine, Makita Yetkili Servis Merkezlerine başvurun ve daima orijinal Makita yedek parçaları kullanın.

Anormal durum	Olası nedeni (arıza)	Çözümü
Motor çalışmıyor.	-	Güç ünitesi kullanma kılavuzuna bakın.
Motor hemen duruyor.	-	Güç ünitesi kullanma kılavuzuna bakın.
Motor devri yükseliyor.	-	Güç ünitesi kullanma kılavuzuna bakın.
Fanlar dönmüyor. ⇒ Motoru hemen durdurun.	Güç ünitesinin boruları ve ek parça düzgün bağlanmamış. Anormal tahrik sistemi	Boruları düzgün bağlayın. Tamir için yetkili servis merkezine başvurun.
Güç ünitesi anormal derecede titreşiyor. ⇒ Motoru hemen durdurun.	Anormal tahrik sistemi	Tamir için yetkili servis merkezine başvurun.
Anahtar tetik bırakılsa bile fanlar dönmeye devam ediyor. ⇒ Motoru hemen durdurun.	Güç ünitesi düzgün çalışmıyor.	Tamir için yetkili servis merkezine başvurun.

İSTEĞE BAĞLI AKSESUARLAR

⚠DİKKAT: Bu aksesuarlar ve ek parçalar bu el kitabında belirtilen Makita makineniz ile kullanılmak için tavsiye edilmektedir. Herhangi başka bir aksesuar ya da ek parça kullanılması insanlar için bir yaralanma riski getirebilir. Aksesuarları ya da ek parçaları yalnızca belirtilmiş olan kullanım amaçlarına uygun olarak kullanın.

Bu aksesuarlarla ilgili daha fazla bilgiye ihtiyaç duyarsanız bulunduğunuz yerdeki yetkili Makita servisine başvurun.

- Uzatma nozulu
- Yassı nozul
- Oluk nozul seti
- Orijinal Makita batarya ve şarj aleti

NOT: Listedeki bazı kalemler ürünün ambalajında standart aksesuar olarak yer alabilir. Bunlar ülkeden ülkeye değişebilir.

SPECIFIKATIONER

Modell:		UB402MP
Kapaciteter *1	Luftvolym	0 - 6,2 m ³ /min
	Luft hastighet (genomsnitt)	0 - 39,1 m/s
	Luft hastighet (max)	0 - 47,4 m/s
Kapaciteter *2	Luftvolym	0 - 6,2 m ³ /min
	Luft hastighet (genomsnitt)	0 - 39,1 m/s
	Luft hastighet (max)	0 - 47,4 m/s
Kapaciteter *3	Luftvolym	0 - 6,2 m ³ /min
	Luft hastighet (genomsnitt)	0 - 39,1 m/s
	Luft hastighet (max)	0 - 47,4 m/s
Total längd		760 mm
Nettovikt		1,2 kg

*1. Kapaciteter för blåstillbehör i kombination med DUX60 Sladdlös multifunktionell drivenhet

*2. Kapaciteter för blåstillbehör i kombination med DUX18 Sladdlös multifunktionell drivenhet

*3. Kapaciteter för blåstillbehör i kombination med UX01G Sladdlös multifunktionell drivenhet

- På grund av vårt pågående program för forskning och utveckling kan dessa specifikationer ändras utan föregående meddelande.
- Specifikationer kan variera mellan olika länder.

Godkänd drivenhet

Denna tillsats är endast godkänd för användning med följande drivenheter:

- DUX60 Sladdlös multifunktionell drivenhet
- DUX18 Sladdlös multifunktionell drivenhet
- UX01G Sladdlös multifunktionell drivenhet

⚠ VARNING: Använd aldrig tillsatsen med icke-godkända drivenheter. En icke-godkänd kombination kan orsaka allvarliga skador.

Symboler

Följande visar symbolerna som kan användas för utrustningen. Se till att du förstår innebörden innan användning.

	Var extra försiktig och uppmärksam.
	Läs igenom bruksanvisningen.
	Håll händerna på behörigt avstånd från roterande delar.
	Långt hår kan fastna och orsaka en olycka.
	Håll omgivande personer på avstånd.
	Bär ögon- och öronskydd.
	Utsätt inte verktyget för fukt.



Håll ett avstånd på minst 15 m.



Gäller endast inom EU
P.g.a. förekomsten av farliga komponenter i utrustningen kan avfall innehållande elektrisk och elektronisk utrustning, ackumulatörer och batterier ha negativ inverkan på miljön och människors hälsa. Kasserar inte elektriska och elektroniska apparater eller batterier ihop med hushållsavfall!
I enlighet med EU-direktiven om avfall som utgörs av eller innehåller elektrisk och elektronisk utrustning och om batterier och ackumulatörer och förbrukade batterier och ackumulatörer, och dess införlivande i nationell lagstiftning, bör förbrukad elektrisk och elektronisk utrustning, batterier och ackumulatörer förvaras separat och transporteras till en särskild uppsamlingsplats för kommunalt avfall, som drivs i enlighet med regelverket för miljöskydd. Detta anges av symbolen med den överkryssade soptunnan på hjul som sitter på utrustningen.

Avsedd användning

Denna tillsats har utformats enbart för att blåsa damm i kombination med en godkänd drivenhet. Använd aldrig tillsatsen för andra ändamål. Missbruk av tillsatsen kan leda till allvarliga skador.

EG-försäkran om överensstämmelse

Gäller endast inom EU

Vi, som tillverkare: **Makita Europe N.V.**, bolagsadress: **Jan-Baptist Vinkstraat 2 3070 Kortenberg BELGIUM**. Auktoriserar **Hiroshi Tsujimura** för sammansättningen av den tekniska filen och deklarerar på eget ansvar att produkten/produkterna:

Beteckning: **Blåstillbehör**. Beteckning av typ(er): **UB402MP**.

Uppfyller alla relevanta villkor i **2006/42/EC** och uppfyller även alla relevanta villkor i följande EC-/EU-direktiv: **2000/14/EC** och är tillverkad i enlighet med följande harmoniserade normer: **EN 60335-1:2012+A11:2014+A13:2017+A1:2019+A14:2019+A2:2019**, **EN 50636-2-100:2014**.

Plats och datum för deklARATIONEN: **Kortenberg, Belgien. 31.10.2022**

Ansvarig person: **Hiroshi Tsujimura, direktör – Makita Europe N.V.**

Förberedelse

1. Bär alltid lämpliga skor och långbyxor vid arbete med lövblåsen.
2. Bär inte löst sittande kläder eller smycken som kan sugas in i luftintaget. Håll långt hår borta från luftintaget.
3. Bär alltid skyddsglasögon för att skydda dina ögon från skada när du använder e-verktyg. Skyddsglasögonen måste uppfylla ANSI Z87.1 i USA, EN 166 i Europa, eller AS/NZS 1336 i Australien/Nya Zeeland. I Australien/ Nya Zeeland måste man enligt lag även bära ansiktsskydd för att skydda ansiktet.

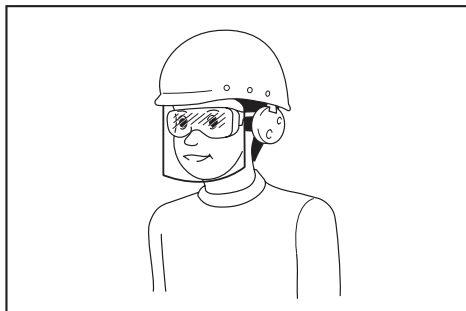

Det är arbetsgivarens ansvar att se till att användare och övriga personer i det omedelbara arbetsområdet använder lämplig skyddsutrustning.

4. Det rekommenderas att bära ansiktsmask för att förhindra dammirritation.
5. Bär alltid halkfria skyddsskor när du använder maskinen. Halkfria skyddsstövlar och -skor minskar risken för skada.
6. Använd hörselskydd, som hörselkåpor. Kraftigt buller kan orsaka hörselskador.

Användning

1. Rensa området från barn, åskådare och husdjur. Håll alla barn, åskådare och husdjur utanför en radie på minst 15 m. Utanför 15-meterszonen finns det fortfarande risk för skador från föremål som slungas ut. Åskådare ska uppmanas att bära ögonskydd. Stoppa maskinen om någon närmar sig.

► Fig.1

2. Stäng av lövblåsen och ta ut batterikassetten och se till att alla rörliga delar har stannat helt
 - när du lämnar lövblåsen.
 - innan du tar bort något som fastnat.
 - innan kontroll, rengöring eller arbete utförs på lövblåsen.
 - om lövblåsen får ovanliga vibrationer.
3. Använd endast lövblåsen i dagsljus eller i god belysning.
4. Sträck dig inte för långt och håll alltid god balans och bra fotfäste.
5. Se alltid till att ha balans på slutningar.
6. Gå, spring aldrig.
7. Håll alla kylluftinlopp fria från skräp.
8. Blås aldrig skräp i riktning mot kringstående.

SÄKERHETSVARNINGAR

Säkerhetsinstruktioner för lövblås

⚠ VARNING: Läs igenom alla säkerhetsvarningar, anvisningar, illustrationer och specifikationer som medföljer denna maskin, samt drivenhetens instruktionsbok innan användning. Underlåtenhet att följa instruktionerna kan leda till elstöt, brand och/eller allvarliga personskador hos användaren och/eller åskådare.

Spara alla varningar och instruktioner för framtida referens.

Termerna "elborste/elsop" och "maskin" i varningar och försiktighetsåtgärder avser kombinationen av tillsatsen och drivenheten.

Utbildning

1. Läs anvisningarna noggrant. Var förtrogen med styrreglagen och korrekt användning av lövblåsen.
2. Låt aldrig barn eller personer med nedsatt fysisk, sensorisk eller mental förmåga, eller personer som saknar kunskap och erfarenhet av maskinen eller som ej är förtrogna med dessa anvisningar, använda lövblåsen. Lokala bestämmelser anger eventuellt en åldersgräns för användaren.
3. Använd aldrig lövblåsen när personer (speciellt barn) eller djur finns i närheten.
4. Glöm inte att användaren är ansvarig för olyckor eller eventuell fara gentemot andra personer och deras egendom.

9. Använd lövblåsen i rekommenderad position och på en stabil yta.
 10. Använd inte lövblåsen på högt belägna ställen.
 11. Rikta aldrig munstycket mot någon i omgivningen när lövblåsen används.
 12. Blockera aldrig lövblåsens insug och/eller utblås.
 - Var noga med att inte blockera insuget eller utblåset med damm eller smuts vid användning i dammiga områden.
 - Använd inga andra munstycken än de som levereras av Makita.
 - Använd inte lövblåsen för att blåsa upp bollar, gummibåtar eller liknande.
 13. Använd inte lövblåsen i närheten av öppna fönster osv.
 14. Det rekommenderas att lövblåsen endast används vid lämpliga tidpunkter – inte tidigt på morgonen eller sent på kvällen då folk kan störas.
 15. Det rekommenderas att löv och skräp lossas genom att man först krattar och sopar innan lövblåsen används.
 16. Innan du använder maskinen under dammiga förhållanden bör du fukta ytorna lätt eller använda en sprayflaska om så krävs.
 17. Justera längden på luftblåsens munstycke så att det är nära marken.
 18. Stäng omedelbart av lövblåsen om den träffar ett främmande föremål, eller börjar låta eller vibrera konstigt. Ta ur batterikassetten och kontrollera lövblåsen efter skador innan du startar om och använder lövblåsen. Om lövblåsen är skadad, kontakta ett auktoriserat Makita-servicecenter för reparation.
 19. För inte in fingrar eller andra föremål i lövblåsens insug eller utblås.
 20. Förhindra oavsiktlig start. Försäkra dig om att strömbrytaren står i avstängt läge innan du sätter i batterikassetten, tar upp eller bär lövblåsen. Att bära lövblåsen med fingrarna på avtryckaren, eller strömsätta den när avtryckaren är intryckt, inbjuder till olyckor.
 21. Blås aldrig farliga material som spikar, glasskärvor eller sågblad.
 22. Använd inte lövblåsen i närheten av lättantändligt material.
 23. Undvik att långvarigt använda lövblåsen i en omgivning med låg temperatur.
 24. Stäng av motorn och avlägsna batterikassetten före montering eller justering av maskinen.
 25. Bär personlig skyddsutrustning innan du startar motorn.
 26. Innan du startar motorn ska du kontrollera att maskinen inte är skadad, har lösa skruvar/muttrar eller är felaktigt monterad. Kontrollera att alla kontrollspakar och brytare fungerar korrekt. Rengör och torka handtagen.
 27. Försök aldrig att starta motorn om maskinen är skadad eller inte helt monterad.
 28. Justera axelbandet och handgreppet så att de passar användarens storlek.
 29. Använd axelbandet när du använder häcksaxen. Håll maskinen stadigt på din högra sida.
 - Fig.2
 30. Håll i det främre handtaget med din vänstra hand och i det bakre handtaget med din högra hand, oavsett om du är vänster- eller högerhänt. Linda fingrarna och tummen runt handtagen.
 31. Försök aldrig att använda maskinen med en hand. Om du tappar kontrollen kan det leda till allvarliga eller dödliga skador. Minska risken för skärskador genom att hålla händer och fötter borta från borstarna eller soptrumorna.
 32. Kontrollera maskinen innan du fortsätter att arbeta igen om den slagit emot någonting hårt eller fallit hårt. Kontrollera att reglagen och säkerhetsanordningarna fungerar som de ska. Om det finns någon skada eller tveksamhet kontaktar du vårt auktoriserade servicecenter för kontroll och reparation.
 33. Följ bruksanvisningen för drivenheten för korrekt användning av drivenheten.
 34. Se drivenhetens bruksanvisning om start och styrning av maskinen.
 35. Stå aldrig på ett instabilt eller halt underlag eller i en sluttning under användningen. Var observant på is och snö under vintersäsongen och se till att du alltid står stadigt.
 36. Använd inte maskinen under dåliga väderförhållanden där sikten är begränsad. Att inte följa detta kan leda till fall eller felaktig funktion p.g.a. dålig sikt.
 37. Använd inte maskinen när det finns risk för åska.
- Transport**
1. Stäng av motorn under transport. Oavsiktlig start kan leda till personskada.
- Vibration**
1. Exponering mot överdrivna vibrationer kan skada användarens blodkärl eller nervsystem och orsakar följande symptom i fingrarna, händerna och handlederna: "Domningar" (stumhet), darrningar, smärtor, stickningar, färgförändringar i huden och hudförändringar. Uppsök läkare om du drabbats av något av dessa symptom. För att undvika risken för "vita fingrar" ska du hålla dina händer varma under användningen och underhålla maskinen och tillbehören noggrant.
- Underhåll och förvaring**
1. Se till att alla muttrar, bultar och skruvar är åtdragna för att alltid bibehålla lövblåsen i säkert arbetsskick.
 2. Om delarna blir slitna eller skadade, ska de ersättas med delar som tillhandahålls av Makita.
 3. Förvara lövblåsen på en säker plats utom räckhåll för barn.

4. När du stoppar lövblåsen för inspektion, service, förvaring eller byte av tillbehör, ska du stänga av lövblåsen och se till att alla rörliga delar stannar helt, och ta bort batterikassetten. Låt lövblåsen svalna innan något arbete utförs på lövblåsen. Underhåll lövblåsen med omsorg och håll den ren.
5. Låt alltid lövblåsen svalna innan förvaring.
6. Utsätt inte lövblåsen för regn. Förvara lövblåsen inomhus.
7. När du lyfter lövblåsen, se då till att böja knäna och var noga med att inte skada ryggen.
8. Rengör alltid utrustningen från damm och smuts. Använd inte bensin, bensen, förtuningsmedel, alkohol eller liknande för ändamålet. Missfärgning, deformation av eller sprickor i plastkomponenterna kan uppstå.
9. Utför inget underhåll eller reparationsarbete som inte finns beskrivet i detta häfte eller i bruksanvisningen för drivenheten. Be vårt auktoriserade servicecenter att utföra sådant arbete.
10. Följ instruktionerna för smörjning och byte av tillbehör.
11. Använd endast originalreservdelar och tillbehör. Om delar eller tillbehör från tredje part används kan det leda till att utrustningen går sönder, egendomsskador och/eller allvarliga personskador.
12. Be vårt auktoriserade servicecenter att regelbundet kontrollera och utföra underhåll på maskinen.
13. Utför helrengöring och underhåll av maskinen innan du förvarar den. Ta bort batterikassetten.
14. Luta inte utrustningen mot något, som till exempel en vägg. I annat fall kan den plötsligt falla ned och orsaka personskador.

Användning och underhåll av batteri

1. Ladda endast med den batteriladdare som angetts av tillverkaren. En laddare som passar en viss typ av batterier kan skapa risk för brand när den används tillsammans med annat batteri.
2. Använd endast maskiner tillsammans med tillhörande batterier. Om andra batterier används kan risken för personskada och brand öka.
3. När batteriet inte används bör det hållas borta från andra metallföremål som till exempel gem, mynt, nycklar, spik, skruv eller andra små metallföremål som kan skapa anslutning från en terminal till en annan. Kortslutning av batteripolerna kan orsaka brännskador eller brand.
4. Under hårda förhållande kan det komma vätska ur batteriet. Undvik kontakt. Spola med vatten om kontakt ändå råkar uppstå. Om vätskan kommer i kontakt med ögonen bör läkare uppsökas. Vätska från batteriet kan orsaka irritation på huden eller ge brännskador.
5. Använd inte ett batteripaket eller maskin som är skadat eller ändrat. Skadade eller ändrade batterier kan uppföra sig opålitligt, vilket kan leda till brand, explosion eller skaderisk.
6. Utsätt inte batteripaket eller maskiner för brand eller höga temperaturer. Exponering för brand eller temperaturer över 130 °C kan leda till explosion.

7. Följ alla laddningsinstruktioner och ladda inte batteripaketet eller maskinen utanför det temperaturintervall som anges i instruktionerna. Felaktig laddning, eller vid temperaturer utanför det angivna intervallet, kan skada batteriet och öka risken för brand.

El- och batterisäkerhet

1. Släng inte batteriet/batterierna i öppen eld. Cellen kan explodera. Kontrollera de lokala reglerna för att se eventuell särskild avfallshantering.
2. Öppna inte eller förstör batteriet/batterierna. Elektriskt som kommer ut är frätande och kan ge ögon- eller hudskador. Det kan vara giftigt vid förtäring.
3. Ladda inte batteriet i regn eller i fuktiga eller våta utrymmen.
4. Ladda inte batteriet utomhus.
5. Hantera inte laddaren, däribland laddarstickproppen, och laddarens kopplingar med våta händer.

Service

1. Lämna maskinen till en auktoriserad verkstad för service och underhåll med originalreservdelar. Detta garanterar fortsatt säker användning av maskinen.
2. Utför aldrig service av skadade batteripaket. Service av skadade batteripaket får endast utföras av tillverkaren eller auktoriserade serviceleverantörer.

SPARA DESSA ANVISNINGAR.

⚠ VARNING: GLÖM INTE att också fortsättningsvis strikt följa säkerhetsanvisningarna för maskinen även efter att du blivit van att använda den.

Vid FELAKTIG HANTERING av maskinen eller om inte säkerhetsanvisningarna i denna bruksanvisning följs kan följden bli allvarliga personskador.

BESKRIVNING AV DELAR

► Fig.3: 1. Lock 2. Rör 3. Ändmunstycke

MONTERING

⚠ VARNING: Stäng av motorn och avlägsna batterikassetten före montering eller justering av utrustningen. Annars finns risk för att fläktarna röra sig och leda till skada.

⚠ VARNING: Lägg alltid ner utrustningen när du ska montera eller justera den. Om du monterar eller justerar utrustningen i upprätt läge kan det leda till allvarliga skador.

⚠ VARNING: Följ varningar och försiktighetsåtgärder i kapitlet "SÄKERHETSVARNINGAR" och i drivenhetens bruksanvisning.

Montera anslutningsröret

⚠ FÖRSIKTIGT: Kontrollera alltid att anslutningsröret är ordentligt fastsatt efter installation. Felaktig installation kan göra så att tillsatsen lossar från drivenheten och orsakar personskador.

Montera anslutningsröret på drivenheten.

1. Ta bort locket från röränden.

► **Fig.4:** 1. Rör 2. Lock

OBSERVERA: Släng inte locket eftersom det behövs för att förvara tillsatsen.

2. Vrid spärren mot tillsatsen.

► **Fig.5:** 1. Spak

3. Rikta in stiftet mot pilmarkeringen på drivenheten. Sätt in röret tills frigöringsknappen ploppar upp.

Kontrollera att positionslinjen ligger på pilmarkeringens spets på drivenheten och att pilmarkeringen på drivenheten och pilmarkeringen på röret är vända mot varandra.

► **Fig.6:** 1. Frigöringsknapp 2. Pilmarkering på drivenheten 3. Stift 4. Positionslinje 5. Pilmarkering på röret

4. Vrid spärren mot drivenheten.

► **Fig.7:** 1. Spak

Se till att spärrens yta är parallell mot röret.

OBSERVERA: Dra inte åt spärren utan att anslutningsröret är insatt. I annat fall kan spärren dra åt drivaxelns öppning för mycket och skada den.

För att ta bort röret, vrid spärren mot tillsatsen och dra ut röret samtidigt som frigöringsknappen trycks ner.

► **Fig.8:** 1. Frigöringsknapp 2. Spärr 3. Rör

Installation av ändmunstycket

Passa in utsprånget på blåsröret med färan på adapterröret, sätt sedan fast munstycket på blåsröret, och vrid på adaptorröret så det låses på plats.

► **Fig.9:** 1. Triangelmarkering 2. Adaptorrör 3. Blåsrör

Ta bort det ändmunstycket genom att utföra installationsproceduren i omvänd ordning.

OBS: Längden på munstycket kan ändras genom att flytta munstycket som visas på bilden.

► **Fig.10**

Installation av det platta munstycket eller förlängningsmunstycket

Extra tillbehör

1. Ta bort ändmunstycket från tillsatsen.

2. Sätt fast det platta munstycket eller förlängningsmunstycket på tillsatsen, och vrid det sedan så det låses på plats.

► **Fig.11:** 1. Platt munstycke
2. Förlängningsmunstycke 3. Tillsats

Installation av rännmunstyckssatsen

Extra tillbehör

1. Ta bort ändmunstycket, förlängningsmunstycket eller det platta munstycket från tillsatsen.

2. Lossa skruven på den lilla slangklämman och för slangklämman genom tillsatsen.

► **Fig.12:** 1. Skruv 2. Slangklämma (liten) 3. Tillsats

3. Anslut förlängningsröret till tillsatsen.

Passa in skåran på förlängningsröret med utsprånget på tillsatsen, och skjut sedan förlängningsröret längs dess skåra så att triangelmarkeringarna är riktade mot varandra.

► **Fig.13:** 1. Förlängningsrör 2. Tillsats

4. Placera slangklämman på skåran enligt illustrationen och dra åt skruven.

► **Fig.14:** 1. Skruv 2. Slangklämma

5. Utifrån arbetshöjden ansluter du resten av förlängningsrören till det förlängningsrör som redan har satts fast.

⚠ FÖRSIKTIGT: När en sats med rännmunstycke används tillsammans med en multifunktionell drivenhet och blåstillbehör, ska inte tre eller flera förlängningsrör användas. Det kan orsaka obalans och leda till skada.

6. Vrid ändmunstyckets utlopp enligt bilden.

► **Fig.15**

7. Anslut ändmunstycket till förlängningsröret. När du ansluter, passa då in triangelmarkeringen på ändmunstycket och förlängningsröret, och tryck sedan på ändmunstycket tills det klickar. Vrid sedan ändmunstycket till en lämplig position för arbetet.

► **Fig.16:** 1. Ändmunstycke 2. Förlängningsrör
3. Triangelmarkering

När du tar bort ändmunstycket, passa då in triangelmarkeringarna på ändmunstycket och förlängningsröret, och dra sedan ut ändmunstycket ur förlängningsröret.

► **Fig.17:** 1. Ändmunstycke 2. Förlängningsrör
3. Triangelmarkering

ANVÄNDNING

⚠ VARNING: Följ varningar och försiktighetsåtgärder i kapitlet "SÄKERHETSVARNINGAR" och i drivenhetens bruksanvisning.

⚠ VARNING: Justera bygelposition och axelband så det passar dig innan arbetet påbörjas.

Använda luftblåsen

⚠ FÖRSIKTIGT: Placera inte maskinen på marken när den är påslagen. Sand eller damm kan tränga in genom insuget och orsaka funktionsfel eller personskador.

Håll maskinen stadigt med båda händerna och utför blåsing genom att flytta runt den sakta. Vid blåsing runt en byggnad, en stor sten eller ett fordon, ska munstycket riktas bort från dem. Vid arbete i hörn ska du börja i hörnet och flytta ut mot bredare område. Justera hastigheten med avtryckaren på drivenheten enligt miljön eller förhållandena för din användning.

► Fig.18

Använda rännmunstycksatsen

⚠ FÖRSIKTIGT: När du använder rännmunstycksatsen, håll då inte i lövblåsen med bara en hand utan med båda.

► Fig.19

⚠ FÖRSIKTIGT: Använd inte rännmunstycksatsen nära elledningar.

► Fig.20

⚠ FÖRSIKTIGT: Använd inte rännmunstycksatsen på blåsiga dagar.

► Fig.21

⚠ FÖRSIKTIGT: När du använder rännmunstycksatsen, håll då andra personer och djur mer än 15 m bort från lövblåsen.

► Fig.22

Håll lövblåsen upprätt genom att gripa i dess handtag. Placera lövblåsens utlopp på stuprännan och sätt sedan på lövblåsen.

► Fig.23

För användare av UX01G

OBSERVERA: Vid användning av satsen med rännmunstycke, om du använder UX01G som drivenhet och monterar BL4080F till UX01G ska du inte använda axelbandet som ingår i drivenhetsförpackningen utan använda det nedan rekommenderade axelbandet. Fråga Makitas auktoriserade servicecenter vilket axelband som rekommenderas.

Fästa axelbandet

⚠ FÖRSIKTIGT: Använd alltid axelbandet som sitter fast på drivenheten. Justera axelbandet efter användarens storlek före användning för att förhindra trötthet.

⚠ FÖRSIKTIGT: Se till före användning att axelbandet sitter ordentligt fast på hängaren på drivenheten.

⚠ FÖRSIKTIGT: Se till före drift att spännet på axelbandet är låst.

⚠ FÖRSIKTIGT: Använd alltid axelbandet som visas nedan. Använd inte andra axelband.

1. Sätt på axelbanden och fäst spännet.

► Fig.24: 1. Spänne

OBS: När du tar bort axelbandet, lås upp spännet och ta bort axelbandet.

2. Justera axelbanden till en bekväm arbetsposition.

► Fig.25

3. Spänn fast kroken på axelbanden till hängaren på drivenheten.

► Fig.26: 1. Krok 2. Upphållningsanordning

Axelbandet har en snabbkoppling. Tryck bara på sidorna av spännet för att lösgöra axelbanden.

► Fig.27: 1. Spänne

UNDERHÅLL

⚠ VARNING: Stäng av motorn och avlägsna batterikassetten före inspektion eller underhåll av utrustningen. Annars finns risk för att fläktarna röra sig och leda till allvarlig skada.

⚠ VARNING: Lägg alltid ner utrustningen när du ska inspektera den eller utföra underhåll. Om du monterar eller justerar utrustningen i upprätt läge kan det leda till allvarliga skador.

⚠ VARNING: Följ varningar och försiktighetsåtgärder i kapitlet "SÄKERHETSVARNINGAR" och i drivenhetens bruksanvisning.

OBSERVERA: Använd inte bensen, förtunningsmedel, alkohol eller liknande. Missfärgning, deformation eller sprickor kan uppstå.

För att upprätthålla produktens SÄKERHET och TILLFÖRLITLIGHET bör allt underhålls- och justeringsarbete utföras av ett auktoriserat Makita servicecenter och med reservdelar från Makita.

Rengöring av maskinen

Rengör maskinen genom att torka av damm med en torr trasa, eller en urvriden trasa fuktad med såpvatten.

► Fig.28

Ta bort damm eller smuts från sugöppningen på tillsatsens baksida.

► Fig.29: 1. Sugöppning

Övergripande inspektion

Titta efter skadade delar. Be ett auktoriserat servicecenter att byta ut delar om så krävs.

Smörja rörliga delar

OBSERVERA: Följ instruktionerna angående hur mycket smörjmedel som ska appliceras och hur ofta detta ska göras. I annat fall kan otillräcklig smörjning skada rörliga delar.

Drivaxel:

Applicera fett (Makita-fett N No.2 eller motsvarande) efter var 30:e användningstimme.

► Fig.30

OBS: Smörjfett från Makita måste köpas från din Makita-leverantör.

Förvaring

Sätt på höljet över röret om tillsatsen förvaras separat från drivenheten.

► Fig.31

Intervall för inspektion och underhåll

Arbetstimmar		Innan användning	Dagligen (10 timmar)	30 timmar
Hela enheten	Leta visuellt efter skadade delar	✓	-	-
Drivaxel	Tillsätt smörjmedel	-	-	✓
Drivenhet	Se bruksanvisningen för drivenheten			

FELSÖKNING

Innan du ber om reparation ska du först utföra en egen kontroll. Om du hittar ett problem som inte finns förklarat i bruksanvisningen ska du inte försöka att montera isär maskinen. Fråga istället ett auktoriserad servicecenter för Makita, och använd alltid reservdelar från Makita för reparationer.

Feltillstånd	Trolig orsak (felfunktion)	Åtgärd
Motorn startar inte.	-	Se bruksanvisningen för drivenheten.
Motorn stannar genast.	-	Se bruksanvisningen för drivenheten.
Motorhastigheten ökar inte.	-	Se bruksanvisningen för drivenheten.
Fläktarna roterar inte. ⇒ Stanna motorn omedelbart.	Drivenhetens rör och tillsatsen är inte ordentligt anslutna.	Anslut röret på korrekt sätt.
	Onormalt drivsystem	Kontakta ett auktoriserat servicecenter för reparation.
Drivenheten vibrerar onormalt. ⇒ Stanna motorn omedelbart.	Onormalt drivsystem	Kontakta ett auktoriserat servicecenter för reparation.
Fläktarna fortsätter att rotera även om avtryckaren släpps. ⇒ Stanna motorn omedelbart.	Drivenheten fungerar inte som den ska.	Kontakta ett auktoriserat servicecenter för reparation.

VALFRIA TILLBEHÖR

⚠ FÖRSIKTIGT: Följande tillbehör eller tillsatser rekommenderas för användning med den Makita-maskin som denna bruksanvisning avser. Om andra tillbehör eller tillsatser används kan det uppstå risk för personskador. Använd endast tillbehören eller tillsatserna för de syften de är avsedda för.

Kontakta ditt lokala Makita servicecenter om du behöver ytterligare information om dessa tillbehör.

- Förlängningsmunstycke
- Platt munstycke

- Sats med rännmunstycke
- Makitas originalbatteri och -laddare

OBS: Några av tillbehören i listan kan vara inkluderade i produktpaketet som standardtillbehör. De kan variera mellan olika länder.

TEKNISKE DATA

Modell:		UB402MP
Kapasitet *1	Luftvolum	0 - 6,2 m ³ /min
	Lufthastighet (gjennomsnitt)	0 - 39,1 m/s
	Lufthastighet (maks.)	0 - 47,4 m/s
Kapasiteter *2	Luftvolum	0 - 6,2 m ³ /min
	Lufthastighet (gjennomsnitt)	0 - 39,1 m/s
	Lufthastighet (maks.)	0 - 47,4 m/s
Kapasiteter *3	Luftvolum	0 - 6,2 m ³ /min
	Lufthastighet (gjennomsnitt)	0 - 39,1 m/s
	Lufthastighet (maks.)	0 - 47,4 m/s
Total lengde		760 mm
Nettovekt		1,2 kg

*1. Kapasiteter for blåsertilbehør sammen med DUX60 batteridrevet flerfunksjonelt drivhode

*2. Kapasiteter for blåsertilbehør sammen med DUX18 batteridrevet flerfunksjonelt drivhode

*3. Kapasiteter for blåsertilbehør sammen med UX01G batteridrevet flerfunksjonelt drivhode

- På grunn av vårt kontinuerlige forsknings- og utviklingsprogram kan spesifikasjonene som oppgis i dette dokumentet endres uten varsel.
- Spesifikasjonene kan variere fra land til land.

Godkjent drivenhet

Dette tilbehøret er godkjent for bruk kun med følgende drivenhet(er):

- DUX60 batteridrevet flerfunksjonelt drivhode
- DUX18 batteridrevet flerfunksjonelt drivhode
- UX01G batteridrevet flerfunksjonelt drivhode

⚠ADVARSEL: Bruk aldri tilbehøret uten godkjent drivenhet. En kombinasjon som ikke er godkjent, kan føre til alvorlig skade.

Symboler

Nedenfor ser du symbolene som kan brukes for dette utstyret. Forviss deg om at du forstår hva de betyr, før du begynner å bruke maskinen.

	Vær spesielt forsiktig og oppmerksom.
	Les bruksanvisningen.
	Hold hendene unna roterende deler.
	Langt hår kan medføre ulykke.
	Pass på at ingen personer befinner seg i nærheten.
	Bruk alltid vernebriller og hørselsvern.
	Må ikke utsettes for fuktighet.



Hold en avstand på minst 15 m.



Kun for EU-land

På grunn av forekomst av farlige komponenter i utstyret, kan avfall fra elektrisk og elektronisk utstyr, akkumulatører og batterier ha en negativ innvirkning på miljøet og menneskers helse.

Ikke kast elektriske og elektroniske apparater eller batterier sammen med husholdningsavfall!

I samsvar med det europeiske direktivet om avfall fra elektrisk og elektronisk utstyr og om akkumulatører og batterier samt akkumulatører og batterier som skal kastes, samt deres tilpasning til nasjonal lovgivning, skal brukt elektrisk utstyr samt brukte batterier og akkumulatører samles inn separat og leveres til et eget innsamlingssted for kommunalt avfall, som driver virksomhet i samsvar med miljøvernforordningene. Dette er angitt av symbolet med den overkryssede avfallsbeholderen som er plassert på utstyret.

Riktig bruk

Dette tilbehøret er kun laget for å blåse støv når det brukes sammen med et godkjent drivverk. Dette tilbehøret må aldri brukes til andre formål. Feil bruk av tilbehøret kan føre til alvorlig personskade.

EFs samsvarserklæring

Gjelder kun for land i Europa

Vi, produsentene: **Makita Europe N.V.**, Kontoradresse: **Jan-Baptist Vinkstraat 2 3070 Kortenberg, BELGIA.** Gir **Hiroshi Tsujimura** fullmakt til å utarbeide den tekniske filen, og erklærer under vårt eneansvar at produktet/produktene;
Betegnelse: **Blåsertilbehør.** Typebetegnelse(r): **UB402MP.**

Oppfyller alle de relevante bestemmelsene i **2006/42/EF** og dessuten oppfyller alle de relevante bestemmelsene i følgende EF-/EU-direktiver: **2000/14/EF**, er produsert i samsvar med følgende harmoniserte standarder: **EN 60335-1:2012+A11:2014+A13:2017+A1:2019+A14:2019+A2:2019, EN 50636-2-100:2014.**

Sted og dato for erklæringen: **Kortenberg, Belgia.**

31.10.2022

Ansvarlig person: **Hiroshi Tsujimura, direktør – Makita Europe N.V.**

SIKKERHETSADVARSEL

Sikkerhetsanvisninger for blåser

⚠ ADVARSEL: Les alle sikkerhetsadvarsler, instruksjoner og spesifikasjoner som leveres med denne maskinen, samt instruksjonsboken for drivverket, før bruk. Hvis instruksjonene som er oppgitt nedenfor ikke blir fulgt i sin helhet, kan det føre til elektriske støt, brann og/eller alvorlige personskader på brukeren og/eller personer i nærheten.

Oppbevar alle advarsler og instruksjoner for fremtidig bruk.

Uttrykket "børste- / feiltilbehør" og "maskin" under advarsler og forholdsregler henviser til kombinasjonen av tilbehøret og drivverket.

Opplæring

1. Les nøye gjennom bruksanvisningen. Gjør deg kjent med kontrollene, og sett deg inn i hvordan blåseren fungerer.
2. Du må ikke la dette utstyret brukes av barn, personer med reduserte fysiske evner, sanssevner eller mentale evner, personer som mangler erfaring og kunnskap, eller personer som ikke er kjent med disse instruksjonene for bruk av blåseren. Lokale bestemmelser kan omfatte operatørens alder.
3. Aldri bruk blåseren mens uvedkommende – særlig barn eller kjæledyr – er i nærheten.
4. Vær oppmerksom på at operatøren eller brukeren er ansvarlig for ulykker eller skader som berører andre personer eller deres eiendom.

Klargjøring

1. Du må alltid ha på deg solid fottøy og lange benklær når du bruker blåseren.
2. Ikke bruk løstsittende klær eller smykker som kan bli trukket inn i luftinntaket. Hold langt hår borte fra luftinntakene.
3. Bruk alltid vernebriller for å beskytte øynene mot skade når du bruker elektroverktøy. Brillene må oppfylle kravene i ANSI Z87.1 i USA, EN 166 i Europa eller AS/NZS 1336 i Australia/New Zealand. I Australia/New Zealand er det dessuten lovpålagt å bruke et ansiktsvern for å beskytte ansiktet.

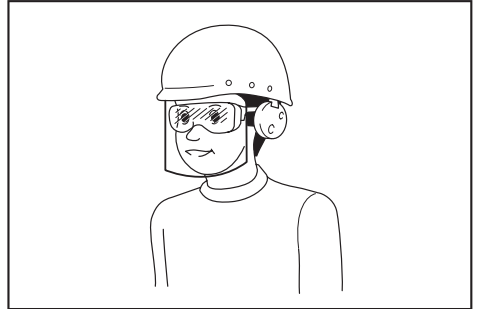

Det er arbeidsgivers ansvar å påse at verktøyperatørene og alle andre personer i arbeidsområdet umiddelbare nærhet bruker riktig verneutstyr.

4. Vi anbefaler bruk av en ansiktsmaske for å forhindre støv irritasjon.
5. Bruk alltid sklisikkert vernefottøy når du bruker maskinen. Sklisikre vernestøvler og -sko med lukket tå reduserer faren for skade.
6. Bruk hørselsvern, så som øreklokker. Eksponering for støy kan føre til nedsatt hørsel.

Bruk

1. Påse at det ikke er barn, tilskuere og kjæledyr i området. Hold alle barn, tilskuere og kjæledyr utenfor en radius på minst 15 meter. Utenfor 15 meter-sonen er det likevel risiko for personskade fra gjenstander som slynges. Tilskuere bør tilrådes å bruke øyevern. Hvis det kommer noen mot deg, må du stanse maskinen.

► Fig.1

2. Slå av blåseren og ta ut batteriet, og kontroller at alle bevegelige deler har stoppet helt
 - når du forlater blåseren.
 - før du fjerner blokkeringer.
 - før du kontrollerer, rengjør eller utfører arbeid på blåseren.
 - hvis blåseren begynner å vibrere unormalt.
3. Blåseren skal kun brukes i dagslys eller i god kunstig belysning.
4. Strekk deg ikke for langt, og pass på at du alltid er i balanse og har godt fotfeste.
5. Pass på at du har godt fotfeste i skråninger.
6. Gå, ikke løp.
7. Hold alle kjøleluftinntak frie for smuss.
8. Du må aldri blåse smuss i retning av personer i nærheten.

9. Bruk blåseren i en anbefalt stilling og på fast underlag.
 10. Ikke bruk blåseren på høye steder.
 11. Pek aldri med munnstykket mot personer i nærheten mens blåseren er i bruk.
 12. Ikke blokker sugeinngangen og/eller blåserutgangen.
 - Pass på at du ikke blokkerer sugeinngangen eller blåserutgangen med støv eller skitt når du bruker blåseren på støvete steder.
 - Ikke bruk andre munnstykker enn munnstykkene som er levert av Makita.
 - Ikke bruk blåseren til å blåse opp baller, gummibåter eller lignende.
 13. Ikke bruk blåseren nær et åpent vindu e.l.
 14. Blåseren skal kun brukes til rimelige tider av døgnet for å unngå å forstyrre naboene – ikke tidlig om morgenen eller sent på kvelden.
 15. Vi anbefaler å fjerne løst smuss ved hjelp av en rive eller kost før du tar i bruk blåseren.
 16. Før blåsing bør du fukte støvete overflater litt, eller bruke en vannspray om nødvendig.
 17. Juster blåsedryens lengde, slik at strømmen virker nær bakken.
 18. Hvis blåseren treffer fremmedlegemer eller begynner å lage uvanlig støy eller vibrasjoner, må du straks slå av blåseren slik at den stopper. Ta ut batteriet og inspiser blåseren med tanke på skade før du starter blåseren og begynner å bruke den igjen. Hvis blåseren er skadet, be et autorisert Makita-servicesenter om reparasjon.
 19. Ikke stikk fingre eller andre gjenstander inn i sugeinngangen eller blåserutgangen.
 20. Unngå utilsikket start. Pass på at bryteren er i av-stillingen før du setter i et batteri, tar opp blåseren eller går rundt med den. Hvis du bærer blåseren med fingeren på bryteren eller kobler strøm til blåseren med bryteren i på-stillingen, kan det lett oppstå ulykker.
 21. Du må aldri blåse farlige materialer som f.eks. spikre, glassfragmenter eller skjæreblander.
 22. Ikke bruk blåseren nær brennbare materialer.
 23. Unngå å bruke blåseren over lengre tid ved lave temperaturer.
 24. Før du monterer eller justerer maskinen, må du slå av motoren og ta ut batteriet.
 25. Bruk det personlige verneutstyret før du starter motoren.
 26. Kontroller maskinen for skader, løse skruer/muttere eller feil montering før du starter motoren. Kontroller at alle kontrollspaker og brytere lar seg enkelt betjene. Rengjør og tørk håndtakene.
 27. Forsøk aldri å starte motoren hvis maskinen er ødelagt eller ikke fullstendig montert.
 28. Tilpass skulderselen og håndtaksgrepet slik at de passer til brukerens kropp.
 29. Bruk skulderselen under utføring av arbeidet. Hold maskinen i et fast grep på din høyre side.
 - ▶ Fig.2
 30. Hold håndtaket foran med venstre hånd og det bakre håndtaket med høyre hånd, uansett om du er høyre- eller venstrehendt. Hold fingrene og tommelen rundt håndtakene.
 31. Forsøk aldri å bruke maskinen med én hånd. Dersom du mister kontroll kan det føre til alvorlig personskade eller dødsfall. For å redusere risikoen for personskader, må du holde hender og føtter unna børstene eller feietromlene.
 32. Hvis maskinen blir utsatt for kraftig støt eller fall, må du kontrollere tilstanden før arbeidet fortsetter. Se etter svikt i kontrollene og sikkerhetsinnretningene. Hvis du er i tvil om verktøyet er skadet, kan du kontakte vårt autoriserte servicesenter for inspeksjon og reparasjon.
 33. Følg bruksanvisningen for drivverket for riktig bruk av drivverket.
 34. Følg instruksjonsboken for drivverket for hvordan du starter og styrer maskinen.
 35. Du må aldri stå på ustøtt eller glatt underlag eller i en bratt skråning mens du arbeider. Vær oppmerksom på is og snø i den kalde årstiden, og sørg alltid for at du har sikkert fotfeste.
 36. Ikke bruk maskinen i dårlig vær med begrenset sikt. Det kan føre til feil bruk eller at du faller på grunn av dårlig sikt.
 37. Ikke bruk maskinen når det er fare for lyn.
- ### Transport
1. Stans motoren under transport. Ellers kan utilsikket oppstart føre til skade.
- ### Vibrasjoner
1. Hvis du blir utsatt for kraftige vibrasjoner, kan blodkar eller nervesystemet bli skadet, og du kan oppleve følgende symptomer i fingrene, hendene eller håndleddene: "dovning" (nummenhet i kroppsdeler), prikking, smerter, stikkende følelse, endring av hudfargen eller av huden. Kontakt lege hvis disse symptomene oppstår. For å unngå faren for å få "hvite fingresykdom", må du holde hendene varme under bruk, og vedlikeholde verktøyet og tilbehøret godt.
- ### Vedlikehold og oppbevaring
1. Pass på at alle muttere, bolter og skruer er trukket godt til for å sikre at blåseren er i god stand.
 2. Hvis deler er utslitt eller skadet, skal de erstatte med deler levert av Makita.
 3. Oppbevar blåseren på et tørt sted og utilgjengelig for barn.
 4. Når du stopper blåseren for inspeksjon, service, oppbevaring eller bytte av tilbehør, slå du av blåseren og kontrollerer at alle bevegelige deler stanser helt opp. Deretter tar du ut batteriet. La blåseren kjøle seg av før du utfører arbeid på den. Vedlikehold blåseren nøye, og hold den ren.
 5. Blåseren må alltid få kjøle seg ned før den settes til oppbevaring.
 6. Ikke utsett blåseren for regn. Oppbevar blåseren innendørs.
 7. Når du løfter blåseren, må du passe på å bøye knærne og unngå å skade ryggen.

8. **Alltid rengjør utstyret for støv og smuss. Du må aldri bruke bensin, rensebensin, tynner, alkohol eller lignende for dette arbeidet.** Dette kan føre til misfarging, deformering eller sprekkdannelse i plastkomponentene.
9. **Ikke prøv å utføre vedlikehold eller reparasjoner som ikke er beskrevet i heftet eller i instruksjonsboken for drivverket.** Kontakt et autorisert servicesenter for slikt arbeid.
10. **Følg instruksjonene for smøring og skifting av tilbehør.**
11. **Bruk alltid kun originale tilbehørs- og reservedeler.** Hvis du bruker deler og tilbehør levert av tredjepart, kan dette resultere i svikt i verktøyet, ødeleggelse av eiendom og/eller alvorlig personskade.
12. **Kontakt vårt autoriserte servicesenter for regelmessig inspeksjon og vedlikehold av maskinen.**
13. **Utfør fullstendig rengjøring og vedlikehold av maskinen før den settes bort til oppbevaring. Ta ut batteriet.**
14. **Ikke len utstyret inntil noe, som for eksempel en vegg.** Ellers kan det føre til at det plutselig faller og kan forårsake personskade.

Bruk og vedlikehold av batteridrevne maskiner

1. **Batteriet må kun lades opp igjen med en lader spesifisert av produsenten.** En lader som passer til én batteritype, kan være brannfarlig når den brukes med en annen batteritype.
2. **Bruk elektroverktøy kun med spesifikt angitte batterier.** Hvis det brukes et hvilket som helst annet batteri, kan dette utgjøre en fare for helse-skader og brann.
3. **Når batteriet ikke er i bruk, må du holde verktøyet unna metallgjenstander som f.eks. binders, mynter, nøkler, spiker, skruer og andre små metallgjenstander som kan skape forbindelse mellom de to polene.** Hvis batteripolene kortsluttes, kan du få brannskader, eller det kan begynne å brenne.
4. **Hvis batteriet utsettes for hardhendt bruk, kan det lekke væske fra batteriet. Unngå kontakt med væsken.** Hvis du kommer i kontakt med batterivæsken, må du skylle med vann. Hvis du får batterivæske i øynene, må du i tillegg oppsøke lege. Væske som kommer ut av batteriet, kan forårsake iritasjon eller forbrenninger.
5. **Ikke bruk et batteri eller verktøy som er skadet eller endret på.** Batterier som er skadet eller endret på kan oppføre seg upålitelig og medføre brann, eksplosjon eller fare for personskader.
6. **Et batteri eller verktøy må ikke utsettes for brann eller for høy temperatur.** Brann eller en temperatur over 130 °C kan forårsake eksplosjon.
7. **Følg alle ladeinstruksjoner, og ikke lad batteriet eller verktøyet utenfor temperaturområdet som er angitt i instruksjonene.** Feil lading eller ved temperaturer utenfor det angitte området, kan skadet batteriet og øke faren for brann.

Elektrisk sikkerhet og batterisikkerhet

1. **Ikke kast batteriet (batteriene) på åpen ild.** Cellen kan eksplodere. Batterier skal leveres til en forhandler av elektroutstyr eller til et kommunalt avfallsmottak.

2. **Ikke åpne eller ødelegg batteriet (batteriene).** Elektrolytt som lekker ut er korroderende, og kan forårsake skader på øyne og hud. Den kan være giftig hvis den svelges.
3. **Ikke skift batteri når det regner, eller i fuktige omgivelser.**
4. **Ikke lad batteriet utendørs.**
5. **Ikke håndter laderen, inkludert laderstøpset og laderterminalene, med våte hender.**

Service

1. **La en kvalifisert reparatør utføre service på det elektriske verktøyet ditt, og se til at vedkommende kun bruker originale reservedeler.** Dette vil opprettholde sikkerheten til det elektriske verktøyet.
2. **Aldri foreta service på skadde batterier.** Service på batterier skal kun utføres av produsenten eller godkjente serviceleverandører.

TA VARE PÅ DISSE INSTRUKSENE.

⚠ADVARSEL: IKKE LA hensynet til hva som er ”behagelig” eller det faktum at du kjenner produktet godt (etter mange gangers bruk) gjøre deg mindre oppmerksom på sikkerhetsreglene for bruken av det aktuelle produktet.

Ved MISBRUK eller hvis ikke sikkerhetsreglene i denne bruksanvisningen følges, kan det oppstå alvorlig personskade.

DELEBESKRIVELSE

► Fig.3: 1. Deksel 2. Rør 3. Endemunnstykke

MONTERING

⚠ADVARSEL: Før du monterer eller justerer utstyret, må du slå av motoren og ta ut batteriet. Ellers kan viftene bevege seg og forårsake personskade.

⚠ADVARSEL: Legg alltid utstyret ned når du skal montere eller justere det. Hvis du monterer eller justerer utstyret når det står oppreist, kan det føre til alvorlig skade.

⚠ADVARSEL: Følg advarslene og forholdsreglene i kapittelet ”SIKKERHETSADVARSLER” og i brukerveiledningen for drivverket.

Montere festerøret

⚠FORSIKTIG: Kontroller alltid at tilbehørsrøret er sikret etter monteringen. Feil montering kan føre til at tilbehøret faller av fra drivverket og kan føre til personskade.

Monter festerøret på et drivverket.

1. Fjern hetten fra rørenden.

► **Fig.4:** 1. Rør 2. Deksel

OBS: Ikke kast hettene, siden disse er nødvendige ved oppbevaring av tilbehøret.

2. Drei hendelen mot tilbehøret.

► **Fig.5:** 1. Spak

3. Still inn stiften med pilmerket avhengig av drivverket. Sett inn røret inntil utløsningsknappen spretter ut.

Kontroller at posisjoneringlinjen er plassert på spissen av pilmerket, og at pilmerket på drivverket og pilmerket på røret vender mot hverandre.

► **Fig.6:** 1. Utløserknapp 2. Pilmerke på drivverket 3. Splint 4. Posisjonslinje 5. Pilmerke på røret

4. Drei hendelen mot drivverket.

► **Fig.7:** 1. Spak

Sørg for at overflaten på hendelen er parallell med røret.

OBS: Ikke stram hendelen uten at tilbehørsrøret er satt inn. Ellers kan hendelen stramme til inngangen for drivakselen for hardt og ødelegge den.

Når du skal fjerne røret, dreier du hendelen mot tilbehøret og trekker ut røret samtidig som du trykker inn utløserknappen.

► **Fig.8:** 1. Utløserknapp 2. Hendel 3. Rør

Montere endemunnstykket

Ret inn fremspringet på blåserøret med sporet i enden av munnstykket, fest endemunnstykket til blåserøret, og drei deretter endemunnstykket slik at det låses på plass.

► **Fig.9:** 1. Trekant 2. Endemunnstykke 3. Blåserør

Ta av endemunnstykket ved å utføre monteringsprosedyren i motsatt rekkefølge.

MERK: Dysens lengde kan endres ved å flytte dysen som vist i figuren.

► **Fig.10**

Montere det flate munnstykket eller forlengelsesmunnstykket

Valgfritt tilbehør

1. Fjern endemunnstykket fra tilbehøret.
2. Fest det flate munnstykket eller forlengelsesmunnstykket til tilbehøret, og deretter dreier du det for å låse det på plass.

► **Fig.11:** 1. Flatt munnstykke 2. Forlengelsesmunnstykke 3. Tilbehør

Montere takrennedysesett

Valgfritt tilbehør

1. Fjern endemunnstykket, forlengelsesmunnstykket eller det flate munnstykket fra tilbehøret.
2. Løsne skruen på den lille slangeklemmen og før slangeklemmen gjennom tilbehøret.

► **Fig.12:** 1. Skruer 2. Slangeklemme (liten) 3. Tilbehør

3. Koble forlengelsesrøret til tilbehøret.

Innrett sporet på forlengelsesrøret med fremspringet på tilbehøret, og skyv deretter forlengelsesrøret langs sporet slik at trekantene vender mot hverandre.

► **Fig.13:** 1. Forlengelsesrør 2. Tilbehør

4. Plasser slangeklemmen i sporene som illustrert, og trekk til skruen.

► **Fig.14:** 1. Skruer 2. Slangeklemme

5. I henhold til arbeidshøyden kobler du resten av forlengelsesrørene til forlengelsesrøret som allerede er koblet til.

⚠FORSIKTIG: Når du bruker takrennedysesett sammen med et flerfunksjonelt drivhode og blåsertilbehør, må du ikke bruke tre eller flere forlengelsesrør. Det kan føre til ubalanse og forårsake personskade.

6. Drei utløpet i enden av dysen som vist i figuren.

► **Fig.15**

7. Koble endedyse til forlengelsesrøret. Når du kobler til endedyse, innretter du trekanten på endedyse med forlengelsesrøret, og deretter skyver du endedyse til den klikker. Deretter roterer du endedyse til en passende stilling for arbeidet du skal utføre.

► **Fig.16:** 1. Endedyse 2. Forlengelsesrør 3. Trekant

Når du fjerner endedyse, innretter du trekantene på endedyse og forlengelsesrøret, og deretter trekker du endedyse ut av forlengelsesrøret.

► **Fig.17:** 1. Endedyse 2. Forlengelsesrør 3. Trekant

BRUK

⚠ADVARSEL: Følg advarslene og forholdsreglene i kapittelet "SIKKERHETSADVARSLER" og i brukerveiledningen for drivverket.

⚠ADVARSEL: Juster opphengets posisjon og skulderstroppene til en behagelig plassering for deg før bruk.

Bruke blåsemaskinen

⚠FORSIKTIG: Ikke plasser maskinen på bakken mens den er skrudd på. Sand eller støv kan komme inn gjennom sugeinngangen og forårsake en funksjonsfeil eller personskade.

Hold maskinen godt med begge hender, og beveg den sakte. Når blåseren brukes rundt en bygning, en stor stein eller et kjøretøy, må munnstykket vendes bort fra disse. Ved bruk i et hjørne, starter du fra hjørnet og beveger deretter blåseren til et større område. Juster luftstigheten med startbryteren på drivverket i samsvar med omgivelsene eller bruksforholdene.

► **Fig.18**

Bruke takrennedysesettet

⚠ FORSIKTIG: Når du bruker takrennedysesettet, må du holde blåseren med begge hender, aldri med én hånd.

► Fig.19

⚠ FORSIKTIG: Ikke bruk takrennedysesettet nær strømledninger.

► Fig.20

⚠ FORSIKTIG: Ikke bruk takrennedysesettet når det blåser.

► Fig.21

⚠ FORSIKTIG: Når du bruker takrennedysesettet, må du passe på at andre personer eller dyr er minst 15 m unna blåseren.

► Fig.22

Hold blåseren oppreist ved å gripe tak i håndtaket på blåseren. Plasser blåserens utløp på takrennen, og slå deretter på blåseren.

► Fig.23

For brukere av UX01G

OBS: Når du bruker takrennedysesettet og bruker UX01G som drivverk og monterer BL4080F på UX01G, må du ikke bruke skulderselen som følger med i drivverkpakken, men i stedet den anbefalte skulderselen som vises nedenfor. Be et autorisert Makita-servicesenter om råd angående anbefalte skulderseler.

Feste skulderselen

⚠ FORSIKTIG: Alltid bruk skulderselen som er festet på drivverket. Før bruk justerer du skulderselen etter størrelsen din for å hindre at du blir sliten.

⚠ FORSIKTIG: Før bruk må du sørge for at skulderselen sitter godt festet på opphenget til drivverket.

⚠ FORSIKTIG: Før bruk må du kontrollere at spennen på skulderselen er godt festet.

⚠ FORSIKTIG: Bruk alltid skulderselen som vist nedenfor. Ikke bruk andre skulderseler.

1. Ta på skulderstroppen og fest spennen.

► Fig.24: 1. Spenne

MERK: Når du tar av skulderselen, må du låse opp spennen før du tar av skulderselen.

2. Juster skulderstroppen til en behagelig arbeidsposisjon.

► Fig.25

3. Klem kroken på skulderselen på opphenget på drivverket.

► Fig.26: 1. Krok 2. Oppheng

Skulderselen har en hurtigtuløser. Trykk på sidene av spennen for å frigjøre skulderselen.

► Fig.27: 1. Spenne

VEDLIKEHOLD

⚠ ADVARSEL: Før du inspiserer eller vedlikeholder utstyret må du slå av motoren og ta ut batteriet. Ellers kan viftene bevege seg og forårsake alvorlig personskade.

⚠ ADVARSEL: Legg alltid utstyret ned når du skal undersøke eller vedlikeholde det. Hvis du monterer eller justerer utstyret når det står oppreist, kan det føre til alvorlig skade.

⚠ ADVARSEL: Følg advarslene og forholdsreglene i kapittelet "SIKKERHETSADVARSLER" og i brukerveiledningen for drivverket.

OBS: Aldri bruk gasolin, bensin, tynner alkohol eller lignende. Det kan føre til misfarging, deformering eller sprekkdannelse.

For å opprettholde produktets SIKKERHET og PÅLITELIGHET, må reparasjoner, vedlikehold og justeringer utføres av autoriserte Makita servicesentre eller fabrikkservicesentre, og det må alltid brukes reservedeler fra Makita.

Rengjøre maskinen

Rengjør maskinen ved å tørke bort støv med en tørr klut eller en klut som er dyppet i såpevann og vridd opp.

► Fig.28

Fjern støv eller skitt fra sugeinngangen bak på tilbehøret.

► Fig.29: 1. Sugeinngang

Generell inspeksjon

Kontroller med tanke på skadde deler. Be vårt autoriserte servicesenter om å bytte dem hvis det trengs.

Smøring av bevegelige deler

OBS: Følg anvisningene for hvor ofte og hvor mye smurning som skal påføres. Ellers kan utilstrekkelig smurning føre til skade på bevegelige deler.

Drivaksel:

Påfør smørefett (Makitas smørefett N No.2 eller tilsvarende) hver 30. driftstime.

► Fig.30

MERK: Originalt Makita-smørefett kan kjøpes hos den lokale Makita-forhandleren.

Lagring

Når du ikke oppbevarer tilbehøret sammen med drivverket, må du sette dekselet på enden av røret.

► Fig.31

Intervall for undersøkelse og vedlikehold

Driftstid		Før bruk	Daglig (10 timer)	30 timer
Hele enheten	Undersøk visuelt med tanke på ødelagte deler	✓	-	-
Drivaksel	Påfør smørefett	-	-	✓
Drivverk	Se brukerveiledningen for drivverket			

FEILSØKING

Inspirer utstyret selv før du bestiller reparasjon. Ikke prøv å demontere maskinen hvis du finner et problem som ikke er forklart i brukerveiledningen. I stedet skal du ta kontakt med et autorisert Makita-servicesenter, som alltid bruker reservedeler fra Makita til reparasjoner.

Unormal tilstand	Sannsynlig årsak (feil)	Løsning
Motoren starter ikke.	-	Se brukerveiledningen for drivverket.
Motoren stanser raskt.	-	Se brukerveiledningen for drivverket.
Motorhastigheten øker ikke.	-	Se brukerveiledningen for drivverket.
Vifter roterer ikke. ⇒ Stans motoren umiddelbart.	Rørene på drivverket og tilbehøret er ikke riktig tilkoblet.	Koble til rørene riktig.
	Unormalt drivsystem	Kontakt et autorisert serviceverksted for reparasjon.
Drivverket vibrerer unormalt. ⇒ Stans motoren umiddelbart.	Unormalt drivsystem	Kontakt et autorisert serviceverksted for reparasjon.
Viftene fortsetter å rotere selv om startbryteren slippes. ⇒ Stans motoren umiddelbart.	Drivverket virker ikke slik det skal.	Kontakt et autorisert serviceverksted for reparasjon.

VALGFRITT TILBEHØR

⚠ FORSIKTIG: Det anbefales at du bruker dette tilbehøret eller verktøyet sammen med Makita-maskinen som er spesifisert i denne håndboken. Bruk av annet tilbehør eller verktøy kan forårsake personskader. Tilbehør og verktøy må kun brukes til det formålet det er beregnet på.

Ta kontakt med ditt lokale Makita-servicesenter hvis du trenger mer informasjon om dette tilbehøret.

- Forlengelsesmunnstykke
- Flatt munnstykke
- Takrennedysesett
- Makita originalbatteri og lader

MERK: Enkelte artikler på listen kan være inkludert som standardtilbehør i produktpakken. Artiklene kan variere fra land til land.

TEKNISET TIEDOT

Malli:	UB402MP	
Kapasiteetti *1	Ilmantuotto	0–6,2 m ³ /min
	Puhallusnopeus (keskiarvo)	0–39,1 m/s
	Puhallusnopeus (maksimi)	0–47,4 m/s
Kapasiteetit *2	Ilmantuotto	0–6,2 m ³ /min
	Puhallusnopeus (keskiarvo)	0–39,1 m/s
	Puhallusnopeus (maksimi)	0–47,4 m/s
Kapasiteetit *3	Ilmantuotto	0–6,2 m ³ /min
	Puhallusnopeus (keskiarvo)	0–39,1 m/s
	Puhallusnopeus (maksimi)	0–47,4 m/s
Kokonaispituus	760 mm	
Nettopaino	1,2 kg	

*1. Puhallinisävarusteen kapasiteetit akkukäyttöisen monitoimimoottoriyksikön DUX60 kanssa

*2. Puhallinisävarusteen kapasiteetit akkukäyttöisen monitoimimoottoriyksikön DUX18 kanssa

*3. Puhallinisävarusteen kapasiteetit akkukäyttöisen monitoimimoottoriyksikön UX01G kanssa

- Jatkuvasta tutkimus- ja kehitystyöstämme johtuen esitetyt tekniset tiedot saattavat muuttua ilman erillistä ilmoitusta.
- Tekniset tiedot voivat vaihdella maittain.

Hyväksytty tehollähde

Tämä laite on hyväksytty käytettäväksi vain seuraavien tehollähteiden kanssa:

- Akkukäyttöinen monitoimimoottoriyksikkö DUX60
- Akkukäyttöinen monitoimimoottoriyksikkö DUX18
- Akkukäyttöinen monitoimimoottoriyksikkö UX01G

VAROITUS: Älä koskaan liitä laitetta hyväksyttömään tehollähteeseen. Hyväksymätön yhdistelmä voi aiheuttaa vakavia vammoja.

Symbolit

Laitteessa on mahdollisesti käytetty seuraavia symboleja. Opettele niiden merkitys ennen käyttöä.

	Noudata erityistä varovaisuutta ja kiinnitä huomiota.
	Lue käyttöohje.
	Pidä kädet kaukana pyörivistä osista.
	Pitkät hiukset voivat aiheuttaa takertumisonnettomuuden.
	Pidä sivulliset kaukana työalueelta.
	Käytä suojalaseja ja kuulosuojaimia.
	Älä altista laitetta kosteudelle.



Pysy vähintään 15 m etäisyydellä.



Ni-MH
Li-ion

Koskee vain EU-maita
Käytetyillä sähkö- ja elektroniikkalaitteilla, paristoilla ja akuilla voi olla negatiivisia ympäristö- ja terveysvaikutuksia niissä käytettyjen haitallisten osien takia.
Älä hävitä sähkö- ja elektroniikkalaitteita tai akkuja kotitalousjätteen mukana!
Vanhoja sähkö- ja elektroniikkalaitteita, paristoja ja akkuja koskevan EU-direktiivin ja sen perusteella laadittujen kansallisten lakien mukaan käytetyt sähkö- ja elektroniikkalaitteet, paristot ja akut on kierrätettävä toimittamalla ne erilliseen, ympäristönsuojelusäädösten mukaisesti toimivaan kierrätyspisteeseen.
Tämä on ilmaistu laitteessa olevalla yliviedetyt roska-astian symboleilla.

Käyttötarkoitus

Tämä lisälaitte on suunniteltu vain pölyn puhallukseen yhdistettynä hyväksyttynä tehoyksikköön. Älä koskaan käytä lisälaitetta mihinkään muuhun tarkoitukseen. Lisälaitteen väärinkäyttö voi aiheuttaa vakavia vammoja.

EY-vaatimustenmukaisuusvakuutus

Koskee vain Euroopan maita

Valmistaja: **Makita Europe N.V.**, osoite: **Jan-Baptist Vinkstraat 2 3070 Kortenberg BELGIUM.** valtuuttaa **Hiroshi Tsujimuran** laatimaan teknisen tiedoston ja vakuuttaa yksinomaisella vastuullaan, että seuraavat tuotteet:

Nimike: **Puhallinlisävaruste.** Tyyppinimike: **UB402MP.** Täyttävät kaikki **2006/42/EY** sekä seuraavien EY/EU direktiivien olennaiset määräykset: **2000/14/EY** ja on valmistettu seuraavien harmonisoidujen standardien mukaan: **EN 60335-1:2012+A11:2014+A13:2017+A1:2019+A14:2019+A2:2019, EN 50636-2-100:2014.**

Vakuutuksen paikka ja päivämäärä: **Kortenberg, Belgia. 31.10.2022**

Vastuuhenkilö: **Hiroshi Tsujimura, Director – Makita Europe N.V.**



3. Käytä aina suojalaseja silmiesi suojaamiseksi tapaturmia vastaan sähkökäyttöisten laitteiden käytön aikana. Suojalasiin täytyy noudattaa ANSI Z87.1 Yhdysvalloissa, EN 166 Euroopassa tai AS/NZS 1336 Australiassa / Uudessa Seelannissa olevia vaatimuksia. Australiassa / Uudessa Seelannissa on lainmukaisesti pakollista käyttää kasvosuojaimia myös kasvojen suojaamiseksi.

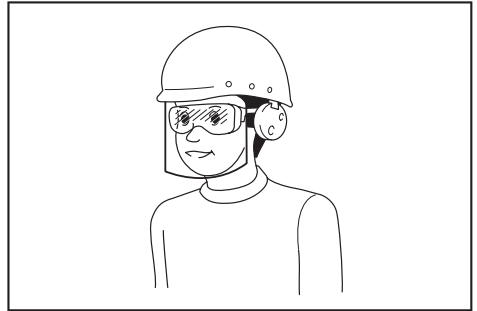

Työnantajien velvollisuuksiin kuuluu varmistaa, että laitteen käyttäjät ja työpaikan välittömässä läheisyydessä olevat muut sivulliset henkilöt käyttävät asianmukaisia henkilönsuojaimia.

4. Pölyärsytyksen välttämiseksi on suositeltavaa käyttää kasvosuojusta.
5. Käytä laitetta käyttäessäsi aina luistamattomia turvajalkineita. Luistamattomat turvakärjellä varustetut turvasaappaat ja -kengät vähentävät tapaturmavaaraa.
6. Käytä aina kuulosuojaimia. Melulle altistuminen saattaa aiheuttaa kuulokyvyn heikentymistä.

Käyttö

1. Poista lapset, sivulliset ja lemmikit alueelta. Pidä kaikki lapset, sivulliset ja lemmikit vähintään 15 m:n säteen ulkopuolella; 15 m:n ulkopuolella on edelleen sinkoutuvien kappaleiden vaara. Sivullisia tulee kehottaa käyttämään suojalaseja. Jos sinua lähestytään, pysäytä laite.

► Kuva1

2. Sammuta puhallin ja irrota akkupaketti. Varmista, että kaikki liikkuvat osat ovat täysin pysähtyneet
 - aina poistuessasi puhaltimen luota
 - ennen tukosten selvittämistä
 - ennen puhaltimen tarkastamista, puhdistamista tai kunnossapitoa
 - jos puhallin alkaa tärästä epänormaalisti.
3. Käytä puhallinta vain päivänvalossa tai kirkkaassa keinovalossa.
4. Säilytä aina tasapainosi, äläkä kurkottele liian pitkälle.
5. Varmista aina tukeva jalansija rinteessä työskennellessäsi.
6. Kävele, älä koskaan juokse.
7. Älä päästä roskia jäähdytysilma-aukkoihin.
8. Älä koskaan puhalla roskia ihmisiä päin.
9. Käytä puhallinta suositellussa käyttöasennossa kiinteän ja tasaisen pinnan päällä.

TURVAVAROITUKSET

Puhaltimen turvallisuusohjeet

VAROITUS: Lue kaikki tämän koneen mukana toimitetut turvallisuusohjeet, ohjeet, kuvitukset ja tekniset tiedot sekä tehoyksikön käyttöohjeet ennen sen käyttämistä. Seuraavassa lueteltujen ohjeiden noudattamatta jättäminen saattaa johtaa sähköiskuun, tulipaloon ja/tai käyttäjän tai sivullisten vakavaan loukkaantumiseen.

Säilytä varoitukset ja ohjeet tulevaa käyttöä varten.

Termit "sähköharja/sähkölakaisin" ja "laite" viittaavat varoituk- sissa ja turvaohjeissa lisälaitteen ja tehoyksikön yhdistelmään.

Koulutus

1. Lue ohjeet huolellisesti. Perehdy puhaltimen säätimiin ja asianmukaiseen käyttöön.
2. Älä koskaan anna lasten, henkilöiden, joiden fyysiset, sensoriset tai henkiset kyvyt ovat rajoittuneet tai joilla ei ole kokemusta tai tietoa puhaltimen käytöstä, tai henkilöiden, jotka eivät ole perehtyneet näihin käyttöohjeisiin, käyttää puhallinta. Paikallisissa määräyksissä säätetään asettaa käyttöle vähimmäisikäraja.
3. Älä koskaan käytä puhallinta, jos lähistöllä on muita sivullisia henkilöitä, erityisesti lapsia tai lemmikkieläimiä.
4. Muista, että käyttäjä vastaa tapaturmista tai vahingoista, jotka hän aiheuttaa muille ihmisille tai heidän omaisuudelleen.

Valmistelu

1. Käytä aina lujia jalkineita ja pitkiä housuja puhaltimen käytön aikana.
2. Älä käytä löysiä vaatteita tai koruja, jotka voivat imeytyä ilmanottoaukkoon. Pidä pitkät hiukset etäällä ilmanottoaukoista.

10. Älä käytä puhallinta korkeissa paikoissa.
11. Älä koskaan suuntaa suutinta ketään lähellä olevaa kohti, kun käytät puhallinta.
12. Älä tuki imuaukkoa ja/tai puhaltimen ulostuloa.
 - Varo, etteivät pöly tai lika tuki imuaukkoa tai puhaltimen ulostuloa pölyisillä alueilla työskennellessä.
 - Älä käytä muita kuin Makitan toimittamia suuttimia.
 - Älä käytä puhallinta pallojen, kumiveneen tai vastaavan täyttämiseen.
13. Älä käytä puhallinta avoimen ikkunan tai vastaavan läheisyydessä.
14. Puhallinta suositellaan käytettäväksi vain silloin, kun sen käytöstä ei aiheudu kohtuutonta häiriötä – ei aikaisin aamulla tai myöhään illalla.
15. Irtoroskat on suositeltavaa irrottaa haravalla tai harjalla ennen puhaltimen käyttöä.
16. Kostuta hieman pintoja tai käytä tarvittaessa vesisumutinta ennen puhaltamista pölyisissä käyttöolosuhteissa.
17. Säädä puhaltimen suuttimen pituus niin, että ilmavirta voi toimia lähellä maanpintaa.
18. Sammuta puhallin välittömästi, jos se osuu vieraaseen esineeseen tai siinä alkaa esiintyä epätavallista melua tai tärinää. Irrota akkupaketti ja tarkasta puhallin vaurioiden varalta ennen sen uudelleen käynnistämistä ja käyttämistä. Jos puhallin on vaurioitunut, korjautaa se valtuutetussa Makita-huoltoilikkeessä.
19. Älä työnnä sormia tai mitään esineitä imuaukkoon tai puhaltimen ulostuloon.
20. Estä tahaton käynnistyminen. Varmista, että kytkin on asetettu off-asentoon, ennen akkupaketin asentamista tai puhaltimen nostamista tai kantamista. Puhaltimen kantaminen sormi kytkimellä tai sen liittämisen virransyöttöön kytkimen ollessa päällä kasvattaa tapaturmariskejä.
21. Älä koskaan puhalla vaarallisia esineitä, kuten nauloja, lasinsirpaleita tai teriä.
22. Älä käytä puhallinta tulenarkojen materiaalien lähellä.
23. Vältä puhaltimen pitkäaikaista käyttämistä alhaisissa lämpötiloissa.
24. Sammuta moottori ja irrota akkupaketti ennen laitteen kokoamista ja säätämistä.
25. Pue suojaruuvit päälle ennen moottorin käynnistämistä.
26. Tarkista ennen moottorin käynnistämistä, ettei laitteessa ole vaurioita tai irrallisia ruuveja/muttereita ja että laite on koottu oikein. Tarkista, että kaikki säätimet ja kytkimet toimivat kevyesti. Puhdista ja kuivaa kahvat.
27. Älä koskaan yritä käynnistää moottoria, jos kone on vaurioitunut tai puutteellisesti koottu.
28. Säädä olkahihna ja kahva käyttäjän koon mukaan.
29. Käytä olkahihnaa, kun käytät laitetta. Kannattele laitetta tukevasti oikealla puolellasi.
30. Pidä etukahvasta vasemmalla kädellä ja takakahvasta oikealla kädellä, ei ole väliä oletko oikeakätinen tai vasenkätinen. Kiedo sormet ja peukalot kahvojen ympärille.
31. Älä koskaan yritä käyttää laitteita yhdellä kädellä. Hallinnan menetys voi aiheuttaa vakavia tai hengenvaarallisia vammoja. Voit vähentää vammojen riskiä pitämällä kädet ja jalat kaukana harjoista tai lakaisuteloista.
32. Jos laitteeseen kohdistuu voimakas isku tai se putoaa, tarkista laitteen kunto ennen työn jatkamista. Tarkista, ettei hallintalaitteissa tai turvallisuusvarusteissa ole vikoja. Jos on syytä epäillä työkalun vaurioituneen, pyydä valtuutettua huoltoliikettä tarkastamaan ja korjaamaan laite.
33. Noudata tehoyksikön käyttöohjeita sen asianmukaisesta käytöstä.
34. Tarkista laitteen käynnistys- ja hallintaohjeet tehoyksikön käyttöohjeista.
35. Älä koskaan seiso epävakaa, voimakkaasti viettävällä tai liukkaalla alustalla, kun käytät työkalua. Jos työskentelet kylmissä oloissa, varo lunta ja jäätä ja varmista aina tukeva jalansija.
36. Älä käytä laitetta huonoissa sääoloissa, kun näkyvyys on heikko. Muuten seurauksena voi olla heikentyneestä näkyvyydestä johtuva kaatuminen tai virhekäyttö.
37. Älä käytä konetta, kun on salamaniskun vaara.

Kuljetus

1. Pysäytä moottori kuljetuksen aikana. Muutoin vahingossa tapahtuva käynnistyminen voi aiheuttaa taturman.

Tärinä

1. Voimakas tärinä voi aiheuttaa heikosta verenkierrosta kärsiville henkilöille verisuoni- tai hermostovammoja. Tärinä voi aiheuttaa seuraavia oireita sormissa, käsissä tai ranteissa: tunnottomuutta, pistelevää kipua, pistoksia, ihonvärin tai ihon muutoksia. Jos tällaisia oireita ilmenee, hakeudu lääkärin hoitoon. Voit pienentää valkosormisuussyndrooman riskiä pitämällä kätesi lämpiminä käytön aikana ja huolehtimalla siitä, että laite ja sen lisävarusteet ovat kunnossa.

Kunnossapito ja säilytys

1. Varmista puhaltimen käyttöturvallisuus tarkastamalla, että kaikki mutterit, pulkit ja ruuvit ovat kireällä.
2. Jos jokin osa on kulunut tai vaurioitunut, vaihda se Makitan varaosaan.
3. Säilytä puhallinta vaivassa paikassa lasten ulottumattomissa.
4. Kun pysäytät puhaltimen tarkastusta, huoltoa, varastointia tai lisävarusteen vaihtamista varten, kytke puhaltimen virta pois päältä, varmista, että kaikki liikkuvat osat pysähtyvät täysin, ja irrota sitten akkupaketti. Anna puhaltimen jäähtyä ennen sen käsitlemistä. Pidä puhaltimesta hyvää huolta ja pidä se puhtaana.
5. Anna puhaltimen jäähtyä aina ennen sen asettamista säilytykseen.
6. Älä altista puhallinta sateelle. Varastoi puhallin sisätiloihin.

► Kuva2

7. **Kun nostat puhallinta, nosta jaloillasi ja varo vahingoittamasta selkäsi.**
8. **Puhdista laite aina pölystä ja liasta. Älä koskaan käytä bensiiniä, ohenteita, alkoholia tai tms. aineita.** Muutoin muoviosat voivat halkeilla tai värit ja muoto voivat muuttua.
9. **Älä yritä tehdä mitään huolto- ja korjaustöitä, joita ei ole kuvattu tässä kirjassessa tai tehoyksikön käyttöohjeessa. Pyydä valtuutettua huoltoliikettä tekemään tällaiset työt.**
10. **Noudata voitelu- ja lisävarusteiden vaihto-ohjeita.**
11. **Käytä aina pelkästään aitoja varaosia ja lisävarusteita.** Muiden valmistajien varaosien tai lisävarusteiden käyttäminen voi aiheuttaa laitteiden hajoamisen, aineellisia vahinkoja tai vakavia vammoja.
12. **Pyydä valtuutettua huoltoliikettä tarkistamaan ja huoltamaan laite säännöllisin välein.**
13. **Ennen kuin asetat laitteen säilytykseen, puhdista ja huolla se perusteellisesti. Irrota akkupaketti.**
14. **Älä tue laitetta esimerkiksi seinää vasten.** Muutoin se voi kaatua ja aiheuttaa vammoja.

Akkukäyttöisen työkalun käyttö ja hoito

1. **Lataa akkua vain valmistajan määrittämällä laturilla.** Tietyille akkupaketille sopiva laturi voi aiheuttaa tulipalovaaran, jos sitä käytetään muuntotyypisen akkupaketin yhteydessä.
2. **Käytä sähkötyökaluja vain määritysten mukaisten akkujen kanssa.** Muuntotyypisten akkujen käyttäminen voi aiheuttaa loukkaantumis- tai tulipalovaaran.
3. **Kun akku ei ole käytössä, säilytä se erillään metalliesineistä, kuten paperiliittimistä, kolikoista, avaimista, nauloista, ruuveista ja muista pienistä metalliesineistä, jotka voivat yhdistää akun navat.** Akun napojen oikosulkeminen voi aiheuttaa palovamman tai tulipalon.
4. **Akusta voi vuotaa nestettä, jos sitä käsitellään väärin.** Vältä kosketusta. Jos nestettä pääsee iholle vahingossa, huuhtelee iho vedellä. Jos nestettä pääsee silmiin, hakeudu lääkärin hoitoon. Ulos purkautunut akkuneste voi ärsyttää ihoa tai aiheuttaa palovammoja.
5. **Älä käytä viallista tai muunneltua akkua tai työkalua.** Vialliset tai muunnellut akut voivat toimia odottamattomasti aiheuttamalla tulipalo-, räjähdys- tai tapaturmavaaran.
6. **Älä altista akkua tai työkalua tulelle tai äärimmäisille lämpötiloille.** Altistus tulelle tai yli 130 °C lämpötiloille voi aiheuttaa räjähdyksen.
7. **Noudata kaikkia latausohjeita, äläkä lataa akkua tai työkalua ohjeissa määritettyjen lämpötilarajojen ulkopuolella.** Väärin tai ohjeissa määritettyjen lämpötilarajojen ulkopuolella suoritettu lataus voi aiheuttaa akkuvaurion ja kasvattaa tapaturmavaaraa.

Sähköturvallisuus ja akku

1. **Älä hävitä akkua polttamalla.** Akkukenko voi räjähtää. Tarkista, onko paikallisissa määräyksissä erityisiä laitetta koskevia hävitysohjeita.
2. **Älä avaa tai riko akkua.** Akusta mahdollisesti vuotava elektrolyytti on syövyttävää ja saattaa vaurioittaa ihoa tai silmiä. Se saattaa olla myrkyllistä nieltynä.

3. **Älä lataa akkua sateessa tai kosteissa olosuhteissa.**
4. **Älä lataa akkua ulkona.**
5. **Älä käsittele laturia tai sen liitinosaa ja latausliittimiä märin käsin.**

Huolto

1. **Anna pätevän korjaajan huoltaa sähkötyökalusi käyttäen vain identtisiä varaosia.** Näin varmistetaan, että sähkötyökalun turvallisuus säilyy.
2. **Älä koskaan huolla viallisia akkua.** Akkujen huolto on suoritettava ainoastaan valmistajan tai valtuutetun huoltoliikkeen toimesta.

SÄILYTÄ NÄMÄ OHJEET.

VAROITUS: ÄLÄ anna työkalun helppokäyttöisyyden (toistuvan käytön aikaansaama) johtaa sinua väärään turvallisuuden tunteeseen niin, että laiminlyöt työkalun turvaohjeiden noudattamisen. **VÄÄRINKÄYTTÖ** tai tässä käyttöohjeessa ilmoitettujen turvamääräysten laiminlyönti voi aiheuttaa vakavia henkilövahinkoja.

OSIEN KUVAUS

► **Kuva3:** 1. Kansi 2. Putki 3. Päätysuutin

KOKOONPANO

VAROITUS: Sammuta moottori ja irrota akkupaketti ennen laitteen kokoamista ja säätämistä. Muuten tuulettimet saattavat liikkua ja aiheuttaa vammoja.

VAROITUS: Kun kokoat ja säädät laitetta, laita se aina maahan. Laitteiden kokoaminen tai säätäminen pystyasennossa voi aiheuttaa vakavia vammoja.

VAROITUS: Noudata luvun "TURVAVAROITUKSET" ja teholahteen käyttöoppaan varoituksia ja varotoimenpiteitä.

Työkalun putken asentaminen

HUOMIO: Tarkista aina asennuksen jälkeen, että lisälaitteputki on kiinni. Virheellinen asennus voi johtaa laitteen irtoamiseen tehoyksiköstä ja aiheuttaa henkilövahinkoja.

Työkalun putken kiinnittäminen voimanlähteeseen.

1. Irrota putken päässä oleva kansi.
- **Kuva4:** 1. Putki 2. Kansi

HUOMAUTUS: Älä hävitä kantta, koska niitä tarvitaan lisälaitteen varastointiin.

2. Käännä vipua laitetta kohti.
- **Kuva5:** 1. Vipu

3. Kohdista tappi nuolimerkkiin tehoyksikössä. Työnnä putkea, kunnes vapautuspainike ponnahtaa ylös.

Varmista, että asentoviiva on tehoyksikön nuolimerkin kärjen kohdalla ja että tehoyksikön nuolimerkki ja putken nuolimerkki ovat vastakkain.

► **Kuva6:** 1. Vapautuspainike 2. Tehoyksikön nuolimerkki 3. Tappi 4. Sijaintilinja 5. Putken nuolimerkki

4. Käännä vipua moottoriyksikköä kohti.

► **Kuva7:** 1. Vipua

Varmista, että vivun pinta on putken suuntainen.

HUOMAUTUS: Älä kiristä vipua, jos lisälaitte-putki ei ole paikallaan. Vipua voi tällöin kiristää käyttöakselin suuaukkoa liikaa ja vahingoittaa sitä.

Poista putki kääntämällä vipua lisälaitetta kohti ja vedä putkea ulos painamalla samalla vapautuspainiketta.

► **Kuva8:** 1. Vapautuspainike 2. Vipua 3. Putki

Päätysuuttimen asennus

Kohdista puhallusputken uloke sovitinputken uraan ja liitä sitten sovitinputken pää puhallusputkeen ja käännä sovitinputkea sen lukitsemiseksi.

► **Kuva9:** 1. Kolmiomerkki 2. Sovitinputki 3. Puhallusputki

Irrota päätysuutin päinvastaisessa järjestyksessä kuin se asennettiin.

HUOMAA: Suuttimen pituutta voidaan muuttaa siirtämällä suutinta kuvan osoittamalla tavalla.

► **Kuva10**

Lattasuuttimen tai jatkosuuttimen asentaminen

Lisävaruste

1. Irrota päätysuutin lisälaitteesta.
2. Kiinnitä lattasuutin tai jatkosuutin lisälaitteeseen ja lukitse se paikalleen kiertämällä.

► **Kuva11:** 1. Lattasuutin 2. Jatkosuutin 3. Lisälaitte

Räystäässuutinsarjan asennus

Lisävaruste

1. Irrota päätysuutin, jatkosuutin tai lattasuutin lisälaitteesta.

2. Avaa pienen letkusiteen ruuvia ja vie letkuside lisälaitteen läpi.

► **Kuva12:** 1. Ruuvi 2. Letkuside (pieni) 3. Lisälaitte

3. Kytke jatkoputki lisälaitteeseen.

Kohdista jatkoputken ura lisälaitteen ulokkeen kanssa ja liu'uta sitten jatkoputkea uraa pitkin niin, että kolmiomerkinnot tulevat vastakkain.

► **Kuva13:** 1. Jatkoputki 2. Lisälaitte

4. Aseta letkuside uraan kuvan mukaisesti ja kiristä ruuvi.

► **Kuva14:** 1. Ruuvi 2. Letkuside

5. Mikäli työskentelykorkeus sitä edellyttää, kytke loput jatkoputket viimeksi kytkettyyn jatkoputkeen.

⚠HUOMIO: Kun käytät räystäässuutinsarjaa monitoimimoottoriyksikön ja puhallinlisävarusteen kanssa, älä käytä kolmea tai useampaa jatkoputkea. Se voi aiheuttaa epätasapainoa ja johtaa henkilövahinkoon.

6. Käännä päätysuuttimen puhallinpää kuvan mukaisesti.

► **Kuva15**

7. Kytke päätysuutin jatkoputkeen. Kohdista kytkettäessä päätysuuttimessa ja jatkoputkessa olevat kolmiomerkinnot vastakkain ja työnnä päätysuutin sitten paikalleen niin, että se naksahtaa kiinni. Kierrä sitten päätysuutin työlle sopivaan asentoon.

► **Kuva16:** 1. Päätysuutin 2. Jatkoputki 3. Kolmiomerkinnot

Kun irrotat päätysuutinta, kohdista päätysuuttimessa ja jatkoputkessa olevat kolmiomerkinnot vastakkain ja vedä sitten päätysuutin irti jatkoputkesta.

► **Kuva17:** 1. Päätysuutin 2. Jatkoputki 3. Kolmiomerkinnot

TYÖSKENTELY

⚠VAROITUS: Noudata luvun ”TURVAVAROITUKSET” ja tehölähteen käyttöoppaan varoituksia ja varotoimenpiteitä.

⚠VAROITUS: Säädä ripustimen asento ja olkahihna mukaviksi itsellesi ennen käyttöä.

Puhaltimen käyttö

⚠HUOMIO: Älä aseta konetta maahan, kun se on kytketty päälle. Hiekkaa tai pölyä voi päästä sisään imuaukon kautta, mikä voi aiheuttaa toimintahäiriön tai henkilövamman.

Pitele konetta tukevasti kahdessa kädessä ja suorita puhallus liikuttamalla sitä hitaasti ympäriinsä. Jos puhallat rakennuksen, suuren kiven tai ajoneuvon ympärillä, suuntaa suutin siivuun. Kun teet toimintoa nurkassa, aloita nurkasta ja jatka siten laajemmalle alueelle. Säädä puhallusnopeutta tehoyksikön liipaisinkytkimellä ympäristön tai käyttöolosuhteiden mukaan.

► **Kuva18**

Räystäässuutinsarjan käyttö

⚠HUOMIO: Kun käytät räystäässuutinsarjaa, älä yritä pitää puhaltimesta kiinni vain yhdellä kädellä vaan käytä molempia käsiä.

► **Kuva19**

⚠HUOMIO: Älä käytä räystäässuutinsarjaa sähkölinjojen lähellä.

► **Kuva20**

▲HUOMIO: Älä käytä räystäsuutinsarjaa tuulisella säällä.

► Kuva21

▲HUOMIO: Kun käytät räystäsuutinsarjaa, varmista, ettei muita ihmisiä tai eläimiä ole alle 15 m:n päässä puhaltimesta.

► Kuva22

Pidä puhallin suorassa puhaltimen kahvasta kiinni pitämällä. Sijoita puhaltimen puhallinpää räystääseen ja käynnistä sitten puhallin.

► Kuva23

UX01G-käyttäjät

HUOMAUTUS: Jos räystäsuutinsarjaa käytettäessä tehoyksikkönä on UX01G ja BL4080F asennetaan UX01G-yksikköön, älä käytä tehoyksikön mukana toimitettua olkahihnaa vaan alla näkyvää suositeltavaa olkahihnaa. Tiedustele suositeltavaa olkahihnaa valtuutetuista Makita-huoltoliikkeistä.

Olkahinnan kiinnittäminen

▲HUOMIO: Käytä aina tehoyksikköön kiinnitettyä olkahihnaa. Säädä ennen käyttöä olkahihna itsellesi sopivaan pituuteen, jotta et väsy työkalua käyttäessäsi.

▲HUOMIO: Varmista ennen käyttöä, että olkahihna on kiinnitetty kunnolla tehoyksikön ripustimeen.

▲HUOMIO: Varmista ennen käyttöä, että olkaimien solki on kiinnitetty pitävästi.

▲HUOMIO: Käytä aina alla esitettyä olkahihnaa. Älä käytä muita olkahihnoja.

1. Aseta olkahihna päällesi ja kiinnitä solki.

► Kuva24: 1. Solki

HUOMAA: Kun irrotat olkaimet, avaa solki ja poista olkaimet.

2. Säädä olkahihna miellyttävään työskentelyasentoon.

► Kuva25

3. Kiinnitä olkahinnan koukku tehoyksikön ripustimeen.

► Kuva26: 1. Koukku 2. Ripustin

Olkaimissa on pikairrotustoiminto. Voit irrottaa olkaimet painamalla soljen reunoja.

► Kuva27: 1. Solki

KUNNOSSAPITO

▲VAROITUS: Sammuta moottori ja irrota akkupaketti ennen laitteiden tarkastamista ja huoltamista. Muuten tuulettimet saattavat liikkua ja aiheuttaa vakavia vammoja.

▲VAROITUS: Kun tarkastat tai huollat laitetta, laita se aina maahan. Laitteiden kokoaminen tai säätäminen pystyasennossa voi aiheuttaa vakavia vammoja.

▲VAROITUS: Noudata luvun "TURVAVAROITUKSET" ja teholahteen käyttöoppaan varoituksia ja varotoimenpiteitä.

HUOMAUTUS: Älä koskaan käytä bensiiniä, ohenteita, alkoholia tai tms. aineita. Muutoin pinta voi halkeilla tai sen värit ja muoto voivat muuttua. Muutoin laitteeseen voi tulla värjäytymiä, muodon vääristymiä tai halkeamia.

Tuotteen TURVALLISUUDEN ja LUOTETTAVUUDEN takaamiseksi korjaukset, muut huoltotyöt ja säädöt on teetetävä Makitan valtuutetussa huoltopisteessä Makitan varaosia käyttäen.

Koneen puhdistus

Puhdista kone pyyhkimällä pölyt kuivalla liinalla tai kostuta liina saippuaveteen ja rutista kuivaksi.

► Kuva28

Poista pöly tai liika lisälaitteen takana olevan imuaukon ympäristöstä.

► Kuva29: 1. Imuaukko

Yleinen tarkastus

Tarkista vaurioituneet osat. Pyydä tarvittaessa valtuutettua huoltoliikettä vaihtamaan ne.

Liikkuvien osien voitelu

HUOMAUTUS: Noudata mukana toimitettujen ohjeiden määrittelemiä aikavälejä ja voiteluainemääriä. Muuten riittämätön voitelu voi vaurioittaa liikkuvia osia.

Käyttöäkseli:

Lisää voitelurasvaa (Makita-rasva N No.2 tai vastaava) 30 käyttötunnin välein.

► Kuva30

HUOMAA: Voit hankkia aitoa Makita-rasvaa omalta Makita-jälleenmyyjältäsi.

Säilytys

Kun säilytät lisälaitetta erillään tehoyksiköstä, laita putken päähän suojus.

► Kuva31

Tarkastus- ja huoltovälit

Käyttötunnit		Ennen käyttöä	Päivittäin (10 tuntia)	30 tuntia
Koko yksikkö	Tarkasta silmämääräisesti ovatko osat vaurioituneet	✓	-	-
Käyttöakseli	Rasva	-	-	✓
Teholähde	Lisätietoja teholähteen käyttöoppaasta			

VIANMÄÄRITYS

Tarkista kone ensin itse, ennen kuin viet sen korjattavaksi. Jos havaitset ongelman, johon ei löydy ratkaisua ohjeista, älä yritä purkaa konetta. Vie se sen sijaan valtuutettuun Makita-huoltoon. Käytä korjaamiseen aina alkuperäisiä Makita-varaosia.

Epänormaali tila	Todennäköinen syy (toimintahäiriö)	Korjaus
Moottori ei käynnisty.	-	Lisätietoja teholähteen käyttöoppaasta.
Moottori sammuu pian.	-	Lisätietoja teholähteen käyttöoppaasta.
Moottorin nopeus ei kasva.	-	Lisätietoja teholähteen käyttöoppaasta.
Tuulettimekset eivät käänny. ⇒ Sammuta moottori välittömästi.	Tehoyksikön ja lisälaitteen putket eivät kytkeydy kiinni oikein. Epätavallinen käyttöjärjestelmä	Kytke putket oikealla tavalla ohjeiden mukaisesti. Pyydä valtuutettua huoltoliikettä suorittamaan korjaus.
Tehoyksikkö tarvitsee epänormaalisti. ⇒ Sammuta moottori välittömästi.	Epätavallinen käyttöjärjestelmä	Pyydä valtuutettua huoltoliikettä suorittamaan korjaus.
Tuulettimien pyöriminen jatkuu, vaikka liipaisinkytkin vapautetaan. ⇒ Sammuta moottori välittömästi.	Teholähde ei toimi kunnolla.	Pyydä valtuutettua huoltoliikettä suorittamaan korjaus.

LISÄVARUSTEET

⚠HUOMIO: Seuraavia lisävarusteita tai -laitteita suositellaan käytettäväksi tässä ohjeessa kuvattun Makita-koneen kanssa. Muiden lisävarusteiden tai -laitteiden käyttö voi aiheuttaa henkilövahinkoja. Käytä lisävarusteita ja -laitteita vain niiden käyttötarcoituksen mukaisesti.

Jos tarvitset apua tai yksityiskohtaisempia tietoja seuraavista lisävarusteista, ota yhteys paikalliseen Makitan huoltoon.

- Jatkosuutin
- Lattasuutin
- Räystässuutinsarja
- Aito Makitan akku ja laturi

HUOMAA: Jotkin luettelossa mainitut varusteet voivat sisältyä laitetoimitukseen vakiovarusteina. Ne voivat vaihdella maittain.

SPECIFIKĀCIJAS

Modelis:		UB402MP
Jauda *1	Gaisa plūsma	0–6,2 m ³ /min
	Gaisa plūsmas ātrums (vidējais)	0–39,1 m/s
	Gaisa plūsmas ātrums (maksimālais)	0–47,4 m/s
Jauda *2	Gaisa plūsma	0–6,2 m ³ /min
	Gaisa plūsmas ātrums (vidējais)	0–39,1 m/s
	Gaisa plūsmas ātrums (maksimālais)	0–47,4 m/s
Jauda *3	Gaisa plūsma	0–6,2 m ³ /min
	Gaisa plūsmas ātrums (vidējais)	0–39,1 m/s
	Gaisa plūsmas ātrums (maksimālais)	0–47,4 m/s
Kopējais garums		760 mm
Neto svars		1,2 kg

*1. Pūtēja papildierīces jauda kopā ar bezvada daudzfunkciju instrumentgalvu DUX60

*2. Pūtēja papildierīces jauda kopā ar bezvada daudzfunkciju instrumentgalvu DUX18

*3. Pūtēja papildierīces jauda kopā ar bezvada daudzfunkciju instrumentgalvu UX01G

- Nepārtrauktās izpētes un izstrādes programmas dēļ šeit uzrādītās specifikācijas var tikt mainītas bez brīdinājuma.
- Atkarībā no valsts specifikācijas var atšķirties.

Apstiprinātais piedziņas bloks

Šī papildierīce ir apstiprināta lietošanai tikai ar šādiem piedziņas blokiem:

- Bezvada daudzfunkciju instrumentgalva DUX60
- Bezvada daudzfunkciju instrumentgalva DUX18
- Bezvada daudzfunkciju instrumentgalva UX01G

BRĪDINĀJUMS: Nekad nelietojiet papildierīci kopā ar neapstiprinātu piedziņas bloku. Nepareiza kombinācija var izraisīt smagu traumu.

Simboli

Tālāk ir attēloti simboli, kas var attiekties uz darbarīka lietošanu. Pirms darbarīka izmantošanas pārlicinieties, vai pareizi izprotat to nozīmi.

	Esiet īpaši rūpīgs un uzmanīgs.
	Izlasiet lietošanas rokasgrāmatu.
	Netuviniet rokas rotējošām daļām.
	Gari mati var iekļerties.
	Neļaujiet nevienam atrasties darba vietas tuvumā.
	Izmantojiet acu un ausu aizsargus.
	Nepakļaujiet mitruma iedarbībai.



Ieturiet vismaz 15 m attālumu.



Ni-MH
Li-ion

Tikai ES valstīm
Tā kā šajā aprīkojumā ir bīstamas sastāvdaļas, elektrisko un elektronisko iekārtu, akumulatoru un bateriju atkritumi var negatīvi ietekmēt apkārtējo vidi un cilvēka veselību.

Elektroierīces, elektroniskās ierīces un akumulatorus nedrīkst izmest kopā ar mājtsaimniecības atkritumiem!
Saskaņā ar Eiropas direktīvu par elektrisko un elektronisko iekārtu atkritumiem, akumulatoriem un baterijām, kā arī akumulatoru un bateriju atkritumiem un šīs direktīvas pielāgošanu valsts tiesību aktiem elektrisko un elektronisko iekārtu, bateriju un akumulatoru atkritumi ir jāglabā atsevišķi un jānogādā uz sadzīves atkritumu dalītās savākšanas vietu, ievērojot attiecīgos vides aizsardzības noteikumus.
Par to liecina uz iekārtas redzams simbols ar pārsvītrotu atkritumu konteineru uz riteņiem.

Paredzētā lietošana

Šī papildierīce paredzēta tikai putekļu pūšanai, kad tā pievienota apstiprinātam piedziņas blokam. Nekad neizmantojiet papildierīci citiem mērķiem. Nepareizi izmantojot papildierīci, var izraisīt smagas traumas.

EK atbilstības deklarācija

Tikai Eiropas valstīm

Mēs – ražotāji: „Makita Europe N.V.”, darījumdarbības adrese: Jan-Baptist Vinkstraat 2 3070 Kortenberg BEĻĢIJA. Pilnvarojam Hiroshi Tsujimura (Hiroši Cudžimuru) sagatavot tehnisko dokumentāciju un ar pilnu atbildību paziņojam, ka izstrādājums(-); Nosaukums: **pūtēja papildierīce**. Tipa(-u) nosaukums: **UB402MP**.

atbilst attiecīgajiem Direktīvas 2006/42/EK noteikumiem, kā arī attiecīgajiem šādu EK/ES direktīvu noteikumiem: Direktīva 2000/14/EK, un ir izgatavoti saskaņā ar šādiem saskaņotajiem standartiem: EN 60335-1:2012+A11:2014+A13:2017+A1:2019+A14:2019+A2:2019, EN 50636-2-100:2014.

Paziņojuma vieta un datums: Kortenbergā, Beļģija. 31.10.2022

Atbildīgā persona: Hiroshi Tsujimura (Hiroši Cudžimura), Makita Europe N.V. vadītājs.

DROŠĪBAS BRĪDINĀJUMI

Pūtēja drošības norādījumi

▲BRĪDINĀJUMS: Pirms lietošanas izlasiet visus darbarīka brīdinājuma, norāžu, ilustrāciju un tehnisko datu dokumentus, kā arī piedziņas bloka lietošanas rokasgrāmatu. Neievērojot tālāk minētos norādījumus, var rasties elektriskās strāvas trieciens, aizdegšanās un/vai nopietnu traumu risks operatoram un/vai tuvumā esošām personām.

Glabājiet visus brīdinājumus un norādījumus, lai varētu tajos ieskatīties turpmāk.

Brīdinājumus un piesardzības norādījumus lietotie termini „mehānizētā suka/mehānizētais slaucītājs” un „darbarīks” nozīmē papildierīces un piedziņas bloka kombināciju.

Apmācība

1. Uzmanīgi izlasiet norādījumus. Izprotiet darbarīka vadības funkcijas un uzziniet, kā pareizi lietot pūtēju.
2. Šo pūtēju nedrīkst izmantot bērni, personas ar samazinātām fiziskām, uztveres vai garīgām spējām, personas, kam trūkst pieredzes un zināšanu, vai personas, kas nav izlasījušas šos norādījumus. Vietējie likumi var noteikt lietotāja vecuma ierobežojumu.
3. Neizmantojiet pūtēju, ja tuvumā ir cilvēki, jo īpaši bērni, vai mājdzīvnieki.
4. Ņemiet vērā, ka par negadījumiem vai apdraudējumu, kas radīts citiem cilvēkiem vai to īpašumam, ir atbildīgs operators vai lietotājs.

Sagatavošanās

1. Lietojot pūtēju, vienmēr uzvelciet piemērotus apavus un garās bikses.
2. Nenēsājiēt brīvi krītošu apģērbu vai rotaslietas, kuras var iesūkt gaisa ieplūdes atverē. Raugieties, lai gari mati nenonāktu gaisa ieplūdes atveru tuvumā.
3. Kad izmantojat mehāniskos darbarīkus, vienmēr valkājiet aizsargbrilles, lai pasargātu acis. Aizsargbrillēm jāatbilst šādiem standartiem: ANSI Z87.1 ASV, EN 166 Eiropā un AS/NZS 1336 Austrālijā/Jaunzēlandē. Austrālijā/Jaunzēlandē ar likumu noteikts, ka darba laikā jāizmanto arī sejsargs.

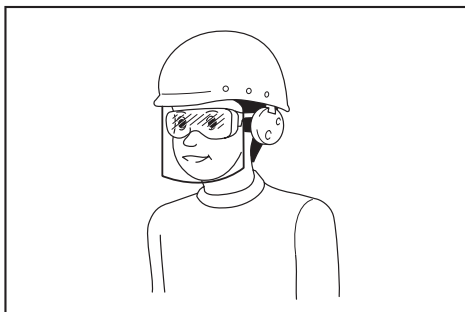

Darba devējam ir jānodrošina tas, lai darbarīka operatori un citas tiesšajā darba vietā esošās personas izmantotu vajadzīgo aizsargaprīkojumu.

4. Lai novērstu putekļu radītu kairinājumu, ieteicams izmantot sejas masku.
5. Strādājot ar ierīci, vienmēr valkājiet neslīdošus aizsargapavus. Pret slīdēšanu nodrošināti aizsargzābaki un aizsargkurpes ar slēgtu purngalu samazinās traumu risku.
6. Lietojiet ausu aizsardzības līdzekļus, piemēram, austiņas. Troksnis var izraisīt dzirdes zudumu.

Ekspluatācija

1. Atbrīvojiet darba zonu no bērniem, skatītājiem un mājdzīvniekiem. Neļaujiet bērniem, skatītājiem un mājdzīvniekiem nākt tuvāk kā 15 m rādiusā. Tomēr arī ārpus 15 m zonas pastāv ievainojumu risks izmestu priekšmetu dēļ. Skatītāji jāmodina valkāt acu aizsarglīdzekļus. Ja jums tuvojas citi cilvēki, apturiet darbarīku.

► Att.1

2. Tālāk norādītajās situācijās izslēdziet pūtēju, izņemiet akumulatora kasetni un pārliedziet, vai visas kustīgās daļas ir pilnībā apstājušās.
 - Kad atstājat pūtēju neuzraudzītu.
 - Pirms nosprostošanu tīrīšanas.
 - Pirms pārbaudes, tīrīšanas vai jebkādiem citiem ar pūtēju saistītiem darbiem.
 - Ja pūtējs sāk neparasti vibrēt.
3. Strādājiet ar pūtēju tikai dienas gaismā vai labā maksīgajā apgaismojumā.
4. Nenoliecieties pārāk tālu un vienmēr saglabājiet līdzsvaru un stabilu pamatu zem kājām.

5. Strādājot nogāzē, raugieties, lai jums būtu stabils kāju atbalsts.
6. Pārvietojieties staigājot, nekad neskrīniet.
7. Raugieties, lai dzesēšanas gaisa iepļūdes atveres nebūtu bloķētas.
8. Aizliegts pūst gruzus blakusstāvētāju virzienā.
9. Izmantojiet pūtēju ieteiktajā pozīcijā un uz drošas virsmas.
10. Neizmantojiet pūtēju augstās vietās.
11. Strādājot ar pūtēju, nekad nevērsiet uzgali pret tuvumā esošiem cilvēkiem.
12. Nenobloķējiet iesūkšanas atveri un/vai pūšanas atveri.
 - Strādājot puteklainā vidē, raugieties, lai putekļi vai netīrumi nenobloķētu iesūkšanas vai pūšanas atveri.
 - Izmantojiet tikai Makita apstiprinātos uzgaļus.
 - Neizmantojiet pūtēju, lai piepūstu bumbas, gumijas laivas vai līdzīgus priekšmetus.
13. Nestrādājiet ar pūtēju atvērtu logu un līdzīgu vietu tuvumā.
14. Strādājiet ar pūtēju tikai saprātīgā dienas laikā – nedarbiniet to agri no rīta vai vēlu naktī, jo tas var traucēt citiem cilvēkiem.
15. Pirms pūšanas ieteicams ar grābekļiem un slotām uzirdināt neļņrumus.
16. Pirms pūšanas puteklainā vidē nedaudz samitriniet virsmas vai arī, ja nepieciešams, izmantojiet ūdens miglas smidzinātāju.
17. Noregulējiet pūtēja uzgaļa garumu, lai gaisa plūsmu novirzītu tuvu zemei.
18. Ja pūtējs saņem triecienu no kāda objekta vai ir dzirdama neparasta skaņa vai jūtama neparasta vibrācija, nekavējoties izslēdziet pūtēju. Pirms atsākat pūtēja lietošanu, izņemiet akumulatora kasetni un pārbaudiet, vai pūtējs nav bojāts. Ja pūtējs ir bojāts, nogādājiet to Makita pilnvarotā servisa centrā, lai veiktu remontu.
19. Neievietojiet pirkstus vai priekšmetus iesūkšanas vai pūšanas atvērē.
20. Nepieļaujiet jaunaušu iedarbināšanu. Pirms ievietojat akumulatora kasetni pūtējā un paceļat vai pārnēsājat pūtēju, pārbaudiet, vai slēdzis ir izslēgšanas pozīcijā. Pūtēja nešana ar pirkstu uz slēdža vai jaudas nodrošināšana, kad pūtēja slēdzis ir ieslēgšanas pozīcijā, palielina negadījumu rašanās risku.
21. Aizliegts pūst bīstamus priekšmetus, piemēram, naglas, stikla lauskas vai asmeņus.
22. Neizmantojiet pūtēju ugunsnedrošu materiālu tuvumā.
23. Centieties ilgstoši neizmantot pūtēju zemā temperatūrā.
24. Pirms darbarīka montāžas vai regulēšanas izslēdziet dzinēju un izņemiet akumulatora kasetni.
25. Pirms dzinēja iedarbināšanas uzvelciet individuālās aizsardzības līdzekļus.
26. Pirms dzinēja iedarbināšanas pārbaudiet, vai darbarīks nav bojāts, vai nav vaļģu skrūvju/uzgriežņu un vai tas ir pareizi samontēts. Pārbaudiet, vai visas vadības sviras un slēdži darbojas viegli. Notīriet un nožāvējiet rokturus.
27. Nemēģiniet ieslēgt motoru, ja darbarīks ir bojāts vai nav pilnībā samontēts.
28. Noregulējiet plecu siksnas un rokturi atbilstīgi operatora ķermeņa izmēram.
29. Lietošanas laikā izmantojiet plecu siksnas. Lietošanas laikā izmantojiet plecu siksnas. Lietošanas laikā izmantojiet plecu siksnas.
 - Att.2
30. Satveriet priekšējo rokturi ar kreiso roku un aizmugures rokturi ar labo roku neatkarīgi no tā, vai esat labrocis vai kreilīš. Aplieciet ap rokturiem gan pirkstus, gan īkšķi.
31. Nemēģiniet izmantot darbarīku ar vienu roku. Kontroles zaudēšana var izraisīt smagas vai nāvējošas traumas. Lai mazinātu traumu risku, turiet rokas un kājas pēc iespējas tālāk no sukām vai slaucīšanas cilindriem.
32. Ja darbarīks ir saņēmis smagu triecienu vai ir kritis, pārbaudiet tā stāvokli, pirms turpināt darbu. Pārbaudiet, vai vadības un drošības ierīces darbojas bez kļūdām. Ja ir bojājumi vai rodas šaubas, vērsieties mūsu pilnvarotajā apkopes centrā, lai veiktu pārbaudi un remontu.
33. Ievērojiet piedziņas bloka lietošanas rokasgrāmatas norādes par pareizu piedziņas bloka izmantošanu.
34. Norādes darbarīka iedarbināšanai un vadīšanai skatiet piedziņas bloka lietošanas rokasgrāmatā.
35. Izmantošanas laikā nekad nestāviet uz nestabilas vai slidenas virsmas vai uz stāvas nogāzes. Aukstajā gadalaikā uzmanieties no ledus un sniega un vienmēr nodrošiniet stabilu pamatu zem kājām.
36. Neizmantojiet ierīci sliktos laikapstākļos, kad ir ierobežota redzamība. Pretējā gadījumā iespējams nokrišanas risks vai nepareiza ekspluatācija sliktas redzamības dēļ.
37. Nelietojiet ierīci apstākļos, kad iespējama zibeņošana.

Transportēšana

1. Pārvietojiet ierīci ar izslēgtu motoru. Pretējā gadījumā, nejauši iedarbinot ierīci, var radīt ievainojumus.

Vibrācija

1. Pārmērīga vibrācija kaitīgi ietekmē lietotāja asinsvadu un nervu sistēmu un pirkstos, rokās un locītavās izraisa šādus simptomus: “iemīgšanu” (nejutīgumu), tirpšanu, sāpes, durstīgas sajūtas, ādas krāsas vai ādas izmaiņas. Ja novērojami kādi no minētajiem simptomiem, apmeklējiet ārstu! Lai samazinātu “balto pirkstu slimības” rašanās risku, ekspluatācijas laikā uzturiet rokas siltas un veiciet rūpīgu ierīces un piederumu apkopi.

Apkope un glabāšana

1. Lai garantētu drošu pūtēja ekspluatāciju, vienmēr pārbaudiet, vai cieši pieskrūvēti visi uzgriežņi, bultskrūves un skrūves.
2. Ja detaļas ir nolietojušās vai bojātas, nomainiet tās ar Makīta apstiprinātām detaļām.
3. Glabājiet pūtēju sausā, bērniem nepieejamā vietā.
4. Kad pārtraucat pūtēja darbību, lai to pārbaudītu, veiktu tā apkopi, novietotu glabāšanā vai nomainītu kādu tā piederumu, izslēdziet pūtēju, pārļiecinieties, ka visas kustīgās daļas ir pilnībā apstājušās, un izņemiet akumulatora kasetni. Pirms veicat jebkādas darbus ar pūtēju, ļaujiet tam atdzist. Apkopi veiciet rūpīgi un raugieties, lai pūtējs būtu tīrs.
5. Pirms novietošanas glabāšanā vienmēr ļaujiet pūtējam atdzist.
6. Sargiet pūtēju no lietus. Glabājiet pūtēju iekšelpās.
7. Kad ceļat pūtēju, ieliecieties ceļos un uzmanieties, lai nesatraumētu muguru.
8. Vienmēr notīriet no darbarīka putekļus un netīrumus. Šim mērķim nekad neizmantojiet degvielu, benzīnu, atšķaidītāju, spirtu vai līdzīgus šķidrumus. Pretējā gadījumā plastmasas detaļas var mainīt krāsu, deformēties vai saplaisāt.
9. Neveiciet nekādus apkopes vai remonta darbus, kas nav norādīti šajā pamācībā vai piedziņas bloka lietošanas rokasgrāmatā. Šādus darbus uzticiet mūsu pilnvarotā apkopes centra speciālistiem.
10. Ievērojiet eļļošanas un piederumu maiņas norādījumus.
11. Vienmēr izmantojiet tikai oriģinālās rezerves daļas un piederumus. Izmantojot trešo pušu detaļas un piederumus, var tikt bojāts aprīkojums, rasties materiālie zaudējumi un/vai smagas traumas.
12. Regulāri veiciet darbarīka pārbaudi un apkopi mūsu pilnvarotā apkopes centrā.
13. Pirms darbarīka novietošanas glabāšanā veiciet pilnu tā tīrīšanu un apkopi. Izņemiet akumulatora kasetni.
14. Neatbalstiet aprīkojumu, piemēram, pret sienu. Tas var pēkšņi krist un izraisīt ievainojumus.

Bezvada darbarīka lietošana un apkope

1. Uzlādei izmantojiet tikai ražotāja norādītos lādētājus. Vienam akumulatoru tipam paredzēta uzlādētāja izmantošana cita tipa akumulatoru uzlādei var radīt aizdegšanās bīstamību.
2. Izmantojiet mehānizētos darbarīkus tikai ar paredzētajiem akumulatoriem. Jebkura cita tipa akumulatoru izmantošana var radīt traumu un aizdegšanās bīstamību.
3. Kamēr akumulators netiek izmantots, neturiet to blakus metāla priekšmetiem, piemēram, sakuraudēm, monētām, atslēgām, naglām, skrūvēm un citiem nelieliem metāla priekšmetiem, kas var savienot izvadus. Akumulatora spaiļu issavienojums var izraisīt apdegumus vai aizdegšanos.

4. Nepareizas lietošanas gadījumā no akumulatora var izteciēt šķidrums, nepieskarieties tam. Ja nejausi pieskārties šķidrumam, noskalojiet skarto vietu ar ūdeni. Ja šķidrums nokļūst acīs, papildus iepriekš minētajam, vērsieties pie ārsta. No akumulatora iztecejušais šķidrums var izraisīt kairinājumu vai apdegumus.
5. Ja akumulatora bloks vai darbarīks ir bojāts vai pārveidots, nelietojiet to. Bojāti vai pārveidoti akumulatori var darboties nepareizi, izraisot aizdegšanos, sprādzienu vai traumu.
6. Akumulatora bloku un darbarīku nepakļaujiet uguns un pārmērīgi augstas temperatūras ietekmei. Ja akumulatora bloks vai darbarīks tiek pakļauts uguns vai par 130 °C augstākas temperatūras iedarbībai, var notikt sprādziens.
7. Izpildiet visus uzlādes norādījumus un neuzlādējiet akumulatora bloku ārpus norādītajiem noteiktā temperatūras diapazona. Nepareiza uzlāde vai temperatūra, kas ir ārpus noteiktā diapazona, var sabojāt akumulatoru un palielināt aizdegšanās draudus.

Elektrodrošība un akumulatora drošība

1. Neatbrīvojieties no akumulatora(-iem), to(-s) dedzinot. Var rasties eksplozija. Skatiet attiecīgos valsts noteikumus, lai uzzinātu īpašus norādījumus izmešanai atkritumos.
2. Akumulatoru(-s) nedrīkst atvērt vai sabojāt. Iztēcējušais elektrolīts ir kodīgs un var nodarīt kaitējumu acīm vai ādai. Norijot tas var būt toksisks.
3. Nelādējiet akumulatoru lietū vai mitrās vietās.
4. Nelādējiet akumulatoru ārpus telpām.
5. Neaiztieciot lādētāju, kā arī lādētāja spraudni vai spaiļes ar slapjām rokām.

Apkope

1. Uzticiet sava elektriskā darbarīka apkopi kvalificētam remontstrādniekam, izmantojiet tikai identiskas rezerves daļas. Tas garantēs to, ka elektriskā darbarīka drošības pakāpe nesamazināsies.
2. Nekādā gadījumā nelietojiet bojātus akumulatora blokus. Akumulatora bloka apkopi drīkst veikt tikai to ražotājs vai pilnvaroti apkopes centri.

SAGLABĀJIET ŠOS NORĀDĪJUMUS.

▲BRĪDINĀJUMS: NEPIEĻAUJIET to, ka labu iemaņu vai izstrādājuma labas pārzināšanas (darbarīku atkārtoti ekspluatējot) rezultātā vairs stingri neievērojāt šī izstrādājuma drošības noteikumus.

NEPAREIZI LIETOJOT darbarīku vai neievērojot šajā instrukciju rokasgrāmatā minētos drošības noteikumus, var tikt gūtas smagas traumas.

DETAĻU APRAKSTS

► Att.3: 1. Uzmava 2. Caurule 3. Gala uzgalis

MONTĀŽA

▲BRĪDINĀJUMS: Pirms aprīkojuma montāžas vai regulēšanas izslēdziet dzinēju un izņemiet akumulatora kasetni. Pretējā gadījumā ventilatori var sakustēties un radīt traumas.

▲BRĪDINĀJUMS: Veicot aprīkojuma salikšanu vai regulēšanu, vienmēr nolieciet to gulus. Aprīkojuma salikšana vai regulēšana stateniskā stāvoklī var radīt smagu traumu.

▲BRĪDINĀJUMS: Ievērojiet brīdinājumus un piesardzības norādījumus nodaļā "DROŠĪBAS BRĪDINĀJUMI" un piedziņas bloka lietošanas rokasgrāmatā.

Papildu caurules piestiprināšana

▲UZMANĪBU: Vienmēr pēc montāžas pārbaudiet, vai papildierīces caurule ir cieši nostiprināta. Ja papildierīce nav pareizi uzmontēta, tā var atvienoties no piedziņas bloka un izraisīt traumas.

Papildu cauruli piestipriniet pie piedziņas bloka.

1. Noņemiet vāciņu no caurules gala.

► **Att.4:** 1. Caurule 2. Vāciņš

IEVĒRĪBAI: Neatbrīvojieties no vāciņa, jo tas būs vajadzīgs papildierīces glabāšanai.

2. Pagrieziet sviru pret papildierīci.

► **Att.5:** 1. Svira

3. Savietojiet tapu ar bultas atzīmi uz piedziņas bloka. Virziet cauruli, līdz atbrīvošanas poga izbīdās uz āru.

Novietojuma līnijai ir jāatrodas tieši pretī bultas atzīmei uz piedziņas bloka, un bultas atzīmēm uz piedziņas bloka un caurules ir jābūt vērstām vienai pret otru.

► **Att.6:** 1. Atlaišanas poga 2. Bultas atzīme uz piedziņas bloka 3. Tapa 4. Novietojuma līnija 5. Bultas atzīme uz caurules

4. Pagrieziet sviru pret piedziņas bloku.

► **Att.7:** 1. Svira

Pārliecinieties, ka sviras virsma ir novietota paralēli caurulei.

IEVĒRĪBAI: Nepievelciet sviru, ja nav ievietota papildierīces caurule. Citādi svira var pārāk cieši savilkāt piedziņas vārpstas atveri un to sabojāt.

Lai noņemtu cauruli, pagrieziet sviru pret papildierīci un, spiežot atbrīvošanas pogu, izvelciet cauruli.

► **Att.8:** 1. Atlaišanas poga 2. Svira 3. Caurule

Uzgaļa pievienošana

Pūtēja caurules izvirkājumu ievietojiet uzgaļa rievā, uzgali pievienojiet pūtēja caurulei un pēc tam pagrieziet uzgali, līdz tas fiksējas vietā.

► **Att.9:** 1. Trijstūra atzīme 2. Uzgālis 3. Pūšanas caurule

Lai noņemtu uzgali, veiciet pievienošanas darbības pretējā secībā.

PIEZĪME: Uzgāļa garumu var mainīt, pārvietojot uzgali, kā parādīts attēlā.

► **Att.10**

Plakanā uzgaļa vai uzgaļa pagarinājuma uzstādīšana

Papildpiederumi

1. Noņemiet gala uzgali no papildierīces.

2. Pievienojiet plakano uzgali vai uzgaļa pagarinājumu papildierīcei un tad pagrieziet to, lai nofiksētu.

► **Att.11:** 1. Šaurais uzgālis 2. Uzgāļa pagarinājums 3. Papildierīce

Noteku uzgaļa komplekta uzstādīšana

Papildpiederumi

1. Noņemiet no papildierīces gala uzgali, uzgaļa pagarinājumu vai šauro uzgali.

2. Atskrūvējiet skrūvi uz mazās šļūtenes skavas un izvadiet šļūtenes skavu cauri papildierīcei.

► **Att.12:** 1. Skrūve 2. Šļūtenes skava (maza) 3. Papildierīce

3. Pievienojiet pagarinājuma cauruli papildierīcei.

Savietojiet rievu uz pagarinājuma caurules ar izvirkājumu uz papildierīces un pēc tam bīdiet pagarinājuma cauruli gar tās rievu, līdz trijstūra atzīmes ir novietotas savstarpēji iepretim.

► **Att.13:** 1. Pagarinājuma caurule 2. Papildierīce

4. Uzlieciet šļūtenes skavu uz rievas, kā attēlots, un pievelciet skrūvi.

► **Att.14:** 1. Skrūve 2. Šļūtenes skava

5. Atkarībā no darba augstuma pievienojiet pārējās pagarinājuma caurules jau pievienotajai pagarinājuma caurulei.

▲UZMANĪBU: Izmantojot noteku uzgaļa komplektu apvienojumā ar daudzfunkciju instrumentgalvu un pūtēja papildierīci, neizmantojiet trīs vai vairāk pagarinājuma caurules. Tas var radīt disbalansu un izraisīt traumas.

6. Pagrieziet gala uzgaļa atveri, kā attēlots.

► **Att.15**

7. Pievienojiet gala uzgali pagarinājuma caurulei. Pievienošanas laikā savietojiet trijstūra atzīmi uz gala uzgaļa ar atzīmi uz pagarinājuma caurules, pēc tam spiediet gala uzgali, līdz tas nofiksējas ar klikšķi. Pēc tam pagrieziet gala uzgali veicamajam darbam piemērotā pozīcijā.

► **Att.16:** 1. Gala uzgālis 2. Pagarinājuma caurule 3. Trijstūra atzīme

Noņemot gala uzgali, savietojiet trijstūra atzīmi uz gala uzgaļa ar atzīmi uz pagarinājuma caurules, pēc tam novelciet gala uzgali no pagarinājuma caurules.

► **Att.17:** 1. Gala uzgālis 2. Pagarinājuma caurule 3. Trijstūra atzīme

EKSPLUATĀCIJA

▲BRĪDINĀJUMS: Ievērojiet brīdinājumus un piesardzības norādījumus nodaļā “DROŠĪBAS BRĪDINĀJUMI” un piedziņas bloka lietošanas rokasgrāmatā.

▲BRĪDINĀJUMS: Pirms darba noregulējiet āķa pozīciju un plecu siksnu ērtā pozīcijā.

Pūtēja lietošana

▲UZMANĪBU: Ja darbarīks ir ieslēgts, nelieciet to uz zemes. Smiltis vai putekļi var iekļūt darbarīkā caur iesūkšanas atveri un izraisīt kļūdainu darbību vai traumas.

Ar abām rokām cieši turot darbarīku, sāciet pūšanu un lēnām virziet pūtēju apļveida kustībā. Ja veicat pūšanu pie mājas, liela akmens vai transportlīdzekļa, vērsiet uzmanību prom no šiem objektiem. Lietojot darbarīku stūrī, sāciet no paša stūra un pārvietojieties uz ārpusi. Ar piedziņas bloka slēdža mēlīti noregulējiet gaisa plūsmas ātrumu atbilstoši videi vai lietojuma apstākļiem.

► Att.18

Noteku uzgaļa komplekta izmantošana

▲UZMANĪBU: Izmantojot noteku uzgaļa komplektu, turiet pūtēju ar abām rokām, nevis vienu.

► Att.19

▲UZMANĪBU: Neizmantojiet noteku uzgaļa komplektu elektrības vadu tuvumā.

► Att.20

▲UZMANĪBU: Neizmantojiet noteku uzgaļa komplektu vējainos apstākļos.

► Att.21

▲UZMANĪBU: Izmantojiet noteku uzgaļa komplektu, citiem cilvēkiem vai dzīvniekiem esot vairāk nekā 15 m attālumā no pūtēja.

► Att.22

Turiet pūtēju vertikāli, satverot pūtēja rokturi. Novietojiet pūtēja atveri notekā un pēc tam ieslēdziet pūtēju.

► Att.23

Modeļa UX01G lietotājiem

IEVĒRĪBAI: Izmantojot noteku uzgaļa komplektu, ja lietojat UX01G kā piedziņas bloku un uzstādāt BL4080F uz UX01G, nelietojiet plecu siksnu, kas iekļauta piedziņas bloka komplektācijā, bet gan ieteikto pleca siksnu, kas parādīta tālāk. Informāciju par ieteiktajām plecu siksnām jautājiet Makita pilnvarotajos apkopes centros.

Pleca siksnas piestiprināšana

▲UZMANĪBU: Vienmēr izmantojiet pie piedziņas bloka piestiprinātu plecu siksnu. Pirms darbarīka lietošanas plecu siksnu jāpielāgo lietotāja augumam, lai mazinātu nogurumu.

▲UZMANĪBU: Pirms darba sākšanas pārbaudiet, vai plecu siksnu ir pareizi piestiprināta pie piedziņas bloka cilpas.

▲UZMANĪBU: Pirms darba pārliecinieties, ka plecu siksnas sprādzes ir cieši nostiprinātas.

▲UZMANĪBU: Vienmēr izmantojiet tālāk parādīto plecu siksnu. Neizmantojiet citas plecu siksnas.

1. Uzlieciet plecu siksnas un aiztaisiet sprādzi.
- Att.24: 1. Sprādze

PIEZĪME: Lai noņemtu plecu siksnu, atvienojiet sprādzi un noņemiet plecu siksnu.

2. Noregulējiet plecu siksnas, lai varētu ērti strādāt.
- Att.25
3. Ieāķējiet plecu siksnas āķi piedziņas bloka cilpā.
- Att.26: 1. Āķis 2. Cilpa

Plecu siksnu var ātri noņemt. Vienkārši saspiediet sprādzes sānus, lai atbrīvotu plecu siksnu.

► Att.27: 1. Sprādze

APKOPE

▲BRĪDINĀJUMS: Pirms aprikojuma pārbaudes vai apkopes izslēdziet dzinēju un izņemiet akumulatora kasetni. Pretējā gadījumā ventilatori var sakustēties un radīt smagas traumas.

▲BRĪDINĀJUMS: Veicot aprikojuma pārbaudi vai apkopi, vienmēr nolieciet to guļus. Aprikojuma salikšana vai regulēšana stateniskā stāvoklī var radīt smagus ievainojumus.

▲BRĪDINĀJUMS: Ievērojiet brīdinājumus un piesardzības norādījumus nodaļā “DROŠĪBAS BRĪDINĀJUMI” un piedziņas bloka lietošanas rokasgrāmatā.

IEVĒRĪBAI: Nekad neizmantojiet gazoļu, benzīnu, atšķaidītāju, spirtu vai līdzīgus šķidrumus. Tas var radīt izbalēšanu, deformāciju vai plaisas.

Lai saglabātu izstrādājuma DROŠU un UZTICAMU darbību, remontdarbus, apkopi un regulēšanu uzticiet veikt tikai Makita pilnvarotam vai rūpnīcas apkopes centram, un vienmēr izmantojiet tikai Makita rezerves daļas.

Darbarīka tīrīšana

Tīriet darbarīku, noslaukot putekļus ar sausu drānu vai drānu, kas samērcēta ziepjūdenī un tad izgriezta.

► Att.28

Notīriet putekļus un netīrumus no iesūkšanas atveres papildierīces aizmugurē.

► Att.29: 1. Iesūkšanas atvere

Vispārēja pārbaude

Pārbaudiet, vai nav bojātu detaļu. Ja vajadzīga maiņa, sazinieties ar mūsu autorizēto apkopes centru.

Kustīgo daļu eļļošana

IEVĒRĪBAI: Izpildiet aprīkojuma eļļošanas biežuma un daudzuma norādījumus. Nepietiekama eļļošana var sabojāt kustīgās detaļas.

Piedziņas vārpsta:

Ik pēc 30 darba stundām uzklājiet smērvielu (izmantojiet Makita smērvielu N No.2 vai līdzvērtīgu).

► Att.30

PIEZĪME: Oriģinālo „Makita” smērvielu var nopirkt pie vietējā „Makita” izplatītāja.

Glabāšana

Glabājot papildierīci atsevišķi no piedziņas bloka, caurules galā uzlieciēt vāciņu.

► Att.31

Pārbaūžu un tehnisko apkopju intervāls

Darba stundas		Pirms lietošanas	Katru dienu (10 stundas)	30 stundas
Ierīce kopumā	Vizuāli pārbaudiet, vai nav bojātu detaļu	✓	-	-
Piedziņas vārpsta	Ieziediet	-	-	✓
Piedziņas bloks	Skatiet piedziņas bloka lietošanas rokasgrāmatu			

PROBLĒMU NOVĒRŠANA

Pirms vienošanās par remontu vispirms veiciet savu pārbaudi. Ja konstatējat problēmu, kas rokasgrāmatā nav aprakstīta, nemēģiniet izjaukt darbarīku. Tā vietā vērsieties Makita pilnvarotā servisa centrā un remontam vienmēr izmantojiet tikai Makita rezerves daļas.

Neatbilstošas darbības stāvoklis	Iespējamais iemesls (kļūme)	Risinājums
Motors nesāk darboties.	-	Skatiet piedziņas bloka lietošanas rokasgrāmatu.
Motors ātri apstājas.	-	Skatiet piedziņas bloka lietošanas rokasgrāmatu.
Motora apgriezīenu skaits nepalielinās.	-	Skatiet piedziņas bloka lietošanas rokasgrāmatu.
Ventilatori nerotē. ⇒ Nekavējoties apturiet motoru.	Papildierīces un piedziņas bloka caurules nav pareizi savienotas. Piedziņas sistēmas novirze	Pareizi savienojiet caurules. Vērsieties pilnvarotā apkopes centrā, lai veiktu remontu.
Piedziņas bloks netipiski vibrē. ⇒ Nekavējoties apturiet motoru.	Piedziņas sistēmas novirze	Vērsieties pilnvarotā apkopes centrā, lai veiktu remontu.
Ventilatori turpina griezties, kaut arī slēdža mēlīte ir atlaista. ⇒ Nekavējoties apturiet motoru.	Piedziņas bloks nedarbojas pareizi.	Vērsieties pilnvarotā apkopes centrā, lai veiktu remontu.

PAPILDU PIEDERUMI

⚠UZMANĪBU: Kopā ar šajā rokasgrāmatā aprakstīto Makita darbarīku ieteicams izmantot norādītos piederumus vai palīgierīces. Izmantojot citus piederumus vai palīgierīces, var izraisīt traumas. Piederumu vai palīgierīci izmantojiet tikai paredzētajam nolūkam.

Ja jums vajadzīga palīdzība vai precīzāka informācija par šiem piederumiem, vērsieties savā tuvākajā Makita apkopes centrā.

- Uzgaļa pagarinājums
- Šaurais uzgalis

- Noteku uzgaļa komplekts
- Makita oriģinālais akumulators un lādētājs

PIEZĪME: Daži sarakstā norādītie izstrādājumi var būt iekļauti izstrādājuma komplektācijā kā standarta piederumi. Tie dažādās valstīs var būt atšķirīgi.

SPECIFIKACIJOS

Modelis:		UB402MP
Pajėgumas *1	Oro srautas	0–6,2 m ³ /min.
	Oro greitis (vidutinis)	0–39,1 m/s
	Oro greitis (maks.)	0–47,4 m/s
Galia *2	Oro srautas	0–6,2 m ³ /min.
	Oro greitis (vidutinis)	0–39,1 m/s
	Oro greitis (maks.)	0–47,4 m/s
Galia *3	Oro srautas	0–6,2 m ³ /min.
	Oro greitis (vidutinis)	0–39,1 m/s
	Oro greitis (maks.)	0–47,4 m/s
Bendrasis ilgis		760 mm
Grynasis svoris		1,2 kg

*1. Pūstuvo priedo su DUX60 belaide daugiafunkce benzinine galvute galia

*2. Pūstuvo priedo su DUX18 belaide daugiafunkce benzinine galvute galia

*3. Pūstuvo priedo su belaide daugiafunkce galios galvute UX01G galia

- Atlikame tęstinius tyrimus ir nuolat tobuliname savo gaminius, todėl čia pateikiamos specifikacijos gali būti keičiamos be įspėjimo.
- Skirtingose šalyse specifikacijos gali skirtis.

Patvirtintas galios įrenginys

Šis priedas patvirtintas naudoti tik su toliau nurodytu (-ais) varančiuoju (-iaisais) įrankiu (-iais):

- DUX60 Belaide daugiafunkcė benzininė galvutė
- DUX18 Belaide daugiafunkcė benzininė galvutė
- UX01G belaide daugiafunkcė benzininė galvutė

ĮSPĖJIMAS: Niekada nenaudokite priedo su nepatvirtintu galios įrenginiu. Nepatvirtintas derinys gali sunkiai susižaloti.

Simboliai

Toliau yra nurodyti simboliai, kurie gali būti naudojami įrangai. Prieš naudodami įsitikinkite, kad suprantate jų reikšmę.

	Būkite itin atsargūs ir dėmesingi.
	Perskaitykite instrukcijų vadovą.
	Laikykite rankas toliau nuo sukamųjų dalių.
	Ilgai plaukai gali įsipainioti.
	Neleiskite pašaliniais asmenimis artintis prie įrenginio.
	Naudokite akių ir ausų apsaugines priemones.
	Saugokite nuo drėgmės.



Atstumas turi būti bent 15 m.



Taikoma tik ES šalims
Kadangi įrangoje yra pavojingų komponentų, panaudota elektrinė ir elektroninė įranga, akumulatoriai ir baterijos gali turėti neigiamo poveikio aplinkai ir žmonių sveikatai.

Nešalinkite elektros ir elektroninių prietaisų ar baterijų kartu su buitinėmis atliekomis! Pagal Europos direktyvą dėl elektros ir elektroninės įrangos atliekų bei akumuliatorių ir baterijų ir panaudotų akumuliatorių ir baterijų bei jos pritaikymą nacionaliniams įstatymams, panaudota elektros ir elektroninė įranga, baterijos ir akumulatoriai turi būti surenkami atskirai ir pristatomi į atskirą buitinių atliekų surinkimo punktą, kuris veikia pagal aplinkos apsaugos taisykles. Tai rodo perbrauktas konteinerio ant ratukų simbolis, pateiktas ant įrangos.

Numatytoji naudojimo paskirtis

Šis priedas yra skirtas tik dulcėms nupūsti kartu su patvirtintu galios įrenginiu. Niekada nenaudokite priedo kitiems tikslams. Netinkamai elgiantis su priedu galima sunkiai susižaloti.

EB atitikties deklaracija

Tik Europos šalims

Mes, gamintojai: **Makita Europe N.V.**, buveinės adresas: **Jan-Baptist Vinkstraat 2 3070 Kortenberg BELGIJA**. Įgaliojame **Hiroshi Tsujimura** parengti techninių duomenų bylą ir atsakingai tvirtiname, kad gaminys (-iai);

Žymėjimas: **pūstuvo priedas. Tipo (-ų) žymėjimas: UB402MP.**

Atitinka visas susijusias Direktyvos **2006/42/EB** nuostatas, taip pat atitinkamas toliau nurodytų EB/ES direktyvų nuostatas: **2000/14/EB** ir gaminami pagal tolesnius suderintus standartus: **EN 60335-1:2012+A11:2014+A13:2017+A1:2019+A14:2019+A2:2019, EN 50636-2-100:2014.**

Deklaracijos sudarymo vieta ir data: **Kortenbergas, Belgija. 31.10.2022**

Atsakingasis asmuo: **Hiroshi Tsujimura, direktorius – „Makita Europe N.V.“**

SAUGOS ĮSPĖJIMAI

Pūstuvo saugos instrukcijos

▲ ĮSPĖJIMAS: Prieš naudojimą perskaitykite visus su šiuo įrenginiu pateiktus saugos įspėjimus, instrukcijas, iliustracijas ir technines sąlygas, taip pat galios įrenginio naudojimo instrukciją. Nesilaikant visų toliau pateiktų instrukcijų, galima sukelti elektros smūgį, gaisrą ir (arba) operatorius ir (arba) pašaliniai gali patirti sunkų sužalojimą.

Įsaugokite visus įspėjimus ir instrukcijas, kad galėtumėte jas peržiūrėti ateityje.

Įspėjimuose ir atsargumo priemonėse terminai „elektrinis šepetys / elektrinis šlavimo įrenginys“ reiškia priedo ir galios įrenginio derinį.

Mokymas

1. Atidžiai perskaitykite šią instrukciją. Susipažinkite su valdikliais ir kaip tinkamai naudoti pūstuvą.
2. Niekada neleiskite, kad pūstuvą naudotų asmenys (įskaitant vaikus) su fizine, jutimine ar psichine negalia arba stokojantys patirties ir žinių, ar kurie nėra perskaitę šios instrukcijos, kaip naudoti pūstuvą. Pagal vietinius įstatymus operatoriaus amžius gali būti ribojamas.
3. Niekuomet nenaudokite pūstuvo, jei netoliese yra žmonių, ypač vaikų ar naminių gyvūnų.
4. Prisiminkite, kad operatorius yra atsakingas už nelaimingus atsitikimus ar pavojus, kilusius kitiems žmonėms, arba jų turtui padarytą žalą.

Pasiruošimas

1. Naudodami pūstuvą, visuomet avėkite tinkamą avalynę ir mėvėkite ilgias kelnes.
2. Nedėvėkite laisvų drabužių ar papuošalų, kuriuos galėtų įtraukti oro įtraukimo anga. Saugokitės, kad oro įtraukimo anga neįtrauktų ilgų plaukų.
3. Visada naudodami elektrinius įrankius užsidėkite apsauginius akinius, kad apsaugotumėte savo akis nuo sužalojimų. Akiniai turi atitikti ANSI Z87.1 reikalavimus JAV, EN 166 reikalavimus Europoje arba AS/NZS 1336 reikalavimus Australijoje / Naujojoje Zelandijoje. Australijoje / Naujojoje Zelandijoje taip pat teisiškai privaloma naudoti veido skydelį.

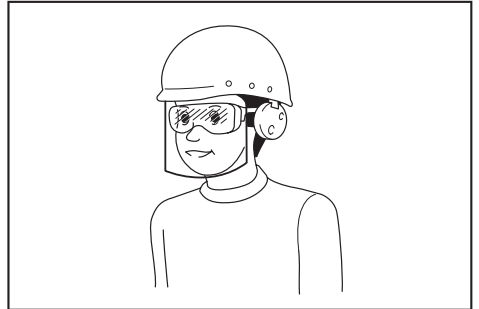

Darbdavys privalo užtikrinti, kad įrankio operatoriai ir kiti šalia jo darbo vietos esantys asmenys naudotų tinkamas apsaugos priemones.

4. Rekomenduojama dėvėti veido kaukę, kad dulkės nedirgintų odos.
5. Naudodami šią mašiną, visada avėkite neslidžią apsauginę avalynę. Neslidūs uždari batai sumažins pavojų susižaloti.
6. Užsidėkite ausų apsaugas, pvz., ausines. Dėl triukšmo galima prarasti klausą.

Naudojimas

1. Pasirūpinkite, kad aplink nebūtų vaikų, pašalinių ir gyvūnų augintinių. Visi vaikai, pašaliniai ir gyvūnai augintiniai turi laikytis bent 15 m atstumu. Vis dėlto tam tikras pavojus susižaloti lieka ir didesniu nei 15 m nuotoliu. Pašaliniams rekomenduojama dėvėti akių apsaugos priemones. Kai kas nors prisiartina, sustabdykite įrenginį.

► Pav.1

2. Išjunkite pūstuvą ir išimkite akumulatoriaus kasetę. Įsitikinkite, kad visos judančios dalys visiškai sustojo:
 - bet kada baigę naudoti pūstuvą.
 - prieš pašalindami užstrigusias medžiagas.
 - prieš atlikdami pūstuvo patikrą, valymą ir prieš pradėdami darbą.
 - jeigu pūstuvus pradeda neįprastai vibruoti.
3. Pūstuvą naudokite tik dienos metu arba esant geram dirbtinam apšvietimui.
4. Nesistenkite pasiekti toliau, nei galite, visuomet išlaikykite pusiausvyrą ir tvirtai remkitės kojomis.

5. Dirbdami nuokalnėse, visada tvirtai stovėkite ant žemės.
6. Vaikščiokite, nebėgiokite.
7. Pasirūpinkite, kad visose vėsinimo oro įtraukimo angose nebūtų šiukšlių.
8. Niekada nepūskite šiukšlių netoli stovinčių asmenų kryptimi.
9. Pūstuvą naudokite rekomenduojamoje padėtyje ir stovėdami ant tvirtu paviršiaus.
10. Nenaudokite pūstuvo stovėdami aukštai.
11. Naudodami pūstuvą, jokiū būdu nenukreipkite antgalio į netoliese esančius žmones.
12. Jokiū būdu neuždenkite įtraukimo angos ir (arba) pūstuvo išleidimo angos.
 - Kai dirbate dulkėtoje vietoje, būkite atsargūs, kad neužkimštumėte įsiurbimo angos dulkėmis arba nešvarumais.
 - Naudokite tik „Makita“ pateiktus antgalius.
 - Nenaudokite pūstuvo kamuoliams, guminėms valtims ir kitiems panašiams daiktams pripūsti.
13. Nenaudokite pūstuvo prie atidaryto lango ir pan.
14. Pūstuvą rekomenduojama naudoti ne anksti ryte ir ne vėlai vakare, kai galite trukdyti kitiems žmonėms.
15. Prieš pradėdami pūsti, rekomenduojama grėbliu ar šluota atlaisvinti prikibusias šiukšles.
16. Prieš pūsdami, šiek tiek sudrėkinkite paviršius (dulkėtomis sąlygomis) arba naudokite smulkiai purškiantį purkštuvą (jei reikia).
17. Pūstuvo purkštuko ilgį nustatykite taip, kad srautas būtų pučiamas netoli žemės paviršiaus.
18. Pūstuvui atsitrenkus į pašalinius daiktus, iš jo pradėjus sklįsti neįprastam triukšmui arba jam pradėjus vibruoti, nedelsdami išjunkite pūstuvą, kad sustotų. Išimkite akumulatoriaus kasetę ir, prieš paleisdami jį iš naujo ir vėl naudodami, patikrinkite, ar nėra pažeistas. Jei pūstuvas yra pažeistas, dėl remonto kreipkitės į „Makita“ įgaliotąjį priežiūros centrą.
19. Nekiškite pirštų ar kokių nors kitų daiktų į įtraukimo angą arba pūstuvo išleidimo angą.
20. Pasirūpinkite, kad netyčia neįjungtumėte įrankio. Prieš įkišdami akumulatoriaus kasetę, paimdami ar nešdami pūstuvą, visuomet patikrinkite, ar išjungtas jo jungiklis. Nešant pūstuvą uždėjus pirštą ant jo jungiklio arba įjungiant pūstuvą į elektros tinklą, kai jo jungiklis yra įjungtas, gali įvykti nelaimingas atsitikimas.
21. Niekada nepūskite pavojingų medžiagų, pvz., vinių, stiklo duženų arba ašmenų.
22. Nenaudokite pūstuvo būdami netoli degių medžiagų.
23. Nenaudokite pūstuvo ilgą laiką žemos temperatūros aplinkoje.
24. Prieš surinkdami arba reguliuodami įrenginį, išjunkite variklį ir nuimkite akumulatoriaus kasetę.
25. Prieš paleisdami variklį, užsidėkite asmeninės apsaugos priemones.
26. Prieš paleisdami variklį, patikrinkite, ar įrenginys nesugadintas, ar nėra atsilaisvinsiu varžtų (veržlių) arba ar jis tinkamai surinktas. Patikrinkite, ar visos valdymo svirtys ir jungikliai veikia be sutrikimų. Nuvalykite ir išdžiovinkite rankenas.
27. Niekada nebandykite įjungti variklio, jeigu įrenginys yra sugadintas arba nevisiškai surinktas.
28. Sureguliuokite perpetinį diržą ir rankeną, kad jie atitiktų naudotojo ūgį.
29. Dirbdami naudokite perpetės diržą. Tvirtai laikykite įrenginį dešinėje pusėje.
 - ▶ Pav.2
30. Nepaisant to, ar esate dešiniarankis, ar kairiarankis, kaire ranka laikykite už priekinės rankenos, o dešiniąja suimkite galinę rankeną. Apsivykite pirštais ir nykščiais aplink rankenas.
31. Niekada nemėginkite įrenginio naudoti viena ranka. Jo nesuvaldžius galima sunkiai ar mirtinai susižaloti. Norėdami sumažinti sužalojimo įsipjovus pavojų, rankas ir kojas laikykite atokiau nuo šepėčių arba šlavimo įrenginio būgnų.
32. Jei įrenginys patiria stiprų smūgį arba nukrenta, prieš dirbdami toliau patikrinkite jo būklę. Patikrinkite, ar tinkamai veikia valdymo elementai ir saugos įtaisai. Jei yra pažeidimų arba kyla abejonų, kreipkitės į mūsų įgaliotąjį priežiūros centrą dėl patikrinimo ir remonto.
33. Laikykites galios įrenginio naudojimo instrukcijos, kur nurodyta, kaip tinkamai jį naudoti.
34. Norėdami sužinoti, kaip paleisti ir valdyti įrenginį, skaitykite galios įrenginio naudojimo instrukciją.
35. Darbo metu niekada nestovėkite ant nestabiliaus ar slidaus paviršiaus arba ant status šlaito. Šaltuoju metu laikui saugokites ledas ir sniego bei visada užtikrinkite saugią kojų atramą.
36. Nenaudokite įrenginio prastu oru, kai ribotas matomumas. Priešingu atveju dėl prasto matomumo galite nukristi arba įrenginys gali imti netinkamai veikti.
37. Nenaudokite įrenginio, kai yra žaibo pavojus.

Transportavimas

1. Veždami įrankį, išjunkite variklį. Kitaip atsitiktinai įsijungus įrankiui, galimi sužalojimai.

Vibracija

1. Per didelė vibracija pažeidžia operatoriaus kraujagysles arba nervų sistemą. Dėl vibracijos pirštuose, rankose ar riešuose atsiranda tokių simptomų: neįtraumas (nutirpimas), dilgčiojimas, skausmas, dūrimo pojūtis, odos spalvos ar odos pasikeitimas. Pajutę bet kurį iš šių simptomų, kreipkitės į gydytoją. Siekdami sumažinti pavojų susirgti „pirštų balimo liga“, dirbdami rankas laikykite šiltai ir tinkamai techniškai priežiūrėkite įrankį bei priedus.

Techninė priežiūra ir saugojimas

1. Visos veržlės, varžtai ir sraigčiai turi būti tvirtai prisukti, kad būtų užtikrintos saugios pūstovo darbo sąlygos.
2. Nusidėvėjusias arba pažeistas dalis pakeiskite „Makita“ pateiktomis dalimis.
3. Pūstuvą laikykite sausoje, vaikams nepasiekiamoje vietoje.
4. Norėdami sustabdyti pūstuvą, kad galėtumėte jį patikrinti, atlikti priežiūros darbus, padėti sandėliuoti arba pakeisti priedą, išjunkite pūstuvą ir įsitikinkite, kad visos judančios dalys visiškai sustojo, ir nuimkite akumuliatoriaus kasetę. Prieš atlikdami kokius nors veiksmus su pūstuvu, palaukite, kol jis atvės. rūpestingai prižiūrėkite pūstuvą ir rūpinkitės jo švara.
5. Prieš padėdami sandėliuoti, visada palaukite, kol pūstovas atvės.
6. Nelaikykite pūstovo lietuje. Pūstuvą laikykite patalpoje.
7. Kai pūstuvą keliate, sulenkite kelius ir kelkite atsargiai, kad nesusižalotumėte nugaros.
8. Visada nušluostykite nuo įrangos dulkes ir nešvarumus. Niekada to nedarykite naudodami gazoliną, benzina, tirpiklį, spirytą arba panašias medžiagas. Gali išblukti spalva, deformuotis arba įtrūkti plastikinės dalys.
9. Nebandykite atlikti jokių šiame buklete arba galios įrenginio naudojimo instrukcijoje neaprašytų techninės priežiūros arba remonto darbų. Dėl šių darbų atlikimo kreipkitės į mūsų įgaliotąjį techninės priežiūros centrą.
10. Laikykites instrukcijoje pateiktų nurodymų dėl tepimo ir priedų keitimo.
11. Visada naudokite tik originalias atsargines dalis ir priedus. Trečiųjų šalių tiekiamų dalių ar priedų naudojimas gali lemti įrangos gedimą, turto sugadinimą ir (arba) sunkų sužalojimą.
12. Kreipkitės į mūsų įgaliotąjį techninės priežiūros centrą, kad jis reguliariai tikrintų įrenginį ir atliktų jo techninę priežiūrą.
13. Prieš sandėliuodami įrenginį, atlikite visus jo valymo ir techninės priežiūros darbus. Nuimkite akumuliatoriaus kasetę.
14. Neatremkite įrangos prie ko nors, pavyzdžiui, sienos. Priešingu atveju jis gali staiga nukristi ir sužaloti.

Akumuliatorinio įrankio naudojimas ir priežiūra

1. Įkraukite naudodami tik gamintojo nurodytą įkroviklį. Įkroviklis, kuris tinka vienam akumuliatorių tipui įkrauti, gali kelti gaisro pavojų, jei bus naudojamas su kitų tipų akumuliatoriais.
2. Elektrinius įrankius naudokite tik su specialiajiems skirtais akumuliatoriais. Naudojant bet kurį kitą akumuliatorių gali kilti sužeidimo ir gaisro pavojus.
3. Kai akumuliatorius nėra naudojamas, laikykite jį toliau nuo kitų metalinių daiktų, pavyzdžiui, popieriaus sąvaržėlių, monetų, raktų, vinių, varžtų ir kitų mažų metalinių daiktų, dėl kurių gali kilti trumpasis jungimas tarp kontaktų. Akumuliatorių kontaktų trumpasis jungimas gali būti nudegimų arba gaisro priežastimi.

4. Netinkamai naudojant iš akumuliatoriaus gali ištekėti skysčio. Venkite sąlyčio su juo. Jei sąlytis atsitiktinai įvyko, gausiai nuplaukite vandeniu. Jei skysčio pateko į akis, kreipkitės į gydytoją. Iš akumuliatoriaus išbėgęs skystis gali sudirginti arba nudeginti odą.
5. Nenaudokite sugadinto ar modifikuoto akumuliatoriaus arba įrankio. Sugadinti arba modifikuoti akumuliatoriai gali veikti neįprastai, todėl gali kilti gaisras, sprogimas arba sužalojimo rizika.
6. Saugokite akumuliatorių arba įrankį nuo ugnies ar pernelyg aukštos temperatūros. Dėl ugnies ar 130 °C viršijančios temperatūros gali kilti sprogimas.
7. Laikykites visų įkrovimo nurodymų ir nekraukite akumuliatoriaus ar įrankio, kai temperatūra neatitinka nurodymuose pateikto temperatūros intervalo. Netinkamai įkraunant arba įkraunant esant kitam nei nustatytas temperatūros intervalui, gali būti sugadintas akumuliatorius ar padidėti gaisro rizika.

Elektrinis akumuliatorius sauga

1. Nemeskite akumuliatoriaus (-ių) į ugnį. Akumuliatoriaus elementais gali sprogti. Pasitikrinkite, ar vietiniai įstatymai nenurodo specialaus išmetimo būdo.
2. Neatidarykite ir neardykite akumuliatoriaus (-ių). Ištekėjęs elektrolitas yra esdinančioji medžiaga, kuri gali pažeisti akis ar odą. Nurytas jis gali apnuodyti.
3. Nenaudokite akumuliatoriaus lyjant arba drėgnose vietose.
4. Nekraukite akumuliatoriaus lauke.
5. Neimkite įkroviklio, įskaitant įkroviklio kištuką ir gnybtus, drėgnomis rankomis.

Techninė priežiūra

1. Tegu jūsų elektrinio įrankio techninę priežiūrą atlieka kvalifikuotas remonto meistras, naudodamas tik identiškas atsargines dalis. Tai užtikrina, kad elektrinis įrankis liks saugus naudoti.
2. Niekada neatlikite pažeistų akumuliatorių techninės priežiūros. Akumuliatorių techninę priežiūrą turi atlikti tik gamintojas arba įgaliotieji techninės priežiūros paslaugų teikėjai.

SAUGOKITE ŠIAS INSTRUKCIJAS.

⚠️ ĮSPĖJIMAS: NELEISKITE, kad patogumas ir gaminio pažinimas (įgyjamas pakartotinai naudojant) susilpnintų griežtą saugos taisyklių, taikytinų šiam gaminiui, laikymąsi.

Dėl NETINKAMO NAUDOJIMO arba saugos taisyklių, kurios pateiktos šioje instrukcijoje, nesilaikymo galima rimtai susižeisti.

DALIŲ APRAŠYMAS

► Pav.3: 1. Dangtelis 2. Vamzdis 3. Galinis antgalis

SURINKIMAS

⚠️ JSPĖJIMAS: Prieš surinkdami arba reguliuodami įrenginį, išjunkite variklį ir nuimkite akumuliatoriaus kasetę. Priešingu atveju gali pajudėti ventiliatoriai ir kas nors gali susižaloti.

⚠️ JSPĖJIMAS: Kai surenkate arba reguliuojate įrankį, visada jį nuleiskite. Surenkant arba reguliuojant įrangą esant stačiai padėčiai, galima sunkiai susižaloti.

⚠️ JSPĖJIMAS: Laikykitės įspėjimų ir atsargumo priemonių, nurodytų skyriuje SAUGUMO ĮSPĖJIMAI ir galios įrenginio naudojimo instrukcijoje.

Priedo vamzdžio sumontavimas

⚠️ PERSPĖJIMAS: Po montavimo visada patikrinkite, ar priedo vamzdis užfiksuotas. Netinkamai sumontavus, priedas gali nukristi nuo galios įrenginio ir sužaloti.

Pritvirtinkite priedo vamzdį prie galios įrenginio.

1. Nuo vamzdžio galo nuimkite dangtelį.

► **Pav.4:** 1. Vamzdis 2. Dangtelis

PASTABA: Dangtelio neišmeskite, kadangi jo reikės sandėliuojant priedą.

2. Pasukite svirtį priedo link.

► **Pav.5:** 1. Svirtis

3. Sutapdinkite kaištį su ant galios įrenginio pažymėta rodykle. Kiškite vamzdį, kol atleidimo mygtukas iššoks.

Įsitinkinkite, kad padėties linija yra ant rodyklės žarnos galiuko ant galios įrenginio, o rodyklės žyma ant galios įrenginio ir rodyklės žyma ant vamzdžio yra nukreiptos viena į kitą.

► **Pav.6:** 1. Atlaisvinimo mygtukas 2. Rodyklės žyma ant galios įrenginio 3. Kaištis 4. Padėties linija 5. Rodyklės žyma ant vamzdžio

4. Pasukite svirtį link galios įrenginio.

► **Pav.7:** 1. Svirtis

Pasirūpinkite, kad svirties paviršius būtų lygiagretus vamzdžio atžvilgiu.

PASTABA: Nepriveržkite svirties, neįdėję priedo vamzdžio. Antraip svirtis gali per daug priveržti varantįjį veleną ir jį sugadinti.

Norėdami nuimti vamzdį, pasukite svirtį priedo link ir ištraukite vamzdį, tuo pačiu metu spausdami atlaisvinimo mygtuką.

► **Pav.8:** 1. Atlaisvinimo mygtukas 2. Svirtis 3. Vamzdis

Galinio antgalio montavimas

Sulygiuokite ant pūstuvo vamzdžio esantį išsiikšimą su grioveliu ant galinio antgalio, tuomet prijunkite galinį antgalį prie pūstuvo vamzdžio ir pasukite galinį antgalį, kad jį užfiksuotumėte.

► **Pav.9:** 1. Trikampio ženklas 2. Galinis antgalis 3. Pūstuvo vamzdis

Jei norite nuimti galinį antgalį, atlikite uždėjimo procesą atvirkščia tvarka.

PASTABA: Antgalio ilgį galima keisti judinant antgalį taip, kaip parodyta paveikslėlyje.

► **Pav.10**

Plokščiojo arba ilginamojo antgalio montavimas

Pasirenkamasis priedas

1. Nuimkite galinį antgalį nuo priedo.

2. Pritvirtinkite plokščiąjį arba ilginamąjį antgalį prie priedo ir sukite, kad užrakintumėte.

► **Pav.11:** 1. Plokščiasis antgalis 2. Ilginamasis antgalis 3. Priedas

Tarpelių valymo antgalių rinkinio montavimas

Pasirenkamasis priedas

1. Nuimkite galinį antgalį, ilginamąjį antgalį arba plokščiąjį antgalį nuo priedo.

2. Atlaisvinkite mažo žarnos spaustuko varžtą ir prakiškite žarnos spaustuką pro priedą.

► **Pav.12:** 1. Varžtas 2. Žarnos spaustukas (mažas) 3. Priedas

3. Prijunkite ilginamąjį vamzdį prie priedo.

Sulygiuokite ant ilginamojo vamzdžio esantį griovelį su ant priedo esančia iškyša, o tada paslinkite ilginamąjį vamzdį išilgai jo griovelio taip, kad trikampio ženklai būtų atsukti vienas į kitą.

► **Pav.13:** 1. Ilginamasis vamzdis 2. Priedas

4. Uždėkite žarnos spaustuką ant griovelio, kaip parodyta, ir priveržkite varžtą.

► **Pav.14:** 1. Varžtas 2. Žarnos spaustuvas

5. Atsižvelgdami į darbinį aukštį, prijunkite likusius ilginamuosius vamzdžius prie jau pritvirtinto ilginamojo vamzdžio.

⚠️ PERSPĖJIMAS: Naudodami tarpelių valymo antgalių rinkinį kartu su daugiafunkce galios galvute ir pūstuvo priedu, nenaudokite trijų (ar daugiau) ilginamųjų vamzdžių. Kitaip galite prarasti pusiausvyrą ir susižaloti.

6. Sukite galinio antgalio išleidimo angą, kaip parodyta paveiksle.

► **Pav.15**

7. Galinį antgalį prijunkite prie ilginamojo vamzdžio. Prijungdami sutapdinkite trikampio ženklus ant galinio antgalio ir ilginamojo vamzdžio, tada stumkite galinį antgalį, kol spragtelės. Tuomet sukite galinį antgalį į tinkamą dirbti padėtį.

► **Pav.16:** 1. Galinis antgalis 2. Ilginamasis vamzdis 3. Trikampio ženklas

Norėdami nuimti galinį antgalį, sutapdinkite trikampio ženklus ant galinio antgalio ir ilginamojo vamzdžio ir ištraukite galinį antgalį iš ilginamojo vamzdžio.

- **Pav.17:** 1. Galinis antgalis 2. Ilginamasis vamzdis
3. Trikampio ženklas

NAUDOJIMAS

▲ **ĮSPĖJIMAS:** Laikykitės įspėjimų ir atsargumo priemonių, nurodytų skyriuje SAUGUMO ĮSPĖJIMAI ir galios įrenginio naudojimo instrukcijoje.

▲ **ĮSPĖJIMAS:** Prieš darbą sureguliuokite pakabos ir perpetinio diržo padėtį į patogią dirbti.

Pūstuvo naudojimas

▲ **PERSPĖJIMAS:** Nedėkite veikiančio įrenginio ant žemės. Smėlis ar dulksės gali patekti per įtraukimo angą ir sukelti gedimą arba jus sužaloti.

Tvirtai abiem rankomis laikykite įrenginį ir, lėtai vaikščiodami, atlikite pūtimo darbus. Pūsdami aplink pastatą, didelį akmenį arba transporto priemonę, nukreipkite antgalį nuo jų. Naudodami įrenginį kampe, pradėkite pūsti nuo kampo, tuomet pereikite į erdvesnę vietą. Reguluokite oro srauto greitį galios įrenginio gaiduku, atsižvelgdami į aplinką arba naudojimo sąlygas.

- **Pav.18**

Tarpelių valymo antgalių rinkinio naudojimas

▲ **PERSPĖJIMAS:** Kai naudojate tarpelių valymo antgalių rinkinį, nelaikykite pūstuvo viena ranka – laikykite jį abiem rankomis.

- **Pav.19**

▲ **PERSPĖJIMAS:** Nenaudokite tarpelių valymo antgalių rinkinio netoli elektros laidų.

- **Pav.20**

▲ **PERSPĖJIMAS:** Nenaudokite tarpelių valymo antgalių rinkinio vėjuotą dieną.

- **Pav.21**

▲ **PERSPĖJIMAS:** Kai naudojate tarpelių valymo antgalių rinkinį, pasirūpinkite, kad kiti žmonės ar gyvūnai būtų daugiau kaip 15 m atstumu nuo pūstuvo.

- **Pav.22**

Laikykite pūstuvą vertikaliai, suėmę už pūstuvo rankenos. Pūstuvo išleidimo angą padėkite į tarpelį ir įjunkite pūstuvą.

- **Pav.23**

UX01G naudotojams

PASTABA: Naudodami tarpelių valymo antgalių rinkinį su UX01G kaip galios įrenginiu ir ant UX01G sumontavę BL4080F, nenaudokite perpetinio diržo, pateikto galios įrenginio pakuotėje: vietoj jo naudokite toliau parodytą rekomenduojamą perperetinį diržą. Dėl rekomenduojamo perperetinio diržo kreipkitės į „Makita“ įgaliotąjį priežiūros centrą.

Perpetinio diržo tvirtinimas

▲ **PERSPĖJIMAS:** Visada naudokite prie galios įrenginio pritvirtintą perperetinį diržą. Prieš darbą sureguliuokite perperetinį diržą pagal naudotojo sudėjimą, kad būtų išvengta nuovargio.

▲ **PERSPĖJIMAS:** Prieš darbą užtikrinkite, kad perperetinis diržas būtų tinkamai pritvirtintas prie galios įrenginio pakabos.

▲ **PERSPĖJIMAS:** Prieš dirbdami, įsitikinkite, kad perperetinio diržo sagtis tvirtai užsegta.

▲ **PERSPĖJIMAS:** Visada naudokite toliau pateiktą perperetinį diržą. Nenaudokite kitų perperetinių diržų.

1. Užsidėkite perperetinį diržą ir užsekite sagtį.

- **Pav.24:** 1. Sagtis

PASTABA: Kai norite nuimti perperetinį diržą, atsekite sagtį ir nuimkite perperetinį diržą.

2. Sureguliuokite perperetinį diržą į patogią darbinę padėtį.

- **Pav.25**

3. Prikabinkite perperetinio diržo kabliuką prie galios įrenginio pakabos.

- **Pav.26:** 1. Kabliukas 2. Pakaba

Perperetinį diržą galima greitai atsegti. Tiesiog suspauskite sagties šonus, kad atlaisvintumėte perperetinį diržą.

- **Pav.27:** 1. Sagtis

TECHNINĖ PRIEŽIŪRA

▲ **ĮSPĖJIMAS:** Prieš atlikdami techninę įrangos priežiūrą arba apžiūrą, išjunkite variklį ir nuimkite akumuliatoriaus kasetę. Priešingu atveju gali pajudėti ventilatoriai ir kas nors gali sunkiai susižaloti.

▲ **ĮSPĖJIMAS:** Kai tikrinatė įrangą arba atliekatė jos techninės priežiūros darbus, visada ją nuleiskite. Surenkant arba reguliuojant įrangą esant stačiai padėčiai, galima sunkiai susižaloti.

▲ **ĮSPĖJIMAS:** Laikykitės įspėjimų ir atsargumo priemonių, nurodytų skyriuje SAUGUMO ĮSPĖJIMAI ir galios įrenginio naudojimo instrukcijoje.

PASTABA: Niekada nenaudokite gazolino, benzino, tirpiklio, spirito arba panašių medžiagų. Gali atsirasti išblukimų, deformacijų arba įtrūkimų.

Kad gamins būtų SAUGUS ir PATIKIMAS, jį taisyti, apžiūrėti ar vykdyti bet kokią kitą priežiūrą ar derinimą turi įgaliotasis kompanijos „Makita“ techninės priežiūros centras; reikia naudoti tik kompanijos „Makita“ pagamintas atsargines dalis.

Įrenginio valymas

Nuvalykite nuo įrenginio dulkes sausu ar muilinu vandeniu sumirkytu ir nugręžtu skuduru.

► **Pav.28**

Nuvalykite dulkes arba nešvarumus nuo priedo gale esančios įsiurbimo angos.

► **Pav.29:** 1. Įsiurbimo anga

Bendroji patikra

Patikrinkite, ar nėra pažeistų dalių. Jei reikia, kreipkitės į įgaliotąjį techninės priežiūros centrą, kad pakeistų.

Judamųjų dalių suteptimas

PASTABA: Laikykitės tepimo dažnumo ir naudojamo tepalo kiekio nurodymų. Kitu atveju judančios dalys gali būti sugadintos dėl nepakankamo tepimo.

Varančioji ašis:

Įpilkite tepalo („Makita grease N No.2“ ar analogiško) kas 30 val. darbo.

► **Pav.30**

PASTABA: Originalaus „Makita“ tepalo galite įsigyti iš savo vietinio „Makita“ pardavimo atstovo.

Laikymas

Kai sandėliuojate priedą, atskirtą nuo galios įrenginio, uždėkite dangtelį ant vamzdžio galo.

► **Pav.31**

Tikrinimo ir techninės priežiūros intervalai

Veikimo valandos		Prieš naudojimą	Kasdien (10 valandų)	30 val.
Visas prietaisas	Apžiūrėkite, ar nėra apgadintų dalių	✓	-	-
Varančioji ašis	Tepkite tepalu	-	-	✓
Galios įrenginys	Žr. galios įrenginio naudojimo instrukciją			

GEDIMŲ ŠALINIMAS

Prieš kreipdamiesi dėl remonto darbų, pirmiausia patikrinkite gedimus patys. Jeigu susidursite su problema, kuri nėra paaiškinta vadove, nemėginkite išrinkti mašinos. Verčiau kreipkitės į įgaliotuosius „Makita“ techninės priežiūros centrus, kuriuose remontui visuomet naudojamos „Makita“ pakaitinės dalys.

Neįprasta būklė	Tikėtina priežastis (triktis)	Ištaisomoji priemonė
Variklio nepavyksta paleisti.	-	Žr. galios įrenginio naudojimo instrukciją.
Variklis greitai sustoja.	-	Žr. galios įrenginio naudojimo instrukciją.
Variklio greitis nedidėja.	-	Žr. galios įrenginio naudojimo instrukciją.
Ventiliatoriai nesisuka. ⇒ Nedelsdami sustabdykite variklį.	Galios įrenginio ir priedo vamzdžiai prijungti netinkamai.	Tinkamai prijunkite vamzdžius.
Neįprastai vibruoja galios įrenginys. ⇒ Nedelsdami sustabdykite variklį.	Neįprastai veikia pavaros sistema	Dėl remonto kreipkitės į įgaliotąjį techninės priežiūros centrą.
Ventiliatoriai sukasi toliau net ir atleidus gaiduką. ⇒ Nedelsdami sustabdykite variklį.	Netinkamai veikia galios įrenginys.	Dėl remonto kreipkitės į įgaliotąjį priežiūros centrą.

PASIRENKAMI PRIEDAI

⚠ PERSPĖJIMAS: Su šiaime vadove nurodyta „Makita“ mašina rekomenduojama naudoti šiuos įtaisus arba priedus. Naudojant bet kokius kitus įtaisus arba priedus, gali kilti pavojus sužaloti žmones. Įtaisus arba priedus naudokite tik pagal nurodytą paskirtį.

Jeigu norite daugiau sužinoti apie tuos priedus, kreipkitės į artimiausią „Makita“ techninės priežiūros centrą.

- Ilginamasis antgalis
- Plokščiasis antgalis
- Tarpelių valymo antgalių rinkinys
- Originalus „Makita“ akumuliatorius ir įkroviklis

PASTABA: Kai kurie sąraše esantys priedai gali būti pateikti gaminio pakuotėje kaip standartiniai priedai. Jie įvairiose šalyse gali skirtis.

TEHNILISED ANDMED

Mudel:	UB402MP	
Võimekus *1	Õhuvoo maht	0–6,2 m ³ /min
	Õhuvoo kiirus (keskmine)	0–39,1 m/s
	Õhuvoo kiirus (max)	0–47,4 m/s
Võimekus *2	Õhuvoo maht	0–6,2 m ³ /min
	Õhuvoo kiirus (keskmine)	0–39,1 m/s
	Õhuvoo kiirus (max)	0–47,4 m/s
Võimekus *3	Õhuvoo maht	0–6,2 m ³ /min
	Õhuvoo kiirus (keskmine)	0–39,1 m/s
	Õhuvoo kiirus (max)	0–47,4 m/s
Üldpikkus	760 mm	
Netokaal	1,2 kg	

*1. Puhuritarviku võimekus koos juhtmeta universaalse mootorajamiga DUX60

*2. Puhuritarviku võimekus koos juhtmeta universaalse mootorajamiga DUX18

*3. Puhuritarviku võimekus koos juhtmeta universaalse mootorajamiga UX01G

- Meie pideva uuringu- ja arendusprogrammi tõttu võidakse tehnilisi andmeid muuta ilma sellest ette teatamata.
- Tehnilised andmed võivad riigiti erineda.

Heakskiidetud mootorseade

See tarvik on heaks kiidetud ainult järgmis(t)e mootor-seadme(te)ga kasutamiseks:

- Juhtmeta universaalne mootorajam DUX60
- Juhtmeta universaalne mootorajam DUX18
- Juhtmeta universaalne mootorajam UX01G

⚠ HOIATUS: Ärge kasutage tarvikut koos heakskiitmata mootorajamiga. Heakskiiduta kombinatsioon võib tuua kaasa raske kehavigastuse.

Sümbolid

Alljärgnevalt kirjeldatakse tingmärke, mida võidakse seadmel kasutada. Enne seadme kasutamist tehke endale selgeks nende tähendus.

	Olge äärmiselt ettevaatlik ja tähelepanelik.
	Lugege juhendit.
	Hoidke käed pöörlevatest osadest eemal.
	Pikad juuksed võivad vahele jäädes õnnetusi põhjustada.
	Hoidke kõrvalised isikud eemal.
	Kandke silma- ja kõrvakaitsevahendeid.
	Ärge jätke seadet niiskuse kätte.



Hoidke vähemalt 15 m vahekaugust.



Ainult EL-i riikide puhul
Seadmes sisalduvate ohtlike osade tõttu võivad elektri- ja elektroonikaseadmete jäätmel, akud ja patareid avaldada negatiivset mõju keskkonnale ja inimeste tervisele.

Elektri- ja elektroonikaseadmeid ega akusid ei tohi kõrvaldada koos olmejäätmetega!

Euroopa elektri- ja elektroonikaseadmete jäätmel, akude ja patareide ning nende jäätmel direktiivi ja riikliku õigusesse ülevõtmise kohaselt tuleb elektri- ja elektroonikaseadmete, akude ja patareide jäätmed koguda eraldi ning viia eraldiseisvasse olmejäätmete kogumispunkti, mis tegutseb kooskõlas keskkonnakaitse eeskirjadega. Sellele osutab seadmele paigaldatud läbikriipsutatud ratastega prügikasti sümbol.

Kavandatud kasutus

See tarvik on ette nähtud sobiva mootorseadmega ühendatult ainult tolmu puhumiseks. Ärge kasutage tarvikut muudel eesmärkidel. Tarviku väärkasutamine võib tuua kaasa raske kehavigastuse.

EÜ vastavusdeklaratsioon

Ainult Euroopa riikide puhul

Meie kui tootjad: **Makita Europe N.V.**, ettevõtte aadress: **Jan-Baptist Vinkstraat 2, 3070 Kortenberg, BELGIUM**. Volitame **Hiroshi Tsujimura** koostama tehnilist dokumenti ja deklareerima oma ainuvastutusel, et toode/tooted;

Nimetus: **Puhuritarvik**. Tüübi/tüüpide tähistus: **UB402MP**.

vastab kõikidele direktiivi **2006/42/EÜ** asjakohastele sätetele ja samuti järgmiste EÜ/EL-i direktiivide kõikidele asjakohastele sätetele: **2000/14/EÜ** ning on valmistatud kooskõlas järgmiste ühtlustatud standarditega: **EN 60335-1:2012+A11:2014+A13:2017+A1:2019+A14:2019+A2:2019, EN 50636-2-100:2014**.

Deklaratsiooni koht ja kuupäev: **Kortenberg, Belgia. 31.10.2022**

Vastutav isik: **Hiroshi Tsujimura, direktor – Makita Europe N.V.**

Ettevalmistus

1. Kandke puhurit kasutades alati tugevaid jalatseid ja pikki pükse.
2. Ärge kandke kehast eemale hoidvaid rõivaid ega ehteid, sest need võidakse õhuvõtuavasse imeda. Välgite pikkade juuste sattumist õhuvõtuavade lähedusse.
3. Kandke elektritööriistu kasutades oma silmade vigastuste eest kaitsmiseks alati kaitseprille. Prillid peavad vastama USA-s standardile ANSI Z87.1, Euroopas standardile EN 166 või Austraalias/Uus-Meremaal standardile AS/NZS 1336. Austraalias/Uus-Meremaal on näo kaitsmiseks seadusega nõutud ka näokaitsme kasutamine.

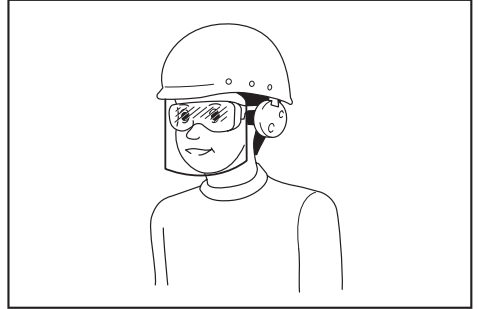

Tööandja kohustus on nõuda, et tööriista operaatorid ja teised tööpiirkonnas viibivad isikud kannaksid sobivat ohutusvarustust.

4. Tolmuärrituse vältimiseks on soovitatav kanda näomaski.
5. Kandke masinaga töötamise ajal alati mittelibi-sevaid ja kaitsvaid jalatseid. Libisemisvastased, suletud varbaosaga turvasaapad ja -kingad vähendavad vigastuste ohtu.
6. Kasutage kõrvakaitsmeid, näiteks kõrvaklappe. Kokkupuude müraga võib kahjustada kuulmist.

Kasutamine

1. Veenduge, et piirkonnas ei oleks lapsi, kõrvalisi isikuid ega loomi. Lapsed, kõrvalised isikud ja loomad peavad olema väljaspool vähemalt 15 m raadiust, kuid ka väljaspool 15 m tsooni on oht saada vigastusi eemalepaiskuvate esemete tõttu. Kõrvalisi isikuid tuleks julgustada kandma silmade kaitset. Kui keegi liigub läheneb, seisake masin.

► Joon.1

2. Lülitage puhur välja ja eemaldage akukassett. Veenduge, et kõik liikuvad osad oleksid täielikult peatunud.
 - puhuri juurest lahkimise korral.
 - enne ummistuste kõrvaldamist.
 - enne kontrollimist, puhastamist või puhuri parandamist.
 - kui puhur hakkab ebanormaalselt vibreerima.
3. Töötage puhuriga ainult päeva valguses või hea tehisvalgustuse käes.

OHUTUSHOIATUSED

Puhuri ohutusjuhised

▲ HOIATUS: Lugege enne kasutamist läbi kõik selle seadmega kaasas olevad ohutusjuhised, juhendid, joonised ja spetsifikatsioonid ning ka mootorseadme kasutusjuhend. Järgnevate juhiste eiramine võib põhjustada elektrilöögi, süttimise ja kasutajale ja/või kõrvalseisjatele raske kehavigastuse.

Hoidke edaspidisteks viide-tektes alles kõik hoiatused ja juhtnöörid.

Hoiatuses ja ettevaatusabinõudes nimetatud terminid „Power Brush / Power Sweep” ning „masin” tähistavad tarviku ja mootorseadme kombinatsiooni.

Õpe

1. Lugege tähelepanelikult juhiseid. Õppige põhjalikult tundma puhuri juhtimisvahendite ja õiget kasutamist.
2. Ärge kunagi laske puhurit kasutada lastel, piiratud füüsiliste, sensoorsete või vaimsete võimetega inimestel või puudulike kogemuste või teadmistega isikutel või isikutel, kes ei ole tutvunud nende juhistega. Kohalikud määrused võivad seada piiranguid kasutaja vanusele.
3. Ärge kunagi kasutage puhurit siis, kui läheduses viibivad inimesed (eriti lapsed) või lemmikloomad.
4. Pidage meeles, et omanik või kasutaja vastutab teistele isikutele põhjustatud vigastuste või nende varale tekitatud kahjustuste eest.

4. Ärge küünitage liiga kaugele, hoidke alati tasakaalu ja kindlat jalgealust.
 5. Jälgige kallakutel alati, et teil oleks kindel jalgealune.
 6. Kõndige, ärge kunagi jookske.
 7. Hoidke kõik jahutusõhu avad prahist puhtad.
 8. Ärge kunagi puhuge prahti kõrvalseisjate poole.
 9. Hoidke puhurit töötamise ajal soovitatud asendis ja kindlal tasapinnal.
 10. Ärge kasutage puhurit kõrgetes kohtades.
 11. Puhuri kasutamisel ärge kunagi suunake otsakut läheduses viibijatele.
 12. Ärge kunagi tõkestage imiava ja/või puhuri väljalaskeava.
 - Olge tolmustes piirkondades töötamisel ettevaatlik, et tolmu või mustus ei tõkestaks imi- või väljalaskeava.
 - Kasutage ainult Makita pakutavaid otsakuid.
 - Ärge kasutage puhurit pallide, kummi- paatide või muude sarnaste esemete täispumpamiseks.
 13. Ärge töötage puhuriga avatud akna jms lähedal.
 14. Soovitatav on töötada puhuriga ainult mõistlikul ajal – mitte varajastel hommikutundidel ega hilja õhtul, kui võite inimesi häirida.
 15. Soovitatav on, et kaabiksitate prahi enne puhumist sobivate kaabitsate ja harjadega lahti.
 16. Tolmustes tingimustes töötades niisutage pindasid kergelt enne puhumist või kasutage vajaduse korral veepihustit.
 17. Reguleerige puhuri otsakut selliselt, et juga oleks võimalikult maapinna lähedal.
 18. Kui puhur pörkab mõne võõrkeha vastu või hakkab tekitama ebataavalist müra või vibratsiooni, seisake puhur viivitamatult, lülitades selle välja. Eemaldage akukassett ning kontrollige enne taaskäivitamist ja kasutamist, ega puhur pole kahjustunud. Kui puhur on kahjustunud, pöörduge parandamiseks Makita volitatud teeninduskeskusesse.
 19. Ärge pange sõrmi ega muid esemeid imiavasse ega puhuri väljapuhkeavasse.
 20. Vältige tahtmatut käivitamist. Veenduge, et lüliti oleks enne akukasseti ühendamist, puhuri tõstmist või kandmist väljalülitatud asendis. Kui hoiate puhurit kandes sõrme lüliti või ühendate puhuri vooluvõrku ajal, kui lüliti on sisselülitatud asendis, võite põhjustada õnnetuse.
 21. Ärge kunagi puhuge ohtlike materjalide, nagu naelte, klaasikildude või terade suunas.
 22. Ärge kasutage puhurit tuleohtlike materjalide lähedal.
 23. Vältige puhuri pikaaegset kasutamist madala temperatuuriga keskkonnas.
 24. Enne masina kokkupanemist või reguleerimist lülitage mootor välja ja eemaldage akukassett.
 25. Enne mootori käivitamist kandke isikukaitsevahendeid.
 26. Enne mootori käivitamist kontrollige, et seadmel ei esineks vigastusi, lahtisi polte/mutreid või valesti monteeritud osi. Kontrollige, kas kõik juhthoovad ja lülitid liiguvad vabalt. Puhastage ja kuivatage käepidemed.
 27. Ärge kunagi proovige mootorit käivitada, kui seade on kahjustunud või ei ole täielikult kokku pandud.
 28. Reguleerige kandevööd ja pidet kasutaja keha-moöte arvesse võttes.
 29. Kasutage töötamise ajal õlarakmeid. Hoidke seadet kindlalt oma paremal küljel.
- Joon.2
30. Hoidke esikäepidet vasaku käega ja tagumist käepidet parema käega, olenemata sellest, kas olete parema- või vasakukäeline. Pange oma sõrmed ja pöidlad kindlalt käepidemete ümber.
 31. Ärge kunagi kasutage seadet vaid ühe käega. Kontrolli kaotamine võib põhjustada raske või surmaga lõppeda võiva vigastuse. Lõikevigastuste ohu vähendamiseks hoidke käd ja jalad harjadest või pühkimistruumlitest eemal.
 32. Kui seade saab tugeva löögi või kukub maha, siis kontrollige enne töö jätkamist selle seisukorda. Kontrollige, kas juht- ja kaitseseadised on töökorras. Kahjustuste või kahtluste korral paluge meie volitatud teeninduskeskusel seadet kontrollida ja parandada.
 33. Mootorseadme nõuetekohaseks kasutamiseks järgige mootorseadme kasutusjuhendit.
 34. Masina käivitamiseks ja kasutamiseks vaadake mootorseadme kasutusjuhendit.
 35. Ärge kunagi seiske töö ajal ebastabiilsel või libedal pinnal ega järsul nõlvakul. Talvisel ajal arvestage jää ja lumega ning veenduge alati, et jalgadel oleks kindel toetuspind.
 36. Ärge kasutage masinat halva ilmaga, kus nähtavus on piiratud. Muidu võib halb nähtavus põhjustada kukkumise või valesti kasutamise.
 37. Ärge kasutage masinat äikeseohu korral.
- Transportimine**
1. Seisake mootor transportimise ajaks. Muidu võib ootamatu käivitumine põhjustada vigastusi.
- Vibratsioon**
1. Kokkupuude ülemäärase vibratsiooniga kahjustab operatori veresooni või närvisüsteemi ja põhjustab sõrmedes, kätes või randmetes järgmisi sümptomeid: ärasuremine (tuimus/tundetus), kihelemine, valu, torkava valu aisting, naha värvuse või naha muutused. Kui teil esineb mõni nimetatud sümptomitest, siis pöörduge arsti poole. Valge sõrme sündroomi ohu vähendamiseks hoidke käd töötamise ajal soojas ning hooldage korralikult masinat ja tarvikuid.
- Hooldus ja hoiudamine**
1. Puhuri ohutu talitluse tagamiseks hoidke kõik mutrid, poldid ja kruvid tugevasti kinni.
 2. Kui osad on kulunud või kahjustunud, asendage need Makita pakutavate osadega.
 3. Hoidke puhurit kuivas ja lastele kättesaamatus kohas.

4. Kui seiskate puhuri kontrolliks, hoolduseks, hoiule panekuks või lisatarviku vahetamiseks, lülitage puhur välja ja veenduge, et kõik liikuvad osad oleksid täielikult peatunud, ning eemaldage akukassett. Enne puhuril tööde tegemist laske sellel maha jahtuda. Hooldage puhurit hoolikalt ja hoidke seda puhtana.
5. Enne hoiule panekut laske sellel alati enne maha jahtuda.
6. Ärge jätke puhurit vihma kätte. Hoidke puhurit siseruumis.
7. Puhuri tõstmisel kõverdage kindlasti põlvi ja olge ettevaatlik, et mitte selga vigastada.
8. Puhastage seade alati tolmust ja mustusest. Ärge kunagi kasutage puhastamiseks bensiini, vedeldit, alkoholi ega muid sarnaseid aineid. See võib põhjustada plastosade värvuse muutumist, deformeerumist või pragunemist.
9. Ärge üritage seadet hooldada ega remontida viisil, mida selles kasutusjuhendis või mootorseadme juhendis pole kirjeldatud. Pöörduge selliste tööde tegemiseks meie volitatud hoolduskeskusesse.
10. Järgige õlitamist ja tarvikute vahetamist puudutavaid juhtnõure.
11. Kasutage alati ainult originaalvaruosi ja tarvikuid. Kolmandate poolte valmistatud osade ja tarvikute kasutamine võib tuua kaasa seadme purunemise, varalise kahju ja/või raske kehavigastuse.
12. Laske meie volitatud hoolduskeskusel seadet regulaarselt kontrollida ja hooldada.
13. Enne masina hoiulepanekut tehke sellele täielik puhastus ja hooldus. Eemaldage akukassett.
14. Ärge laske seadmel puutuda vastu kõrvalisi objekte, näiteks vastu seina. Seade võib ootamatult ümber kukkuda ja vigastusi põhjustada.

Akuga tööriista kasutamine ja hooldus

1. Laadige alati laadijaga, mille tootja on heaks kiitnud. Laadija, mis sobib kasutamiseks ühte tüüpi akuga, võib kaasa tuua tulekahjuohtu, kui seda kasutada koos mõnda teist tüüpi akuga.
2. Kasutage elektritööriistu üksnes spetsiaalselt neile toodetud akudega. Mis tahes muude akude kasutamine võib tekitada tervisekahjustusi või tulekahjuohtu.
3. Kui akut ei kasutata, ärge hoidke seda koos muude metallesemetega, nagu kirjklambrid, mündid, võtmed, naelad, kruvid jm väiksed metallesemed, mis võivad tekitada ühenduse klemmide vahel. Akuklemmide lühis võib põhjustada põletusi ja tulekahjuohtu.
4. Väärkasutamise tagajärjel võib akust valguda välja vedelikku; ärge seda puudutage. Kui olete selle vedelikuga siiski kogemata kokku puutunud, uhtke kohta veega. Kui vedelik on sattunud silma, minge arsti juurde. Akust väljalvalgunud vedelik võib põhjustada ärritust ja põletusi.
5. Ärge kasutage akupaketti ega tööriista, mis on kahjustatud või muudetud. Kahjustatud või muudetud akud võivad käituda etteaimamatult, põhjustades süttimis-, plahvatus- või vigastusohu.

6. **Kaitske akupaketti ja tööriista tule ja kõrge temperatuuri eest.** Tule või kõrgema kui 130 °C temperatuuriga kokkupuutumine võib tuua kaasa plahvatuse.
7. **Pidage kinni kõigist laadimisjuhustest ja ärge laadige akupaketti ega tööriista väljaspool juhendis märgitud temperatuurivahemikku.** Valesiti või väljaspool märgitud temperatuurivahemikku laadimine võib kahjustada akupaketti ja suurendada süttimisohtu.

Elektriõhutus ja aku ohutu talitus

1. **Ärge visake kasutatud akut (akusid) tulle.** Element võib plahvatada. Kasutatud akude käitlemise võimalikud erinõuded leiate kohalikest eeskirjadest.
2. **Akut (akusid) ei tohi avada ega kahjustada.** Väljalvalgunud elektrilüüti on söövitava toimega ning võib kahjustada silmi ja nahka. See võib osutuda allaneelamisel mürgiseks.
3. **Ärge laadige akut vihma käes ega märjas keskkonnas.**
4. **Ärge laadige akut välistingimustes.**
5. **Ärge käsitage laadurit, sh laaduri pistikut ja laadimisterminale märgade kätega.**

Hooldus

1. **Laske elektritööriista hooldada eksperdil, kes kasutab vaid originaalvaruosi.** Siis püsib elektritööriista ohutus.
2. **Ärge hooldage kahjustatud akupakette.** Akupakette võivad hooldada ainult tootja või ametlikud teenusepakkujad.

HOIDKE JUHEND ALLES.

▲HOIATUS: ÄRGE UNUSTAGE järgida toote ohutusnõudeid mugavuse või toote (kordkasutamise)ga saavutatud hea tundmise tõttu.

VALE KASUTUS või kasutusjuhendi ohutuseeskirjade eiramine võib põhjustada tervisekahjustusi.

OSADE KIRJELDUS

► Joon.3: 1. Kate 2. Toru 3. Otsak

KOKKUPANEK

▲HOIATUS: Enne varustuse kokkupanemist või reguleerimist lülitage mootor välja ja eemaldage akukassett. Muidu võivad ventilaatorid liikuma hakata ning vigastusi põhjustada.

▲HOIATUS: Seadet kokku pannes või reguleerides asetage seade alati maha. Seadme püstises asendis kokkupanemine või reguleerimine võib põhjustada raske kehavigastuse.

▲HOIATUS: Järgige peatükis OHUTUSHOIATUSED ja mootorseadme kasutusjuhendis toodud hoiatusi ja ettevaatusabinõusid.

Liiteturu monteerimine

⚠ETTEVAATUST: Kontrollige alati, kas paigaldusvarras on korralikult paigaldatud. Ebaõige paigaldamine võib põhjustada tarviku mootorseadme küljest ärakukkumist ja põhjustada kehavigastusi.

Kinnitage liiteturu mootorseadmele.

1. Eemaldage toru otsaks kork.

► **Joon.4:** 1. Toru 2. Kork

TÄHELEPANU: Ärge visake korki ära, sest see on vajalik tarviku hoidmiseks.

2. Pöörake hooba tarviku suunas.

► **Joon.5:** 1. Hoob

3. Joondage tihvt mootorseadmel asuva noolemärgiga. Sisestage toru, kuni vabastusnupp hüppab üles.

Veenduge, et asendijoon asuks mootorseadmel asuva noolemärgi otsas ning et mootorseadmel asuv noolemärk ja torul asuv noolemärk oleksid teineteise vastas.

► **Joon.6:** 1. Vabastusnupp 2. Mootorseadmel asuv noolemärk 3. Tihvt 4. Asendijoon 5. Torul asuv noolemärk

4. Pöörake hooba mootorseadme suunas.

► **Joon.7:** 1. Hoob

Veenduge, et hooba pind oleks toruga paralleelne.

TÄHELEPANU: Ärge pingutage hooba, ilma et tarviku varras oleks sisestatud. Selle eiramisel võib hoob veovõlli sissepääsu liialt pingutada ja seda kahjustada.

Toru eemaldamiseks pöörake hooba tarviku suunas ja tõmmake toru välja, vajutades vabastusnuppu samal ajal alla.

► **Joon.8:** 1. Vabastusnupp 2. Hoob 3. Toru

Tagumise otsaku paigaldamine

Joondage puhuritorul olev sälk adapteri torul oleva soonega, seejärel ühendage adapteri toru puhuritoru külge ning keerake adapteri toru nii, et see lukustub oma kohale.

► **Joon.9:** 1. Kolmnurkne märgis 2. Adapteri toru 3. Puhuritoru

Tagumise otsaku eemaldamiseks tehke paigaldamise protseduur vastupidises järjekorras.

MÄRKUS: Otsaku pikkust saab muuta – liigutage selleks otsakut, nagu on näidatud joonisel.

► **Joon.10**

Lameda otsaku või pikendusotsaku paigaldamine

Lisatarvik

1. Eemaldage tarvikult otsak.

2. Kinnitage lame või pikendusotsak tarviku külge ja keerake lukustamiseks.

► **Joon.11:** 1. Lame otsak 2. Pikendusotsak 3. Tarvik

Renniotsakute komplekti paigaldamine

Lisatarvik

1. Eemaldage tarviku küljest otsak, pikendusotsak või lame otsak.

2. Keerake väikese voolikuklambri kruvi lahti ja asetage voolikuklamber läbi tarviku.

► **Joon.12:** 1. Kruvi 2. Voolikuklamber (väike) 3. Tarvik

3. Ühendage pikendustoru tarvikuga.

Joondage pikendustorul olev soon tarvikul oleva eenduva osaga ja seejärel libistage pikendustoru mööda soont nii, et kolmnurksed märgistused oleksid üksteise poole.

► **Joon.13:** 1. Pikendustoru 2. Tarvik

4. Asetage voolikuklamber joonisel näidatud viisil soonele ja keerake kruvi kinni.

► **Joon.14:** 1. Kruvi 2. Voolikuklamber

5. Ühendage ülejäänud pikendustorud olenevalt töökõrgusest varem kinnitatud pikendustoru külge.

⚠ETTEVAATUST: Renniotsakute komplekti kasutamisel koos universaalse mootorajami ja puhuritarvikuga ärge kasutage kolme või rohkemat pikendustoru. See võib põhjustada tasakaalust ja põhjustada vigastusi.

6. Keerake otsaku väljalasekava joonisel näidatud viisil.

► **Joon.15**

7. Ühendage otsak pikendustoruga. Ühendamise ajal joondage otsaku ja pikendustoru kolmnurksed märgised ning suruge otsakut, kuni kuulete klõpsatust. Seejärel pöörake otsak teie töö jaoks sobivasse asendisse.

► **Joon.16:** 1. Otsak 2. Pikendustoru 3. Kolmnurkne märgis

Otsaku eemaldamisel joondage otsaku ja pikendustoru kolmnurksed märgised ning tõmmake otsak pikendustorust välja.

► **Joon.17:** 1. Otsak 2. Pikendustoru 3. Kolmnurkne märgis

TÖÖRIISTA KASUTAMINE

⚠HOIATUS: Järgige peatükis OHUTUSHOIATUSED ja mootorseadme kasutusjuhendis toodud hoiatusi ja ettevaatusabinõusid.

⚠HOIATUS: Enne kasutamist reguleerige õlarihm mugavasse asendisse ja seade parajaks.

Puhurifunktsiooni kasutamine

⚠ETTEVAATUST: Ärge asetage sisselülitatud puhurit maapinnale. Imiavasse võib sattuda liiva ja tolmu, mis võivad põhjustada riket või kehavigastusi.

Hoidke masinat kindlalt mõlema käega ja liigutage seda töötamise ajal aeglaselt ringi. Kui puhute hoone, suure kivi või sõiduki ümbrust, siis suunake otsak neist eemale. Kui puhute nurgas, siis alustage nurga seest ja seejärel liiguge suuremale pinnale. Reguleerige õhukiirust mootorseadme lüliti päästikuga vastavalt keskkonna või kasutuskoha tingimustele.

► Joon.18

Renniootsakute komplekti kasutamine

⚠ETTEVAATUST: Renniootsakute komplekti kasutamisel hoidke puhurit kahe, mitte ühe käega.

► Joon.19

⚠ETTEVAATUST: Ärge kasutage renniootsakute komplekti elektrijuhtmete läheduses.

► Joon.20

⚠ETTEVAATUST: Ärge kasutage renniootsakute komplekti tuulise ilmaga.

► Joon.21

⚠ETTEVAATUST: Renniootsakute komplekti kasutamisel hoidke inimesed ja loomad puhurist vähemalt 15 m kaugusel.

► Joon.22

Hoidke puhurit püstises asendis, hoides kinni puhuri käepidemest. Asetage puhuri väljalaskeava rennile ja lülitage puhur sisse.

► Joon.23

UX01G kasutajatele

TÄHELEPANU: Kui kasutate koos renniootsakute komplektiga mootorseadmena mootorajamit UX01G ja paigaldate UX01G külge BL4080F, ärge kasutage mootorseadme pakendis olevat kandevoöd, vaid allpool soovitatud kandevoöd. Soovitatud kandevoö kohta küsige Makita volitatud teeninduskeskustest.

Kandevöö kinnitamine

⚠ETTEVAATUST: Kasutage alati mootorseadme külge kinnitatud kandevoöd. Enne töö alustamist reguleerige kandevoöd väsimuse vältimiseks vastavalt kasutaja suurusele.

⚠ETTEVAATUST: Enne kasutamist veenduge, et kandevoö oleks mootorseadme riputi külge õigesti kinnitatud.

⚠ETTEVAATUST: Enne tööle hakkamist veenduge, et kandevoö pannal oleks tugevasti kinni.

⚠ETTEVAATUST: Kasutage alati allpool näidatud kandevoöd. Ärge kasutage muid kandevoösid.

1. Pange rakmed endale selga ja kinnitage pannal.

► Joon.24: 1. Pannal

MÄRKUS: Kandevöö eemaldamiseks tehke pannal lahti ja eemaldage kandevoö.

2. Reguleerige rakmed mugavasse tööasendisse.

► Joon.25

3. Kinnitage kandevöö haak mootorseadme riputi külge.

► Joon.26: 1. Konks 2. Riputi

Kandevöö on kiirvabastusmehhanism. Kandevöö vabastamiseks vajutage lihtsalt pandla külgedele.

► Joon.27: 1. Pannal

HOOLDUS

⚠HOIATUS: Enne seadme kontrollimist või hooldamist lülitage mootor välja ja eemaldage akukassett. Muidu võivad ventilaatorid liikuma hakata ning raskeid vigastusi põhjustada.

⚠HOIATUS: Seadet kontrollides või hooldades asetage seade alati maha. Seadme püstises asendis kokkupanemine või reguleerimine võib põhjustada raske kehavigastuse.

⚠HOIATUS: Järgige peatükis OHUTUSHOIATUSED ja mootorseadme kasutusjuhendis toodud hoiatusi ja ettevaatusabinõusid.

TÄHELEPANU: Ärge kunagi kasutage bensiini, vedeldit, alkoholi ega midagi muud sarnast. Selle tulemuseks võib olla luitumine, deformatsioon või pragunemine.

Toote OHUTUSE ja TÖÖKINDLUSE tagamiseks tuleb vajalikud remonttööd ning muud hooldus- ja reguleerimistööd lasta teha Makita volitatud teeninduskeskustes või tehase teeninduskeskustes. Alati tuleb kasutada Makita varuosi.

Masina puhastamine

Masina puhastamiseks pühkige sellelt kuiva või seebiveetega kastetud ja välja väänatud lapiga tolm.

► Joon.28

Eemaldage tolm või mustus lisatarviku taga asuvast imiavast.

► Joon.29: 1. Imiava

Üldine kontrollimine

Kontrollige seoses kahjustustega. Laske need vajaduse korral meie volitatud teeninduskeskusel vahetada.

Liikuvate osade määrimine

TÄHELEPANU: Järgige määrde koguse ja määrimissageduse juhiseid. Selle eiramisel võib ebapiisav määrimine liikuvaid osi kahjustada.

Veovõlli:

Lisage määrdeainet (Makita määrdeaine N No.2 või samaväärne) iga 30 töötunni järel.

► Joon.30

MÄRKUS: Makita originaalmääret saate osta kohaliku Makita müügiesindaja käest.

Hoiustamine

Mootorseadmelt eraldatud tarviku hoiundamisel asetage toru otsale kork.

► Joon.31

Kontrollimis- ja hooldusvälbad

Töötund		Enne kasutamist	Iga päev (10 tundi)	30 tundi
Kogu seade	Kontrollige visuaalselt kahjustatud osade olemasolu	✓	-	-
Veovõll	Lisage määrät	-	-	✓
Mootorseade	Vt mootorseadme kasutusjuhendit			

VEAOTSING

Enne parandustöökotta pöördumist kontrollige esmalt ise seadet. Ärge proovige masinat lahti võtta, kui leiate probleemi, mida kasutusjuhendis ei kirjeldata. Selle asemel pöörduge Makita volitatud teeninduskeskusesse, kus kasutatakse parandamisel alati Makita tagavaraosi.

Tõrge	Võimalik põhjus (riike)	Lahendus
Mootor ei käivitu.	-	Vt mootorseadme kasutusjuhendit.
Mootor seiskub mõne aja pärast.	-	Vt mootorseadme kasutusjuhendit.
Mootori kiirus ei tõuse.	-	Vt mootorseadme kasutusjuhendit.
Ventilaatorid ei pöörle. ⇒ Seisake mootor kohe.	Mootorseade ja tarvikud pole korralikult ühendatud. Veosüsteemis on kõrvalekalded.	Ühendage vardad õigesti. Võtke remontimiseks ühendust volitatud teeninduskeskusega.
Mootorseade vibreerib ebanormaalselt. ⇒ Seisake mootor kohe.	Veosüsteemis on kõrvalekalded.	Võtke remontimiseks ühendust volitatud teeninduskeskusega.
Ventilaatorid jätkavad pööremist isegi siis, kui lüliti päästik vabastatakse. ⇒ Seisake mootor kohe.	Mootorseade ei tööta korralikult.	Võtke remontimiseks ühendust volitatud teeninduskeskusega.

VALIKULISED TARVIKUD

⚠ETTEVAATUST: Neid tarvikuid ja lisaseadmeid on soovitatav kasutada koos Makita masinaga, mille kasutamist selles kasutusjuhendis kirjeldatakse. Muude tarvikute ja lisaseadmete kasutamisega võib kaasnedä vigastusohht. Kasutage tarvikuid ja lisaseadmeid ainult otstarbekohaselt.

Saate vajaduse korral kohalikust Makita teeninduskeskusest lisateavet nende tarvikute kohta.

- Pikendusotsak
- Lame otsak
- Renniootsakute komplekt
- Makita algupärane aku ja laadija

MÄRKUS: Mõned nimekirjas loetletud tarvikud võivad olla lisatud põhivarustusena toote pakendisse. Need võivad riigiti erineda.

DANE TECHNICZNE

Model:		UB402MP
Zakresy wydajności *1	Przepływ powietrza	0–6,2 m ³ /min
	Prędkość powietrza (średnia)	0–39,1 m/s
	Prędkość powietrza (maks.)	0–47,4 m/s
Zakresy wydajności *2	Przepływ powietrza	0–6,2 m ³ /min
	Prędkość powietrza (średnia)	0–39,1 m/s
	Prędkość powietrza (maks.)	0–47,4 m/s
Zakresy wydajności *3	Przepływ powietrza	0–6,2 m ³ /min
	Prędkość powietrza (średnia)	0–39,1 m/s
	Prędkość powietrza (maks.)	0–47,4 m/s
Długość całkowita		760 mm
Masa netto		1,2 kg

*1. Zakresy wydajności przystawki dmuchawy w połączeniu z bezprzewodową wielofunkcyjną jednostką napędową DUX60

*2. Zakresy wydajności przystawki dmuchawy w połączeniu z bezprzewodową wielofunkcyjną jednostką napędową DUX18

*3. Zakresy wydajności przystawki dmuchawy w połączeniu z bezprzewodową wielofunkcyjną jednostką napędową UX01G

- W związku ze stale prowadzonym przez naszą firmę programem badawczo-rozwojowym niniejsze dane mogą ulec zmianom bez wcześniejszego powiadomienia.
- Dane techniczne mogą różnić się w zależności od kraju.

Zatwierdzona jednostka napędowa

Przyrządu można używać wyłącznie z poniższymi jednostkami napędowymi:

- Bezprzewodowa Wielofunkcyjna Jednostka Napędowa DUX60
- Bezprzewodowa Wielofunkcyjna Jednostka Napędowa DUX18
- Bezprzewodowa Wielofunkcyjna Jednostka Napędowa UX01G

⚠ OSTRZEŻENIE: Nie wolno używać przyrządu z niezatwierdzoną jednostką napędową. Korzystanie z niezatwierdzonej jednostki napędowej może spowodować poważne obrażenia.

Symbole

Poniżej pokazano symbole, jakie mogą być zastosowane na urządzeniu. Przed rozpoczęciem użytkowania należy zapoznać się z ich znaczeniem.

	Zachować szczególną ostrożność.
	Przeczytać instrukcję obsługi.
	Trzymać ręce z dala od części obrotowych.
	Istnieje ryzyko wypadku związanego z zaplątaniem się długich włosów.



Osoby postronne powinny przebywać w bezpiecznej odległości.



Nosić okulary ochronne i ochronniki słuchu.



Chronić przed wilgocią.



Zachować odległość co najmniej 15 m.



Ni-MH
Li-ion

Dotyczy tylko państw UE
Z uwagi na obecność w sprzęcie niebezpiecznych składników, zużyty sprzęt elektryczny, elektroniczny, akumulatory oraz baterie mogą powodować negatywny wpływ na środowisko i zdrowie ludzi. Nie wyrzucaj urządzeń elektrycznych, elektronicznych lub akumulatorów wraz z odpadami z gospodarstwa domowego! Zgodnie z Europejską Dyrektywą w sprawie zużytego sprzętu elektrycznego i elektronicznego oraz dotyczącą akumulatorów i baterii oraz zużytych akumulatorów i baterii, a także dostosowaniem ich do prawa krajowego, zużyte urządzenia elektryczne, elektroniczne, baterie i akumulatory, należy składować osobno i przekazywać do punktu selektywnej zbiórki odpadów komunalnych, działającego zgodnie z przepisami dotyczącymi ochrony środowiska. Informuje o tym symbol przekreślonego kołowego kontenera na odpady umieszczonego na sprzęcie.

Przeznaczenie

Przystawki można używać wyłącznie do wydmuchiwania pyłu w połączeniu z zatwierdzoną jednostką napędową. Nigdy nie używać tej przystawki do innych celów. Nieprawidłowe korzystanie z przystawki może doprowadzić do poważnych obrażeń.

Deklaracja zgodności WE

Dotyczy tylko krajów europejskich

Jako producenci: **Makita Europe N.V.**, adres firmy: **Jan-Baptist Vinkstraat 2 3070 Kortenberg, BELGIA**. Upoważniamy **Hiroshi Tsujimura** do przygotowania dokumentacji technicznej i na własną odpowiedzialność oświadczamy, że produkty:

Oznaczenie: **Dmuchała - Przystawka**. Oznaczenie typu(-ów): **UB402MP**.

Spełniają wszystkie odnośne postanowienia dyrektywy **2006/42/WE**, jak również spełniają wszystkie odnośne postanowienia następujących dyrektyw WE/UE: **2000/14/WE** i są produkowane w sposób zgodny z następującymi normami zharmonizowanymi: **EN 60335-1:2012+A11:2014+A13:2017+A1:2019+A14:2019+A2:2019, EN 50636-2-100:2014**.

Miejsce i data deklaracji: **Kortenberg, Belgia**.

31.10.2022

Osoba odpowiedzialna: **Hiroshi Tsujimura, Dyrektor**
— **Makita Europe N.V.**

OSTRZEŻENIA DOTYCZĄCE BEZPIECZEŃSTWA

Instrukcje bezpieczeństwa dotyczące eksploatacji dmuchawy

⚠ OSTRZEŻENIE: Przed rozpoczęciem eksploatacji maszyny należy przeczytać wszystkie ostrzeżenia, instrukcje i dane techniczne, a także zapoznać się z wszystkimi ilustracjami dostarczonymi z maszyną, jak również z instrukcją obsługi jednostki napędowej. Niezastosowanie się do podanych poniżej instrukcji może prowadzić do porażenia prądem, pożaru i/lub poważnych obrażeń ciała operatora i/lub osób postronnych.

Wszystkie ostrzeżenia i instrukcje należy zachować do wykorzystania w przyszłości.

Określenia „szczotka obrotowa/zamiatarka” oraz „maszyna” w ostrzeżeniach i środkach bezpieczeństwa dotyczą przyrządu połączonego z jednostką napędową.

Informacje podstawowe

1. **Należy uważnie przeczytać niniejszą instrukcję. Należy zapoznać się z elementami sterowania i zasadami poprawnego użytkowania dmuchawy.**
2. **Dmuchała nie może być użytkowana przez dzieci, osoby, które nie przeczytały niniejszej instrukcji, osoby niebędące w pełni władz fizycznych, poznawczych lub umysłowych ani niemające odpowiedniej wiedzy i doświadczenia. Lokalne przepisy mogą ograniczać wiek operatora.**
3. **Nie wolno użytkować dmuchawy, gdy w pobliżu znajdują się inne osoby, zwłaszcza dzieci, lub zwierzęta.**
4. **Należy pamiętać, że operator lub użytkownik odpowiada za wypadki lub niebezpieczeństwa zagrażające innym osobom lub ich mieniu.**

Przygotowanie

1. **Podczas używania dmuchawy nosić odpowiednie obuwie oraz spodnie z długimi nogawkami.**
2. **Nie nosić luźnych ubrań ani biżuterii, które mogłyby zostać wciągnięte do wlotu powietrza. Długie włosy trzymać z dala od wlotów powietrza.**
3. **Należy zawsze nosić okulary ochronne, aby zabezpieczyć oczy przed urazami podczas użytkowania elektronarzędzi. Okulary ochronne muszą spełniać wymagania normy ANSI Z87.1 w USA, EN 166 w Europie oraz AS/NZS 1336 w Australii/Nowej Zelandii. Przepisy prawne obowiązujące w Australii/Nowej Zelandii wymagają również obowiązkowego stosowania osłony twarzy.**

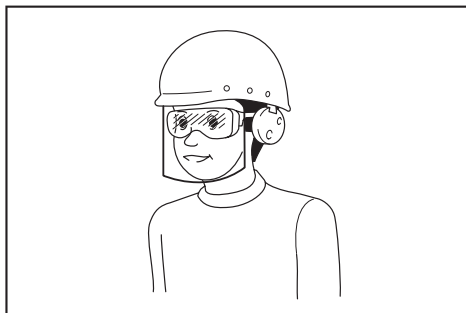

Odpowiedzialność za egzekwowanie używania odpowiednich środków ochrony osobistej przez operatorów narzędzi oraz inne osoby przebywające w bezpośrednim sąsiedztwie obszaru roboczego ponosi pracodawca.

4. **Aby uniknąć podrażnienia pyłem, zaleca się noszenie maski ochronnej.**
5. **Podczas użytkowania maszyny należy zawsze nosić antypoślizgowe i ochronne obuwie. Antypoślizgowe obuwie ochronne z zakrytymi palcami zmniejsza ryzyko odniesienia obrażeń.**
6. **Należy używać ochronników słuchu, na przykład nauszników. Hałas może spowodować utratę słuchu.**

Obsługa

1. W miejscu pracy nie powinny znajdować się dzieci, osoby postronne ani zwierzęta. Dzieci, osoby postronne i zwierzęta muszą znajdować się w odległości co najmniej 15 m. Poza tym obszarem wciąż istnieje ryzyko odniesienia obrażeń ciała spowodowanych przez wyrzucane objekty. Osoby postronne powinny nosić okulary ochronne. Jeśli ktoś się zbliża, zatrzymać maszynę.
- Rys.1
2. Wyłączyć dmuchawę i wyjąć akumulator oraz upewnić się, że wszystkie części ruchome całkowicie się zatrzymały.
 - gdy operator oddała się od dmuchawy;
 - przed usunięciem niedrożności;
 - przed przeprowadzeniem kontroli, czyszczenia lub konserwacji dmuchawy;
 - gdy dmuchawa zaczyna drgać w nietypowy sposób.
 3. Dmuchawy należy używać tylko przy świetle dziennym lub odpowiednio silnym sztucznym oświetleniu.
 4. Nie należy sięgać zbyt daleko i należy zawsze pamiętać o utrzymywaniu równowagi.
 5. Podczas pracy na pochylonym terenie należy zadbać o dobre oparcie dla nóg.
 6. Podczas użytkowania urządzenia należy chodzić, a nie biegać.
 7. Dbać o to, by we wlotach powietrza chłodzącego nie gromadziły się odłamki.
 8. Nigdy nie wydmuchiwać odłamków w kierunku znajdujących się w pobliżu osób.
 9. Zawsze używać dmuchawy w zalecanej pozycji oraz na stabilnym podłożu.
 10. Nie używać dmuchawy na dużych wysokościach.
 11. Podczas używania dmuchawy nigdy nie kierować końcówki w stronę znajdujących się w pobliżu osób.
 12. Nigdy nie blokować otworu zasysania ani otworu dmuchawy.
 - Podczas pracy w zapyłonej przestrzeni należy uważać, aby otwór zasysania lub otwór dmuchawy nie zostały zatkane pyłem lub brudem.
 - Używać wyłącznie końcówek dostarczonych przez firmę Makita.
 - Nie używać dmuchawy do napełniania piłek, pontonów lub podobnych przedmiotów.
 13. Nie użytkować dmuchawy w pobliżu otwartych okien itp.
 14. Zaleca się używać dmuchawy wyłącznie w rozsądnych godzinach — nie wczesnym rankiem ani późnym wieczorem, gdy mogłoby to przeszkadzać innym.
 15. Przed rozpoczęciem dmuchania zaleca się poluzować odłamki grabiami lub miotłą.
 16. Przed użyciem dmuchawy w warunkach zapylenia należy lekko zwilżyć powierzchnię lub, w razie konieczności, użyć rozpylacza wody.
 17. Wyregulować długość końcówki wylotowej dmuchawy w taki sposób, aby umożliwić ustawienie strumienia powietrza blisko podłoża.
18. Jeśli dmuchawa uderzy w jakiś przedmiot lub zacznie drgać lub wydawać dźwięki w nietypowy sposób, należy ją niezwłocznie wyłączyć. Przed ponownym uruchomieniem i dalszym użytkowaniem dmuchawy należy wyjąć akumulator i sprawdzić, czy dmuchawa nie jest uszkodzona. Jeśli dmuchawa jest uszkodzona, zwrócić się do autoryzowanego centrum serwisowego firmy Makita w celu naprawy.
 19. Nie wkładać palców ani żadnych przedmiotów do otworu zasysania ani otworu dmuchawy.
 20. Nie dopuszczać do przypadkowego uruchomienia. Przed włożeniem akumulatora, podniesieniem lub przeniesieniem dmuchawy należy sprawdzić, czy przełącznik znajduje się w pozycji wyłączenia. Przenoszenie dmuchawy z palcem na przełączniku lub podłączanie przewodu zasilającego przy włączonym przełączniku grozi wypadkiem.
 21. Nigdy nie należy wydmuchiwać niebezpiecznych materiałów, takich jak gwoździe, odłamki szkła czy ostrza.
 22. Nie używać dmuchawy w pobliżu materiałów łatwopalnych.
 23. Unikać używania dmuchawy przez długi czas w niskiej temperaturze.
 24. Przed montażem lub regulacją maszyny należy wyłączyć silnik i wyjąć akumulator.
 25. Przed uruchomieniem silnika należy zastosować środki ochrony osobistej.
 26. Przed uruchomieniem silnika należy przeprowadzić kontrolę maszyny pod kątem uszkodzeń, poluzowanych śrub/nakrętek lub nieprawidłowego montażu. Sprawdzić wszystkie dźwignie sterujące i przełączniki pod kątem prawidłowego działania. Oczyścić i osuszyć uchwyty.
 27. Nigdy nie włączać silnika, jeżeli maszyna jest uszkodzona lub nie jest całkowicie zmontowana.
 28. Wyregulować szelki nośne oraz rękojeść w celu dopasowania do postury operatora.
 29. Podczas pracy zawsze używać szelek nośnych. Trzymać maszynę stabilnie po prawej stronie ciała.
- Rys.2
30. Zarówno osoby leworęczne, jak i praworęczne, muszą trzymać przedni uchwyt lewą ręką oraz tylny uchwyt prawą ręką. Zaciśnąć palce i kciuki na uchwytach.
 31. Nigdy nie należy obsługiwać maszyny jedną ręką. Utrata kontroli może doprowadzić do poważnych lub śmiertelnych obrażeń. Aby zmniejszyć ryzyko obrażeń, nie należy zbliżać rąk ani stóp do szczotek lub głowic zamiataarki.
 32. W przypadku silnego uderzenia lub upadku maszyny należy sprawdzić jej stan przed wznowieniem pracy. Sprawdzić elementy sterujące i urządzenia zabezpieczające pod kątem usterek. W przypadku stwierdzenia uszkodzenia lub wątpliwości co do prawidłowej pracy narzędzia należy zwrócić się do autoryzowanego centrum serwisowego w celu przeprowadzenia przeglądu i naprawy.

33. Postępować zgodnie z informacjami zawartymi w instrukcji obsługi jednostki napędowej, aby korzystać z niej w prawidłowy sposób.
34. Informacje na temat uruchamiania maszyny i sterowania maszyną zawiera instrukcja obsługi jednostki napędowej.
35. Podczas obsługi narzędzia nigdy nie stawać na niestabilnej lub śliskiej nawierzchni bądź stromym zboczu. Podczas zimy należy zwrócić szczególną uwagę na lód i śnieg oraz zawsze przyjąć stabilną pozycję.
36. Nie używać maszyny przy złej pogodzie ograniczającej widoczność. Grozi to upadkiem lub nieodpowiednią obsługą narzędzia w wyniku złej widoczności.
37. Nie używać urządzenia, gdy istnieje ryzyko wyładowań atmosferycznych.
8. Zawsze czyścić narzędzie z pyłu i zanieczyszczeń. Nie stosować benzyny, rozpuszczalników, alkoholu ani podobnych środków. Substancje takie mogą spowodować odparwienie, odkształcenie lub pęknięcie elementów z tworzyw sztucznych.
9. Nie wykonywać prac konserwacyjnych ani naprawczych, które nie zostały opisane w tej broszurze lub w instrukcji obsługi jednostki napędowej. W celu wykonania tego typu prac należy zwrócić się do autoryzowanego centrum serwisowego.
10. Przestrzegać instrukcji smarowania i wymiany akcesoriów.
11. Stosować wyłącznie oryginalne akcesoria i części zamienne. Stosowanie części lub akcesoriów innych producentów może prowadzić do uszkodzenia narzędzia, mienia i/lub powstania poważnych obrażeń.

Transport

1. Na czas transportu zatrzymać silnik. Niezamierzone uruchomienie mogłoby spowodować poważne obrażenia.

Drgania

1. Narażenie na nadmierne drgania uszkadza naczynia krwionośne oraz układ nerwowy operatora i powoduje następujące objawy w palcach, dłoniach i nadgarstkach: „zasypanie” (drgawienie), mrowienie, bóle, wrznięcia kłucia, zmiany w zabarwieniu skóry lub zmiany na skórze. W przypadku wystąpienia któregośkolwiek z powyższych objawów należy zgłosić się do lekarza.
W celu zmniejszenia ryzyka wystąpienia „choroby białych palców” należy zapobiegać wyziębieniu dłoni oraz zapewnić prawidłowy stan maszyny i akcesoriów.

Konserwacja i przechowywanie

1. Wszystkie nakrętki, wkręty i śruby powinny być dokręcone, co pozwoli utrzymać dmuchawę w bezpiecznym stanie technicznym.
2. Jeśli części są zużyte lub uszkodzone, należy je wymienić na części dostarczone przez firmę Makita.
3. Dmuchawę należy przechowywać w suchym, niedostępnym dla dzieci miejscu.
4. Po wyłączeniu dmuchawy w celu przeprowadzenia przeglądu lub prac serwisowych, odłożenia do przechowywania lub wymiany akcesoriów należy upewnić się, że wszystkie ruchome elementy zostały całkowicie zatrzymane, oraz wyjąć akumulator. Przed wykonaniem jakichkolwiek prac na dmuchawie należy poczekać, aż urządzenie ostygnie. Starannie wykonywać czynności konserwacyjne i utrzymywać dmuchawę w czystości.
5. Zawsze przed odłożeniem dmuchawy do przechowywania należy poczekać, aż urządzenie ostygnie.
6. Nie wystawiać dmuchawy na działanie deszczu. Dmuchawę należy przechowywać w pomieszczeniach.
7. Podczas podnoszenia dmuchawy należy ugiąć kolana i uważać, aby nie uszkodzić kręgosłupa.

12. W regularnych odstępach czasu należy przekazywać maszynę do jednego z naszych autoryzowanych centrów serwisowych w celu kontroli i wykonania czynności serwisowych.
13. Jeżeli maszyna ma być nieużywana przez dłuższy okres, należy ją całkowicie oczyścić i poddać czynnościom konserwacyjnym. Wyjąć akumulator.
14. Nie opierać o nic narzędzia, np. o ścianę. Nieprzestrzeganie tej instrukcji może spowodować, że maszyna przewróci się i spowoduje obrażenia u osób znajdujących się w pobliżu.

Użytkowanie narzędzi akumulatorowych i dbałość o nie

1. Akumulator należy ładować wyłącznie przy użyciu określonej przez producenta ładowarki. Ładowarka przeznaczona do jednego typu akumulatora może stwarzać zagrożenie pożarem, gdy będzie używana do ładowania innego akumulatora.
2. Do zasilania elektronarzędzi używać tylko specjalnie do tego celu przeznaczonych akumulatorów. Używanie innych akumulatorów może stwarzać ryzyko wystąpienia obrażeń ciała lub pożaru.
3. Gdy akumulator nie jest używany, należy zabezpieczyć go przed kontaktem z metalowymi przedmiotami, typu spinacze, monety, klucze, gwoździe, wkręty lub innymi metalowymi drobiazgami, które mogą powodować zwarcie styków akumulatora. Zwarcie styków akumulatora grozi poparzeniami lub pożarem.
4. W niewłaściwych warunkach eksploatacji może dojść do wycieku elektrolitu z akumulatora. Nie należy go dotykać. W razie przypadkowego kontaktu należy przemyć skażoną skórę wodą. W przypadku dostania się elektrolitu do oczu należy dodatkowo skorzystać z porady lekarza. Elektrolit z akumulatora może powodować podrażnienia lub poparzenia.
5. Nie używać uszkodzonego lub przerobionego akumulatora ani narzędzia. Uszkodzone lub przerobione akumulatory mogą działać w nieprzewidywalny sposób i spowodować pożar, wybuch lub obrażenia ciała.

6. Nie wystawiać akumulatora ani narzędzia na działanie ognia ani nadmiernej temperatury. Narażenie na ogień lub temperaturę wyższą niż 130°C może spowodować wybuch.
7. Przestrzegać wszystkich instrukcji ładowania i nie ładować akumulatora ani narzędzia w temperaturze wykraczającej poza zakres określony w instrukcji. Nieprawidłowe ładowanie lub temperatury wykraczająca poza określony zakres mogą spowodować uszkodzenie akumulatora oraz wzrost zagrożenia pożarem.

Zasady bezpieczeństwa dotyczące urządzeń elektrycznych i akumulatora

1. Nie wyrzucać akumulatorów do ognia. Ogniwo może eksplodować. Należy zapoznać się z obowiązującymi lokalnie przepisami, które określają specjalne wytyczne dotyczące utylizacji odpadów.
2. Nie wolno otwierać ani niszczyć akumulatorów. Uwolniony elektrolit jest substancją żrącą, która może spowodować uszkodzenie oczu lub skóry. W przypadku połknięcia może być trujący.
3. Akumulatora nie należy ładować w deszczu ani w wilgotnym otoczeniu.
4. Nie ładować akumulatora na zewnątrz.
5. Nie dotykać ładowarki, w tym jej wtyczki i styków, mokrymi rękami.

Serwis

1. Elektronarzędzie powinno być serwisowane przez wykwalifikowany personel, z użyciem wyłącznie oryginalnych części zamiennych. Zapewni to zachowanie bezpieczeństwa pracy z elektronarzędziem.
2. Nie wolno naprawiać uszkodzonych akumulatorów. Naprawa akumulatorów powinna być wykonywana wyłącznie przez producenta lub autoryzowane punkty usługowe.

ZACHOWAĆ NINIEJSZE INSTRUKCJE.

⚠️ OSTRZEŻENIE: NIE WOLNO pozwolić, aby wygoda lub rutyna (nabyta w wyniku wielokrotnego używania urządzenia) zastąpiły ściśle przestrzeganie zasad bezpieczeństwa obsługi.

NIEWŁAŚCIWE UŻYTKOWANIE narzędzia lub niestosowanie się do zasad bezpieczeństwa podanych w niniejszej instrukcji obsługi może prowadzić do poważnych obrażeń ciała.

OPIS CZĘŚCI

► **Rys.3:** 1. Nasadka 2. Drażek 3. Dysza końcowa

MONTAŻ

⚠️ OSTRZEŻENIE: Przed montażem lub regulacją wyposażenia należy wyłączyć silnik i wyjąć akumulator. W przeciwnym razie wentylatory mogą zacząć się poruszać, powodując obrażenia ciała.

⚠️ OSTRZEŻENIE: Podczas montażu lub regulacji urządzenia zawsze należy położyć je na podłożu. Montowanie lub regulowanie narzędzia w położeniu pionowym może spowodować poważne obrażenia.

⚠️ OSTRZEŻENIE: Należy przestrzegać ostrzeżeń i środków ostrożności opisanych w rozdziale „OSTRZEŻENIA DOTYCZĄCE BEZPIECZEŃSTWA” oraz w instrukcji obsługi jednostki napędowej.

Podłączanie drażka przyrządu

⚠️ PRZESTROGA: Po zakończeniu montażu zawsze należy sprawdzić, czy drażek przyrządu jest poprawnie zamontowany. Nieprawidłowa instalacja może spowodować odpadnięcie przyrządu z jednostki napędowej i wywołać poważne obrażenia ciała.

Podłączanie drażka przyrządu do jednostki napędowej.

1. Należy zdjąć nasadkę z końca drażka.

► **Rys.4:** 1. Drażek 2. Nasadka

UWAGA: Nie wyrzucać nasadki, ponieważ jest ona potrzebna podczas przechowywania przystawki.

2. Obrócić dźwignię w kierunku przyrządu.

► **Rys.5:** 1. Dźwignia

3. Wyrównać kołek zgodnie ze wskazaniem strzałki na jednostce napędowej. Drażek należy wprowadzać, aż przycisk zwalniający wyskoczy.

Linia wskazująca położenie powinna znajdować się na końcówce strzałki na jednostce napędowej, a strzałka na jednostce napędowej i strzałka na drażku powinny być zwrócone do siebie.

► **Rys.6:** 1. Przycisk zwalniający 2. Strzałka na jednostce napędowej 3. Kołek 4. Linia pozycji 5. Strzałka na drażku

4. Obrócić dźwignię w kierunku jednostki napędowej.

► **Rys.7:** 1. Dźwignia

Upewnić się, że powierzchnia dźwigni znajduje się w położeniu równoległym do drażka.

UWAGA: Dźwignię nie należy dokręcać, jeśli drażek przyrządu nie został wprowadzony. W przeciwnym wypadku dźwignia może zbyt mocno zacisnąć koniec wałka napędowego i uszkodzić go.

Aby wyjąć drażek, należy obrócić dźwignię w kierunku przyrządu i wyciągnąć drażek, naciskając przycisk zwalniający.

► **Rys.8:** 1. Przycisk zwalniający 2. Dźwignia 3. Drażek

Montaż dyszy końcowej

Wyrównać występ w rurze dmuchawy z rowkiem na złączce, a następnie przymocować złączkę do rury dmuchawy i obrócić złączkę, aby ją zablokować.

► **Rys.9:** 1. Symbol trójkąta 2. Złączka 3. Rura dmuchawy

Abym zdemontować dyszę końcową, należy wykonać procedurę montażu w odwrotny sposób.

WSKAZÓWKA: Długość końcówki można regulować, przesuwając ją, jak pokazano na rysunku.

► **Rys.10**

Montaż płaskiej końcówki lub rury przedłużającej

Osprzęt dodatkowy

1. Zdjąć dyszę końcową z przyrządu.
2. Do przyrządu przymocować płaską końcówkę lub rurę przedłużającą, a następnie obrócić tak, aby zablokować ją na miejscu.

► **Rys.11:** 1. Płaska końcówka 2. Rura przedłużająca 3. Przyrząd

Montaż zestawu dyszy do czyszczenia rynny

Osprzęt dodatkowy

1. Zdjąć dyszę końcową, rurę przedłużającą lub płaską końcówkę z przyrządu.
2. Poluzować śrubę małego zacisku przewodu i przeciągnąć zacisk przewodu przez przyrząd.
3. Przymocować przedłużkę do przyrządu.

Wyrównać rowek przedłużki z występem na przyrządzie, a następnie przesunąć przedłużkę wzdłuż rowka, tak aby symbole trójkąta były do siebie zwrócone.

► **Rys.13:** 1. Przedłużka 2. Przyrząd

4. Umieścić zacisk przewodu w rowku, jak pokazano na rysunku, i dokręcić śrubę.

► **Rys.14:** 1. Śruba 2. Zacisk przewodu

5. Odpowiednio do wysokości pracy należy zamocować pozostałe przedłużki do przedłużki, która już została zamocowana.

▲PRZESTROGA: Jeśli używany jest zestaw dyszy do czyszczenia rynny wraz z wielofunkcyjną jednostką napędową i przystawką dmuchawy, nie należy używać trzech lub większej liczby przedłużek. Może dojść do utraty równowagi i doznania obrażeń.

6. Przekręcić wylot dyszy końcowej w sposób pokazany na rysunku.

► **Rys.15**

7. Połączyć dyszę końcową z przedłużką. Podczas łączenia należy wyrównać znak trójkąta na dyszy końcowej i przedłużce, a następnie wcisnąć dyszę końcową, tak aby było słychać kliknięcie. Następnie należy obrócić dyszę końcową do położenia odpowiedniego do wykonywanej pracy.

► **Rys.16:** 1. Dysza końcowa 2. Przedłużka 3. Symbol trójkąta

Podczas zdejmowania dyszy końcowej należy wyrównać znaki trójkąta na dyszy końcowej i na przedłużce, a następnie wyciągnąć dyszę końcową z przedłużki.

► **Rys.17:** 1. Dysza końcowa 2. Przedłużka 3. Symbol trójkąta

OBSŁUGA

▲OSTRZEŻENIE: Należy przestrzegać ostrzeżeń i środków ostrożności opisanych w rozdziale „OSTRZEŻENIA DOTYCZĄCE BEZPIECZEŃSTWA” oraz w instrukcji obsługi jednostki napędowej.

▲OSTRZEŻENIE: Przed rozpoczęciem pracy należy wyregulować położenie uchwyty i wygodnie ustawić szelki nośne.

Obsługa dmuchawy

▲PRZESTROGA: Nie kłaść włączonej maszyny na podłozu. Piach lub pył mogą przedostać się do środka przez otwór zasysania i spowodować usterkę lub doprowadzić do obrażeń ciała.

Trzymać maszynę mocno oburącz i powoli ruszać nią na boki w celu wykonania operacji dmuchania. Podczas pracy w pobliżu budynku, dużego kamienia lub pojazdu skierować końcówkę w przeciwnym kierunku. Podczas wykonywania prac w narożnikach zacząć od narożnika, a następnie przemieścić się w obszar o większej przestrzeni.

Ustawić prędkość powietrza za pomocą spustu przełącznika jednostki napędowej odpowiednio do środowiska lub warunków roboczych.

► **Rys.18**

Korzystanie z zestawu dyszy do czyszczenia rynny

▲PRZESTROGA: Podczas korzystania z zestawu dyszy do czyszczenia rynny nie należy trzymać dmuchawy jedną ręką, ale dwoma rękami.

► **Rys.19**

▲PRZESTROGA: Nie należy używać zestawu dyszy do czyszczenia rynny w pobliżu przewodów elektrycznych.

► **Rys.20**

▲PRZESTROGA: Nie należy używać zestawu dyszy do czyszczenia rynny przy wietrznej pogodzie.

► Rys.21

▲PRZESTROGA: Podczas użycia zestawu dyszy do czyszczenia rynny inne osoby lub zwierzęta nie powinny zbliżyć się na odległość mniejszą niż 15 m od dmuchawy.

► Rys.22

Dmuchawę należy skierować do góry, przytrzymując za uchwyt dmuchawy. Otwór dmuchawy należy umieścić w rynnie, a następnie włączyć dmuchawę.

► Rys.23

Dla użytkowników jednostki UX01G

UWAGA: W przypadku korzystania z zestawu dyszy do czyszczenia rynny wraz z jednostką napędową UX01G i podłączenia akumulatora BL4080F do jednostki UX01G nie należy używać szelek nośnych dostarczonych wraz z jednostką napędową. Zamiast tego należy używać zalecanych szelek nośnych przedstawionych poniżej. Informacje na temat zalecanych szelek nośnych można uzyskać w autoryzowanym centrum serwisowym firmy Makita.

Zakładanie szelek nośnych

▲PRZESTROGA: Zawsze należy używać szelek nośnych dołączonych do jednostki napędowej. Przed rozpoczęciem pracy wyregulować szelki nośne odpowiednio do wymiarów użytkownika, aby uniknąć zmęczenia.

▲PRZESTROGA: Przed rozpoczęciem pracy upewnić się, że szelki nośne są prawidłowo zamocowane do uchwytu na jednostce napędowej.

▲PRZESTROGA: Przed przystąpieniem do pracy upewnić się, czy klamra szelek nośnych jest prawidłowo zamocowana.

▲PRZESTROGA: Zawsze używać przedstawionych poniżej szelek nośnych. Nie używać innych szelek nośnych.

1. Założyć szelki nośne i zapiąć klamrę.

► Rys.24: 1. Klamra

WSKAZÓWKA: Podczas zdejmowania szelek nośnych należy odblokować klamrę i zdjąć szelki nośne.

2. Wyregulować szelki nośne w sposób zapewniający jak największy komfort pracy.

► Rys.25

3. Zapiąć zaczep szelek nośnych na uchwycie jednostki napędowej.

► Rys.26: 1. Zaczep 2. Wieszak

Szelki nośne są wyposażone w elementy umożliwiające ich szybkie zwolnienie. Należy po prostu ścisnąć klamrę z obu stron, aby odpiąć szelki nośne.

► Rys.27: 1. Klamra

KONSERWACJA

▲OSTRZEŻENIE: Przed rozpoczęciem przeglądu lub konserwacji wyposażenia należy wyłączyć silnik i wyjąć akumulator. W przeciwnym razie wentylatory mogą zacząć się poruszać, powodując poważne obrażenia ciała.

▲OSTRZEŻENIE: Na czas kontroli lub konserwacji urządzenia zawsze należy położyć je na podłożu. Montowanie lub regulowanie narzędzia w położeniu pionowym może spowodować poważne obrażenia.

▲OSTRZEŻENIE: Należy przestrzegać ostrzeżeń i środków ostrożności opisanych w rozdziale „OSTRZEŻENIA DOTYCZĄCE BEZPIECZEŃSTWA” oraz w instrukcji obsługi jednostki napędowej.

UWAGA: Nie stosować benzyny, rozpuszczalników, alkoholu itp. środków. Mogą one powodować odbarwienia, odkształcenia lub pęknięcia.

W celu zachowania odpowiedniego poziomu BEZPIECZEŃSTWA i NIEZAWODNOŚCI produktu wszelkie naprawy i różnego rodzaju prace konserwacyjne lub regulacje powinny być przeprowadzane przez autoryzowany lub fabryczny punkt serwisowy narzędzi Makita, zawsze z użyciem oryginalnych części zamiennych Makita.

Czyszczenie urządzenia

Czyścić urządzenie, wycierając kurz suchą szmatką lub wykręconą szmatką zanurzoną wcześniej w wodzie z dodatkiem mydła.

► Rys.28

Usunąć pył i brud z otworu zasysania w tylnej części przystawki.

► Rys.29: 1. Otwór zasysania

Ogólna kontrola

Sprawdzić, czy nie doszło do uszkodzenia części. W razie potrzeby zgłosić się do autoryzowanego punktu serwisowego w celu wymiany uszkodzonych części.

Smarowanie ruchomych części

UWAGA: Przestrzegać instrukcji odnośnie do częstotliwości smarowania i ilości smaru. W przeciwnym razie niewystarczające smarowanie może spowodować uszkodzenie części ruchomych.

Wałek napędowy:

Nakładać smar (smar Makita N No.2 lub jego zamiennik) co 30 godzin pracy.

► Rys.30

WSKAZÓWKA: Oryginalny smar firmy Makita można zakupić u lokalnego przedstawiciela firmy Makita.

Przechowywanie

Podczas przechowywania przystawki bez jednostki napędowej należy nałożyć nasadkę na koniec rury.

► Rys.31

Odstępy czynności kontrolnych i konserwacyjnych

Godziny pracy		Przed przystąpieniem do pracy	Codziennie (10 godzin)	30 godzin
Cała jednostka	Kontrola wzrokowa pod kątem uszkodzonych części	✓	-	-
Walek napędowy	Nakładanie smaru	-	-	✓
Jednostka napędowa	Patrz instrukcja obsługi jednostki napędowej			

ROZWIĄZYWANIE PROBLEMÓW

Przed oddaniem maszyny do naprawy należy najpierw przeprowadzić samodzielną kontrolę. W razie napotkania problemu, który nie został wyjaśniony w instrukcji, nie należy próbować demontować maszyny we własnym zakresie. Należy natomiast zlecić naprawę w autoryzowanym centrum serwisowym firmy Makita; zawsze z użyciem oryginalnych części zamiennych Makita.

Nieprawidłowe działanie	Prawdopodobna przyczyna (usterka)	Rozwiązanie
Silnik się nie uruchamia.	-	Patrz instrukcja obsługi jednostki napędowej.
Silnik zatrzymuje się wkrótce po uruchomieniu.	-	Patrz instrukcja obsługi jednostki napędowej.
Prędkość obrotowa silnika nie wzrasta.	-	Patrz instrukcja obsługi jednostki napędowej.
Wentylatory się nie obracają. ⇒ Natychmiast wyłączyć silnik.	Drażki jednostki napędowej i przyrządu nie są poprawnie połączone.	Połączyć drażki w odpowiedni sposób.
	Nietypowy układ napędowy	Skontaktować się z autoryzowanym punktem serwisowym w celu naprawy.
Jednostka napędowa drga w nietypowy sposób. ⇒ Natychmiast wyłączyć silnik.	Nietypowy układ napędowy	Skontaktować się z autoryzowanym punktem serwisowym w celu naprawy.
Wentylatory obracają się nawet po zwolnieniu spustu przełącznika. ⇒ Natychmiast wyłączyć silnik.	Jednostka napędowa nie działa prawidłowo.	Skontaktować się z autoryzowanym punktem serwisowym w celu naprawy.

AKCESORIA OPCJONALNE

⚠ PRZESTROGA: Zaleca się stosowanie wymienionych akcesoriów i przystawek z maszyną Makita opisaną w niniejszej instrukcji. Stosowanie innych akcesoriów lub przystawek może być przyczyną obrażeń ciała. Akcesoriów lub przystawek należy używać tylko zgodnie z ich przeznaczeniem.

W razie potrzeby wszelkiej pomocy i szczegółowych informacji na temat niniejszych akcesoriów udziela Państwu lokalne punkty serwisowe Makita.

- Rura przedłużająca
- Płaska końcówka
- Zestaw dysy do czyszczenia rynny
- Oryginalny akumulator i ładowarka firmy Makita

WSKAZÓWKA: Niektóre pozycje znajdujące się na liście mogą być dołączone do pakietu urządzenia jako akcesoria standardowe. Mogą to być różne pozycje, w zależności od kraju.

RÉSZLETES LEÍRÁS

Típus:		UB402MP
Teljesítmény *1	Levegőmennyiség	0 - 6,2 m ³ /min
	Levegő sebessége (átlag)	0 - 39,1 m/s
	Levegő sebessége (max.)	0 - 47,4 m/s
Kapacitások *2	Levegőmennyiség	0 - 6,2 m ³ /min
	Levegő sebessége (átlag)	0 - 39,1 m/s
	Levegő sebessége (max.)	0 - 47,4 m/s
Kapacitások *3	Levegőmennyiség	0 - 6,2 m ³ /min
	Levegő sebessége (átlag)	0 - 39,1 m/s
	Levegő sebessége (max.)	0 - 47,4 m/s
Teljes hossz		760 mm
Nettó tömeg		1,2 kg

*1. A fűvótartozék kapacitásai a DUX60 vezeték nélküli többfunkciós alapgéppel összefüggésben

*2. A fűvótartozék kapacitásai a DUX18 vezeték nélküli többfunkciós alapgéppel összefüggésben

*3. A fűvótartozék kapacitásai a UX01G vezeték nélküli többfunkciós alapgéppel összefüggésben

- Folyamatos kutató- és fejlesztőprogramunk eredményeként az itt felsorolt tulajdonságok figyelmeztetés nélkül megváltozhatnak.
- A tulajdonságok országról országra különbözhetnek.

Jóváhagyott meghajtóegység

A jelen tartozék kizárólag a következő meghajtóegység-gel/-egységekkel használható:

- DUX60 vezeték nélküli többfunkciós alapgép
- DUX18 vezeték nélküli többfunkciós alapgép
- UX01G vezeték nélküli többfunkciós alapgép

▲ FIGYELMEZTETÉS: Soha ne használja a tartozékot nem jóváhagyott meghajtóegységgel. A nem jóváhagyott alkatrészek kombinációja súlyos személyi sérülést okozhat.

Szimbólumok

A következőkben a berendezésen esetleg használt jelképek láthatók. A szerszám használata előtt bizonyosodjon meg arról hogy helyesen értelmezi a jelentésüket.

 Legyen különösen elővigyázatos és figyelmes.

 Olvassa el a használati utasítást.

 Ne nyúljon a forgó részekhez.

 A hosszú haj beleakadhat az alkatrészekbe.

 A szerszám használatakor ne engedjen senkit annak közelébe.

 Viseljen védőszemüveget és fülvédőt.



Óvja a készüléket eső és nedvesség hatásától.



A közelben tartózkodók legalább 15 m távolságra legyenek.



Ni-MH
Li-ion

Csak EU-tagállamok számára
Mivel a berendezésben veszélyes alkatrészek vannak, az elektromos és elektronikus berendezések, akkumulátorok és elemek hulladékai negatív hatással lehetnek a környezetre és az emberi egészségre. Az elektromos és elektronikus készülékeket vagy akkumulátorokat ne dobja a háztartási szemétkébe!

Az elektromos és elektronikus berendezések hulladékairól és az akkumulátorokról és elemekről, valamint az akkumulátorok és elemek hulladékáról szóló európai irányelvnek, valamint a nemzeti jogszabályokhoz történő adaptálásának megfelelően a használt elektromos berendezéseket, elemeket és akkumulátorokat külön kell tárolni, és a települési hulladék elkülönített gyűjtőhelyére kell szállítani a környezetvédelmi előírásoknak megfelelően. Ezt jelzi a berendezésen elhelyezett áthúzott keresek kuka szimbólum.

Rendeltetés

A jelen tartozék kizárólag por fűvására szolgál, és kizárólag a jóváhagyott meghajtóegységhez csatlakoztatható. A tartozékot nem szabad más célra használni. A tartozék helytelen használata súlyos sérülést okozhat.

EK Megfelelőségi nyilatkozat

Csak európai országokra vonatkozóan

Mi, a: **Makita Europe N.V.**, székhely: **Jan-Baptist Vinkstraat 2 3070 Kortenberg BELGIUM**, mint gyártó felhatalmazzuk **Hiroshi Tsujimura**-t a műszaki leírás elkészítésére, valamint saját felelősségünkre kijelentjük, hogy a termék(ek), úgy mint a:

Rendeltetés: **Fűvótartozék**. Típusok rendeltetése: **UB402MP**.

) megfelelnek a **2006/42/EK** és a **2000/14/EK** irányelvek követelményeinek, illetve a következő harmonizált szabványok alapján kerültek legyártásra: **EN 60335-1:2012+A11:2014+A13:2017+A1:2019+A14:2019+A2:2019**, **EN 50636-2-100:2014**.

A nyilatkozat helye és kelte: **Kortenberg, Belgium**.
31.10.2022

Felelős személy: **Hiroshi Tsujimura, igazgató – Makita Europe N.V.**

BIZTONSÁGI FIGYELMEZTETÉS

Lombfűvóra vonatkozó biztonsági figyelmeztetések

▲ FIGYELMEZTETÉS: Használat előtt olvasson el a géphez biztosított minden biztonsági figyelmeztetést, utasítást, ábrát és műszaki adatot, valamint a meghajtóegység használati útmutatóját. Ha nem tart be minden alább felsorolt utasítást, az áramütést, tüzet és/vagy súlyos sérülést okozhat a kezelőnek és/vagy más személyeknek.

Őrizzen meg minden figyelmeztetést és utasítást a későbbi tájékozódás érdekében.

A figyelmeztetéseken és az óvintézkedéseken szereplő „motoros kefe / motoros seprű” és „gép” kifejezések a tartozék és a meghajtóegység kombinációját jelentik.

Oktatás

1. **Figyelmesen olvassa el az útmutatót. Sajátítsa el a lombfűvő helyes használatát és a kezelőszervek működtetését.**
2. **A szerszámot nem használhatják gyerekek, csökkent fizikai, érzékelési vagy értelmi képességű személyek, illetve a szerszám használatával kapcsolatban tapasztalattal nem rendelkező, a jelen használati utasítást nem ismerő személyek. Előfordulhat, hogy a helyi törvények rendelkeznek a kezelő életkorát illetően.**
3. **Ne használja a lombfűvőt, ha emberek – különösen gyerekek – vagy háziállatok tartózkodnak a közelben.**

4. **Ne feledje, hogy a kezelő, illetve felhasználó felelős a balesetekért vagy a más személyekkel vagy tulajdonnal szembeni veszélyhelyzetekért.**

Felkészülés

1. **Mindig megfelelő lábbelit és hosszú nadrágot viseljen a lombfűvő használata közben.**
2. **Ne viseljen laza ruházatot vagy ékszert, amelyet beszívhat a légbeömlő. Ha hosszú a haja, tartsa távol a légbeömlőktől.**
3. **Elektromos szerszámok használatakor mindig viseljen védőszemüveget a szem védelme érdekében. A szemüvegnek meg kell felelnie az ANSI Z87.1 szabványnak az Egyesült Államokban, az EN 166 szabványnak Európában, illetve az AS/NZS 1336 szabványnak Ausztráliában/Új-Zélandon. Ausztráliában/Új-Zélandon törvény írja elő az arcvédő használatát is, amely biztosítja az arc védelmét.**

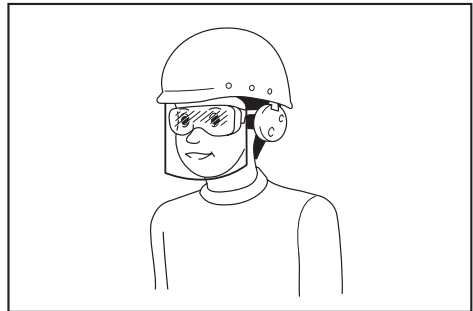

A munkaadó felelőssége, hogy a megfelelő biztonsági védőeszköz viselésére kötelezze a szerszám kezelőit és a közvetlen munkaterületen lévő más személyeket.

4. **Arcmaszk viselése javasolt a porirritáció megelőzése érdekében.**
5. **A gép használata közben mindig csúszásgátló munkavédelmi lábbelit viseljen. A csúszásgátló, zárt Orrú munkavédelmi bakancsok és cipők csökkentik a sérülések kockázatát.**
6. **Viseljen hallásvédőt, például fültokot. A zajterhelés halláskárosodást okozhat.**

Működtetés

1. **Gondoskodjon róla, hogy a területen ne tartózkodjanak gyerekek, járókelők és kisállatok. A gyermekeket, járókelőket és a kisállatokat tartsa legalább a 15 m-es sugarú területen kívül, még a 15 m-es zónán kívül is fennáll a repülő tárgyak okozta sérülés veszélye. A bámszko-dókat szemvédő viselésére kell ösztönözni. Ha mások közelednek, állítsa le a gépet.**

► Ábra1

2. **Kapcsolja ki a lombfűvőt, távolítsa el az akkumulátorát, és győződjön meg arról, hogy minden mozgó alkatrész teljesen leállt**
 - minden alkalommal, amikor magára hagyja a lombfűvőt.
 - mielőtt eltömődést szüntet meg.
 - ellenőrzés, tisztítás vagy a lombfűvőn való munkavégzés előtt.
 - ha a lombfűvő rendellenesen rázkódni kezd.

3. A lombfűvót csak napközben vagy kellően erős mesterséges megvilágítás mellett használja.
4. Ne hajoljon előre túlságosan, és ügyeljen arra, hogy biztosan álljon, és megtartsa az egyensúlyát.
5. Lejtőn mindig bizonyosodjon meg lába kellő megtámasztásáról.
6. Sétálva haladjon, soha ne fusson.
7. Ne engedje, hogy törmelék kerüljön a hűtőlégeömlőbe.
8. Soha ne fújjon törmelékot a járókelők irányába.
9. Mindig a javasolt testhelyzetben és szilárd felületen használja a lombfűvót.
10. Ne használja a lombfűvót magas helyeken.
11. Soha ne irányítsa a fűvókát a közelben tartózkodókra, amikor a lombfűvót használja.
12. Soha ne blokkolja a szívónyílást és/vagy a fűvókimenetet.
 - Ügyeljen arra, hogy poros területen való használatkor ne blokkolja a szívónyílást vagy fűvókimenetet porral vagy piszokkal.
 - Csak a Makita által biztosított fűvókákat használjon.
 - Ne használja a fűvót labdák, gumicsónak vagy hasonlók felfújására.
13. Ne működtesse a lombfűvót nyitott ablak, ajtó stb. közelében.
14. A fűvót csak ésszerű órákban javasolt működtetni - nem kora reggel vagy késő este, amikor zavarhatja az embereket.
15. Javasolt a gereblye és a seprű használata fűvás előtt.
16. Poros helyeken enyhén nedvesítse meg a felületeket, vagy szükség esetén használjon permetszórót.
17. A fűvóka hosszát úgy állítsa be, hogy a légáram a talaj közelében fejtsse ki hatását.
18. Ha a lombfűvó idegen tárgyba ütközik, szokatlan hangot ad ki vagy rezeg, azonnal kapcsolja ki a lombfűvót. Távolítsa el az akkumulátort, és vizsgálja meg, nem sérült-e meg a lombfűvó, mielőtt újraindítja és használja. Ha a lombfűvó sérült, az illetékes Makita szervizközponttal végeztesse el a javítást.
19. Ne dugja az ujját vagy más tárgyakat a szívónyílásba vagy a fűvókimenetbe.
20. Akadályozza meg a szerszám véletlenszerű elindulását. Az akkumulátor behelyezése, illetve a lombfűvó felemelése vagy szállítása előtt ellenőrizze, hogy a kapcsoló kikapcsolt helyzetben van. Baleset forrása lehet, ha a lombfűvót úgy szállítja, hogy közben az ujját a kapcsolón tartja, vagy áram alá helyezi akkor, amikor a kapcsoló bekapcsolt helyzetben van.
21. Soha ne fújjon veszélyes tárgyakat, például szegeket, üvegdarabokat vagy pengéket.
22. Ne használja a lombfűvót gyúlékony anyagok közelében.
23. Ügyeljen arra, hogy ne használja a lombfűvót hosszú ideig alacsony hőmérsékletű környezetben.
24. A gép összeszerelése vagy beállítása előtt állítsa le a motort, és távolítsa el az akkumulátort.
25. Vegye fel a személyi védőeszközöket a motor elindítása előtt.
26. A motor elindítása előtt mindig ellenőrizze, hogy a gép sértetlen-e, nincsenek-e benne meglazult csavarok vagy csavaranyák, valamint, hogy megfelelően van-e összeszerelve. Ellenőrizze, hogy minden vezérlőkar és kapcsoló erőfeszítés nélkül használható-e. Tisztítsa, majd szárítsa meg a fogantyúkat.
27. Soha ne kísérelje meg elindítani a motort, ha a gép sérült vagy nincs teljesen összeszerelve.
28. A vállhevedert és a markolatot a kezelő magasságának megfelelően állítsa be.
29. Használat közben használja a vállhevedert. A kultivátort tartsa erősen a jobb oldalon.

► **Ábra2**
30. Az első fogantyút a bal kezével, míg a hátsó fogantyút a jobb kezével fogja meg, függetlenül attól, hogy Ön jobb- vagy balkezes. Megfelelően markolja meg az ujjai és hüvelykujja segítségével a fogantyúkat.
31. Soha ne kísérelje meg egy kézzel használni a gépet. Az egyensúlyvesztés súlyos vagy akár halálos sérülést eredményezhet. A vágási sérülések kockázatának csökkentése érdekében kezeit és lábait tartsa távol a kékfőtől vagy seprűdoboktól.
32. Ha a szerszámot erős ütés éri, illetve leesik, a munka folytatása előtt ellenőrizze annak állapotát. Ellenőrizze, nem hibásodtak-e meg a vezérlők és a biztonsági eszközök. Ha bármilyen károsodást észlel vagy felmerül a károsodás gyanúja, ellenőrzésért és javításért forduljon a hivatalos márkaszervizünkhöz.
33. A meghajtóegység megfelelő használatával kapcsolatos információkért tekintse meg a meghajtóegység használati útmutatóját.
34. A gép indításának és irányításának módját olvassa el a meghajtóegység használati útmutatójában.
35. Ne használja instabil vagy csúszós felületen, illetve meredek lejtőn állva. A hideg évszakokban óvakodjon a jeges vagy havas felületektől, és ügyeljen lábai biztos megtámasztására.
36. Ne használja a gépet rossz időben, ha a látási viszonyok korlátozottak. Ellenkező esetben eleshet vagy hibásan működtetheti a gépet a rossz látási viszonyok miatt.
37. Ne használja a gépet, ha villámcsapás kockázata áll fenn.

Szállítás

1. Szállításkor állítsa le a motort. Ellenkező esetben a véletlen elindulás sérülést okozhat.

Vibráció

1. A túlzott vibrációnak való kitétség a kezelő ereinek és idegrendszerének károsodását okozhatja, valamint a következő tüneteket okozza az ujjakban, a kezekben vagy a csuklóknban: „Almosság” (zsibbadtság), bizsergő érzés, fájdalom, szúró fájdalomérzet, a bőr vagy annak színének elváltozása. Ha ezen tünetek bármelyikét észleli önmagán, forduljon orvoshoz. A „fehér ujj betegség” kockázatának csökkentése érdekében, tartsa melegen kezeit az üzemeletés alatt, és mindig végezze el a gép és tartozékainak karbantartását.

Karbantartás és tárolás

1. A lombofúvó biztonságos műszaki állapotának biztosítása érdekében a csavarok és anyák mindig legyenek szorosan meghúzva.
2. Ha az alkatrészek kopottak vagy sérültek, cserélje ki azokat Makita által szállított alkatrészekkel.
3. A lombofúvót tartsa száraz helyen, gyermekektől távol.
4. Ha leállítja a lombofúvót ellenőrzés, szervizelés, tárolás vagy alkatrészcsere céljából, kapcsolja ki a lombofúvó, és győződjön meg róla, hogy minden mozgó alkatrész teljesen leállt, majd vegye ki az akkumulátort. Hagyja lehűlni a lombofúvót, mielőtt bármilyen munkát végez rajta. Tartsa a lombofúvót gondosan karban, és tartsa tisztán.
5. Tárolás előtt mindig hagyja lehűlni a lombofúvót.
6. Ne tegye ki a lombofúvót esőnek. Tárolja a lombofúvót beltéren.
7. Amikor felemeli a lombofúvót, hajlítsa be a térdét, és vigyázzon, hogy ne sértse meg a hátát.
8. A gépről mindig takarítsa le a port és a szennyeződést. Erre a célra soha ne használjon gázolajat, benzint, hígítót, alkoholt vagy hasonló anyagokat. Ezek a műanyag alkatrészek elszíneződését, alakvesztését vagy repedését okozhatják.
9. Soha ne próbálkozzon olyan karbantartási vagy javítási műveletekkel, melyet a jelen kézikönyv vagy a meghajtóegység használati útmutatója nem tartalmaz. Az ilyen műveletek elvégzéséért forduljon a hivatalos márkaszervizünkhöz.
10. A szerszám kenésekor vagy tartozékcseré alatt kövesse az utasításokat.
11. Csak eredeti pótalkatrészeket és tartozékokat használjon. Más szállítótól származó alkatrészek és tartozékok használata a gép meghibásodását, anyagi kárt és/vagy súlyos sérülést eredményezhet.
12. A gép rendszeres időközönként történő átvizsgálása és karbantartása érdekében forduljon a hivatalos márkaszervizünkhöz.
13. A gép tárolása előtt végezzen átfogó tisztítást és karbantartást. Távolítsa el az akkumulátort.
14. A gépet ne tárolja falnak vagy bármilyen másnak döntve. Ebből a helyzetből váratlanul eldőlhethet, és sérülést okozhat.

Akkumulátoros szerszám használata és karbantartása

1. Csak a gyártó által meghatározott töltővel töltsen fel az akkumulátort. Egy bizonyos akkumulátortípushoz használható töltő más akkumulátortípussal való használata tűzveszélyt idézhet elő.
2. A szerszámgepeket kizárólag a meghatározott akkumulátorokkal használja. Egyéb akkumulátorok használata sérülés vagy tűz kockázatával járhat.

3. Amikor az akkumulátort nem használja, tartsa távol a többi fémtárgytól, például iratkapcsoktól, érméktől, kulcsoktól, szögektől, csavaroktól vagy egyéb olyan apró fémtárgyaktól, amelyek összekötést hozhatnak létre a pólusok között. Az akkumulátor pólusainak rövidre zárasa égési sérüléseket vagy tüzet okozhat.
4. Helytelen működtetés esetén az akkumulátorból folyadék kerülhet ki; kerülje az ezzel való érintkezést. Ha véletlenül mégis érintkezésbe kerülne a folyadékkal, mossa le azt vízzel. Ha a folyadék szemébe jut, azonnal forduljon orvoshoz segítségért. Az akkumulátorból származó folyadék irritációt és égéseket okozhat.
5. Ne használjon sérült vagy módosított akkumulátort vagy szerszámot. A sérült vagy módosított akkumulátorok váratlan módon viselkedhetnek, melynek következtében tüzet, robbanást vagy sérülést okozhatnak.
6. Ne tegye ki az akkumulátort és a szerszámot nyílt lángnak vagy túlzott hőhatásnak. A tűz hatása és a 130 °C feletti hőmérséklet robbanást okozhat.
7. A töltésre vonatkozó minden utasítást tartson be, ne töltsen az akkumulátort vagy a szerszámot a megadott hőmérséklettartományon kívül. A nem megfelelő módú és nem megfelelő hőmérsékleten történő töltés az akkumulátor károsodásával járhat, valamint tüzet okozhat.

Az elektromos áramra és az akkumulátorra vonatkozó biztonsági tudnivalók

1. Az akkumulátor(oka)t ne dobja tűzbe. Az akkumulátor felrobbanhat. Nézzon utána, hogy a helyi törvények tartalmazzanak-e az ártalmatlanításra vonatkozó különleges rendelkezéseket.
2. Ne nyissa fel és ne vágja szét az akkumulátor(oka)t. A kifolyt elektrolit korrozív hatású, továbbá a szem és a bőr sérülését okozhatja. Lenyelése mérgezést okozhat.
3. Ne töltsen az akkumulátort esőben vagy nedves helyen.
4. Ne töltsen az akkumulátort kültéren.
5. Ne kezelje a töltőt, beleértve a töltőcsatlakozót, és a töltő kivezetéseit nedves kézzel.

Szerviz

1. Elektromos szerszámának szervizelését bízza eredeti pótalkatrészeket használó képzett javítószemélyzettel. Ezzel biztosítja hogy az elektromos szerszám biztonsága fennmarad.
2. Soha ne próbálja javítani a sérült akkumulátorokat. Az akkumulátorok javítását csak a gyártó és a hivatalos márkaszerviz végezheti.

ŐRIZZE MEG EZEKET AZ UTASÍTÁSOKAT.

▲ FIGYELMEZTETÉS: NE HAGYJA, hogy (a termék többszöri használatából eredő) kényelem és megszokás váltsa fel a termék biztonsági előírásainak szigorú betartását.

A HELYTELEN HASZNÁLAT és a használati útmutatóban szereplő biztonsági előírások megszegése súlyos személyi sérülésekhez vezethet.

ALKATRÉSZEK LEÍRÁSA

► **Ábra3:** 1. Kupak 2. Cső 3. Végfúvóka

ÖSSZESZERELÉS

▲ FIGYELMEZTETÉS: A gép összeszerelése vagy beállítása előtt állítsa le a motort, és távolítsa el az akkumulátort. Ellenkező esetben a ventilátorok mozoghatnak, ami sérülést okozhat.

▲ FIGYELMEZTETÉS: A gép összeszerelése vagy beállítása során mindig tegye le a gépet. A gép álló helyzetben történő összeszerelése és beállítása súlyos sérüléseket okozhat.

▲ FIGYELMEZTETÉS: Minden esetben kövesse a „BIZTONSÁGI FIGYELMEZTETÉSEK” fejezetben, illetve a meghajtóegység használati útmutatójában ismertetett figyelmeztetéseket és óvintézkedéseket.

A hosszabbítócső felszerelése

▲ VIGYÁZAT: Mindig ellenőrizze, hogy a tartozék csőve rögzítve van felszerelés után. A helytelen felszerelés azt okozhatja, hogy a tartozék kiesik a meghajtóegységből, és személyi sérülést okoz.

Szerelje fel a hosszabbítócsövet a meghajtóegységre.

1. Távolítsa el a cső végéről a kupakot.

► **Ábra4:** 1. Cső 2. Kupak

MEGJEGYZÉS: Ne dobja el a kupakot, mert a kupak szükséges a tartozék tárolásához.

2. Fordítsa a kart a tartozék irányába.

► **Ábra5:** 1. Kar

3. Állítsa a rögzítőcsapot a meghajtóegységen lévő nyíl jelzéshez. Nyomja be a csövet, amíg a kioldógomb fel nem ugrik.

Gondoskodjon róla, hogy a pozicionáló vonal a meghajtóegységen lévő nyíl hegyénél legyen, a meghajtóegységen lévő nyíl jelzés és a csövön lévő nyíl jelzés pedig egymással szemben legyen.

► **Ábra6:** 1. Kioldógomb 2. Nyíl jelzés a meghajtóegységen 3. Csap 4. Pozícióvonal 5. Nyíl jelzés a csövön

4. Fordítsa a kart a meghajtóegység irányába.

► **Ábra7:** 1. Kar

Ügyeljen arra, hogy a kar felülete párhuzamos legyen a csóvel.

MEGJEGYZÉS: Ne húzza meg a kart, ha a tartozék csőve nincs behelyezve. A kar ilyenkor ugyanis túlzott mértékben befeszítheti, és így károsíthatja a hajtótengely belépő részét.

A cső eltávolításához fordítsa a kart a tartozék irányába, majd húzza ki a csövet, miközben a kioldógombot lenyomva tartja.

► **Ábra8:** 1. Kioldógomb 2. Kar 3. Cső

A végfúvóka felszerelése

Illesze a fúvócsövön lévő kiemelkedést az adaptercsövön lévő vajatba, csatlakoztassa az adaptercsövet a fúvócsőhöz, majd fordítsa el az adaptercsövet, hogy a helyére kattanjon.

► **Ábra9:** 1. Háromszög jelzés 2. Adaptercső 3. Fúvócső

A végfúvóka eltávolításához kövesse a felszerelési eljárást fordított sorrendben.

MEGJEGYZÉS: A fúvóka hossza az ábrán látható módon változtatható meg.

► **Ábra10**

A lapos fúvóka vagy a hosszabbító fúvóka felszerelése

Opcionális kiegészítők

1. Távolítsa el a végfúvókát a tartozékról.

2. Csatlakoztassa a lapos fúvókát vagy a hosszabbító fúvókát a tartozékhoz, majd fordítsa el, hogy a helyére kattanjon.

► **Ábra11:** 1. Lapos fúvóka 2. Hosszabbító fúvóka 3. Tartozék

Az ereszkífúvó készlet felszerelése

Opcionális kiegészítők

1. Távolítsa el a végfúvókát, a hosszabbító fúvókát vagy a lapos fúvókát a tartozékról.

2. Lazítsa meg a kicsi tömlőbilincset csavarját, majd vezesse át a tömlőbilincset a tartozékon.

► **Ábra12:** 1. Csavar 2. Tömlőbilincset (kicsi) 3. Tartozék

3. Csatlakoztassa a hosszabbító csövet a tartozékhoz.

Igazítsa egymáshoz a hosszabbító csövön lévő vajatot és a tartozékon lévő kiemelkedést, majd csúsztassa a hosszabbító csövet a vajat mentén úgy, hogy a háromszög jelzések egymással szembe kerüljenek.

► **Ábra13:** 1. Hosszabbító cső 2. Tartozék

4. Helyezze a tömlőbilincset a vajatba az ábrázolt módon, és húzza meg a csavart.

► **Ábra14:** 1. Csavar 2. Tömlőbilincset

5. A munkavégzés magasságának megfelelően csatlakoztassa a többi hosszabbító csövet a már csatolt hosszabbító csőhöz.

▲ VIGYÁZAT: Ha az ereszkífúvó készletet többfunkciós alapgéppel és fúvótartozékkal együtt használja, ne használjon három vagy több hosszabbító csövet. Az egyensúly elvesztését és ennek következtében sérülést okozhat.

6. Fordítsa a végfúvóka nyílását az ábrán látható módon.

► **Ábra15**

7. Csatlakoztassa a végfűvőkát a hosszabbító csőhöz. Csatlakozáskor igazítsa egymáshoz a végfűvőkán és a hosszabbító csövön lévő háromszög jelzést, majd nyomja a végfűvőkát kattanásig. Ezután fordítsa a végfűvőkát a munkájának megfelelő pozícióba.

- **Ábra16:** 1. Végfűvőka 2. Hosszabbító cső
3. Háromszög jelzés

A végfűvőka eltávolításakor igazítsa egymáshoz a végfűvőkán és a hosszabbító csövön lévő háromszög jelzést, majd húzza ki a hosszabbító csőből a végfűvőkát.

- **Ábra17:** 1. Végfűvőka 2. Hosszabbító cső
3. Háromszög jelzés

MŰKÖDTETÉS

▲ FIGYELMEZTETÉS: Minden esetben kövesse a „BIZTONSÁGI FIGYELMEZTETÉSEK” fejezetben, illetve a meghajtóegység használati útmutatójában ismertett figyelmeztetéseket és óvintézkedéseket.

▲ FIGYELMEZTETÉS: Használat előtt igazítsa az akasztó pozícióját és a vállhevedert az Önnek kényelmes pozícióba.

Fűvő használat

▲ VIGYÁZAT: Ne helyezze a gépet a földre bekapcsolt állapotban. Homok vagy por kerülhet a szívónyílásba, és meghibásodást vagy személyi sérülést okozhat.

Tartsa szorosan a gépet mindkét kezével, és lassan körbeforgatva végezze a fűvást. Ha épület, nagy kő vagy jármű közelében végez fűvást, ne fordítsa feléjük a fűvőkát. Ha egy sarokban végez műveletet, kezdje a sarokban, és mozogjon a nyílt terület felé.

Állítsa be a levegő sebességét a meghajtóegység kapcsológombjával a környezetnek vagy a használati körülményeknek megfelelően.

- **Ábra18**

Az ereszkifűvő készlet használata

▲ VIGYÁZAT: Az ereszkifűvő készlet használatkor ne egy kézzel tartsa a lombkifűvőt, hanem mindkét kézzel.

- **Ábra19**

▲ VIGYÁZAT: Ne használja az ereszkifűvő készletet elektromos vezetékek közelében.

- **Ábra20**

▲ VIGYÁZAT: Ne használja az ereszkifűvő készletet szeles napokon.

- **Ábra21**

▲ VIGYÁZAT: Az ereszkifűvő készlet használatkor tartsa a többi embert és az állatokat legalább 15 m távolságra a lombfűvőtől.

- **Ábra22**

Tartsa egyenesen a lombfűvőt a fogantyút megfogva. Helyezze a lombfűvő nyílását az ereszre, majd kapcsolja be a lombfűvőt.

- **Ábra23**

Az UX01G-t használóknak

MEGJEGYZÉS: Amikor az ereszkifűvő készletet használja, ha az UX01G-t használja meghajtóegységként, és felszereli a BL4080F-t az UX01G-re, ne a meghajtóegység csomagjában található vállhevedert használja, hanem a lent látható ajánlott vállhevedert. Az ajánlott vállhevederért forduljon a Makita hivatalos szervizközpontjához.

A vállheveder felszerelése

▲ VIGYÁZAT: Minden esetben használja a meghajtóegységre felszerelt vállhevedert. A szerszám használata előtt mindig állítsa be a vállheveder méretét, ezzel elkerülve a gyors kifradást.

▲ VIGYÁZAT: Használat előtt gondoskodjon róla, hogy a vállheveder megfelelően legyen rögzítve a meghajtóegység akasztójára.

▲ VIGYÁZAT: Használat előtt gondoskodjon róla, hogy a vállheveder csatja megfelelően be legyen csatolva.

▲ VIGYÁZAT: Minden esetben használja a lent látható vállhevedert. Ne használjon más vállhevedert.

1. Vegye fel a vállhevedert, és csatolja be a csatot.

- **Ábra24:** 1. Csát

MEGJEGYZÉS: A vállheveder levételekor csatolja ki a csatot, és vegye le a vállhevedert.

2. Állítsa be a vállhevedert kényelmes munkahelyetbe.

- **Ábra25**

3. Csatolja a vállheveder akasztóját a meghajtóegység akasztókapcsára.

- **Ábra26:** 1. Akasztó 2. Akasztókapocs

A vállheveder gyorskioldó mechanizmussal rendelkezik. A vállheveder kioldásához egyszerűen nyomja össze a csát oldalait.

- **Ábra27:** 1. Csát

KARBANTARTÁS

▲ FIGYELMEZTETÉS: A gép átvizsgálása vagy karbantartása előtt állítsa le a motort, és távolítsa el az akkumulátort. Ellenkező esetben a ventilátorok mozoghatnak, ami súlyos sérülést okozhat.

▲ FIGYELMEZTETÉS: A gép vizsgálata vagy karbantartása során mindig tegye azt le. A gép álló helyzetben történő összeszerelése és beállítását súlyos sérülések okozhat.

▲ FIGYELMEZTETÉS: Minden esetben kövesse a „BIZTONSÁGI FIGYELMEZTETÉSEK” fejezetben, illetve a meghajtóegység használati útmutatójában ismertetett figyelmeztetéseket és óvintézkedéseket.

MEGJEGYZÉS: Soha ne használjon gázolajt, benzint, hígítót, alkoholt vagy hasonló anyagokat. Ezek elszíneződést, alakvesztést vagy repedést okozhatnak.

A termék BIZTONSÁGÁNAK és MEGBÍZHATÓSÁGÁNAK fenntartása érdekében a javításokat és más karbantartásokat vagy beállításokat a Makita hivatalos vagy gyári szervizközpontjában kell elvégezni, mindig csak Makita cserealkatrészeket használva.

A gép tisztítása

A gépről egy száraz, vagy egy szappanos vízbe mártott és kicsavart ruhával törölje le a port.

► **Ábra28**

Távolítsa el a tartozék hátulján lévő szivónyilásból a port vagy piszkot.

► **Ábra29:** 1. Szivónyílás

Az ellenőrzések és karbantartások gyakorisága

Üzemórák		Használat előtt	Naponta (10 óra)	30 óra
Teljes egység	Szemrevételezéssel keressen sérült alkatrészeket	✓	-	-
Hajtótengely	Töltse fel kenőanyaggal	-	-	✓
Meghajtóegység	Tekintse meg a meghajtóegység használati útmutatóját			

Általános ellenőrzés

Vizsgálja meg, vannak-e sérült alkatrészek. Amennyiben cserére van szükség, vegye fel a kapcsolatot hivatalos márkaszervizünkkel.

A mozgó alkatrészek kenése

MEGJEGYZÉS: Kövesse a zsírozásra vonatkozó gyakorisági és mennyiségi utasításokat. A nem elegendő zsírozás a mozgó alkatrészek sérülését okozhatja.

Hajtótengely:

Tegyen bele kenőzsírt (Makita N No.2 vagy azzal egyenértékű kenőzsírt) minden 30 órányi használat után.

► **Ábra30**

MEGJEGYZÉS: Eredeti Makita kenőzsír a helyi Makita forgalmazótól szerezhető be.

Tárolás

Ha a tartozékokat a meghajtóegységtől külön tárolja, mindig helyezze fel a sapkát a cső végére.

► **Ábra31**

HIBAEHÁRÍTÁS

Mielőtt a szervizhez fordulna, először végezzen saját maga is átvizsgálást. Ha olyan problémát talál, amire a kézikönyv nem tartalmaz magyarázatot, ne próbálja meg szétszerelni a gépet. Ehelyett kérjen tanácsot a Makita hivatalos szervizközpontjától, és javításhoz mindig Makita cserealkatrészeket használjon.

Rendellenesség	Lehetséges ok (meghibásodás)	Megoldás
A motor nem indul be.	-	Tekintse meg a meghajtóegység használati útmutatóját.
A motor rövid időn belül leáll.	-	Tekintse meg a meghajtóegység használati útmutatóját.
A motor fordulatszámja nem növelhető.	-	Tekintse meg a meghajtóegység használati útmutatóját.
A ventilátorok nem forognak. ⇒ Haladéktalanul állítsa le a motort.	A meghajtóegység és a tartozék csövei nincsenek megfelelően csatlakoztatva. Hibás meghajtórendszer	Csatlakoztassa a csöveket a megfelelő módon. Javítás céljából lépjen kapcsolatba a hivatalos szervizközponttal.
A meghajtóegység rendellenesen rezeg. ⇒ Haladéktalanul állítsa le a motort.	Hibás meghajtórendszer	Javítás céljából lépjen kapcsolatba a hivatalos szervizközponttal.
A ventilátorok tovább forognak akkor is, ha elengedik a kapcsológombot. ⇒ Haladéktalanul állítsa le a motort.	A meghajtóegység nem működik megfelelően.	Javítás céljából lépjen kapcsolatba a hivatalos szervizközponttal.

OPCIONÁLIS KIEGÉSZÍTŐK

⚠ VIGYÁZAT: Ezen kiegészítőket és tartozékokat javasoljuk a kézikönyvben ismertetett Makita gép-hez. Bármilyen más kiegészítő vagy tartozék használata a személyi sérülés kockázatával jár. A kiegészítőt vagy tartozékot csak rendeltetésszerűen használja.

Ha bármilyen segítségre vagy további információra van szüksége ezekkel a tartozékokkal kapcsolatban, keresse fel a helyi Makita Szervizközpontot.

- Hosszabbító fűvóka
- Lapos fűvóka
- Ereszkifúvó készlet
- Eredeti Makita akkumulátor és töltő

MEGJEGYZÉS: A listában felsorolt alkatrészek egy része a termékhez mellékelte standard tartozék lehet. Ezek országonként eltérőek lehetnek.

TECHNICKÉ ŠPECIFIKÁCIE

Model:		UB402MP
Výkony *1	Objem vzduchu	0 – 6,2 m ³ /min
	Rýchlosť vzduchu (priemerná)	0 – 39,1 m/s
	Rýchlosť vzduchu (maximálna)	0 – 47,4 m/s
Výkony *2	Objem vzduchu	0 – 6,2 m ³ /min
	Rýchlosť vzduchu (priemerná)	0 – 39,1 m/s
	Rýchlosť vzduchu (maximálna)	0 – 47,4 m/s
Výkony *3	Objem vzduchu	0 – 6,2 m ³ /min
	Rýchlosť vzduchu (priemerná)	0 – 39,1 m/s
	Rýchlosť vzduchu (maximálna)	0 – 47,4 m/s
Celková dĺžka		760 mm
Čistá hmotnosť		1,2 kg

*1. Výkon nadstavca dýchadla v spojení s akumulátorovou multifunkčnou motorovou jednotkou DUX60

*2. Výkon nadstavca dýchadla v spojení s akumulátorovou multifunkčnou motorovou jednotkou DUX18

*3. Výkon nadstavca dýchadla v spojení s akumulátorovou multifunkčnou motorovou jednotkou UX01G

- Vzhľadom na neustály výskum a vývoj podliehajú technické údaje uvedené v tomto dokumente zmenám bez upozornenia.
- Technické údaje sa môžu pre rôzne krajiny líšiť.

Schválená motorová jednotka





Používanie tohto nadstavca je schválené len s nasledujúcimi motorovými jednotkami:

- Akumulátorová multifunkčná motorová jednotka DUX60
- Akumulátorová multifunkčná motorová jednotka DUX18
- Akumulátorová multifunkčná motorová jednotka UX01G

VAROVANIE: Nadstavec nikdy nepoužívať spolu s neschválenou motorovou jednotkou. Neschválená kombinácia môže spôsobiť vážne zranenie.

Symbyoly

Nižšie sú uvedené symbyoly, ktoré sa môžu používať pri tomto nástroji. Je dôležité, aby ste poznali ich význam, skôr než začnete pracovať.

	Práci venujte veľkú pozornosť a dávajte pozor.
	Prečítajte si návod na obsluhu.
	Nepribližujte ruky k otáčajúcim sa častiam.
	Dlhé vlasy sa môžu zachytiť do zariadenia a spôsobiť zranenie.
	Zabráňte prístupu okolostojacich.



Používajte ochranné okuliare a chrániče sluchu.



Nevystavujte účinkom vlhkosti.



Dodržiavajte aspoň 15 m vzdialenosť.



Len pre štáty EÚ
Z dôvodu prítomnosti nebezpečných komponentov v zariadení môžu mať odpad z elektrických a elektronických zariadení, použité akumulátory a batérie negatívny vplyv na životné prostredie a ľudské zdravie.

Elektrické a elektronické zariadenia alebo akumulátory nelikvidujte spolu s komunálnym odpadom!

V súlade s európskou smernicou o odpade z elektrických a elektronických zariadení, o akumulátoroch a batériách a odpade z akumulátorov a batérií, ako aj v súlade s prispôbenými vnútroštátnymi právnymi predpismi by sa odpad z elektrických a elektronických zariadení a použité akumulátory a batérie mali uskládňovať osobitne a odovzdávať na samostatnom zbernom mieste pre komunálny odpad, ktoré sa prevádzkuje v súlade s predpismi na ochranu životného prostredia.

Označuje to symbol preškrtnutej smetnej nádoby na zariadení.

Určené použitie

Tento nadstavec slúži len na odľukovanie prachu v spojení so schválenou motorovou jednotkou. Nadstavec nikdy nepoužívajte na iné účely. Nesprávne používanie nadstavca môže spôsobiť vážne zranenie.

Vyhlasenie o zhode ES

Len pre krajiny Európy

My ako výrobcovia: **Makita Europe N.V.** so sídlom na adrese: **Jan-Baptist Vinkstraat 2, 3070 Kortenberg, BELGICKO.** Oprávňujeme **Hiroshi Tsujimura** na zostavenie technického súboru a na základe našej výlučnej zodpovednosti vyhlasujeme, že produkty: Označenie: **Nadstavec dúchadla. Označenie typov: UB402MP.**

spĺňajú príslušné ustanovenia smernice **2006/42/ES** a zároveň spĺňajú všetky príslušné ustanovenia nasledujúcich smerníc ES/EÚ: **2000/14/ES** a sú vyrobené v súlade s nasledujúcimi harmonizovanými normami: **EN 60335-1:2012+A11:2014+A13:2017+A1:2019+A14:2019+A2:2019, EN 50636-2-100:2014.**

Miesto a dátum vyhlásenia: **Kortenberg, Belgicko. 31.10.2022**

Zodpovedná osoba: **Hiroshi Tsujimura, riaditeľ, Makita Europe N.V.**



BEZPEČNOSTNÉ VAROVANIA

Bezpečnostné pokyny pre dúchadlo

VAROVANIE: Pred použitím si prečítajte všetky bezpečnostné varovania, pokyny, ilustrácie a technické špecifikácie dodané k tomuto zariadeniu, ako aj návod na používanie motorovej jednotky. Pri nedodržaní všetkých nižšie uvedených pokynov môže dôjsť k zásahu elektrickým prúdom, požiaru a/alebo vážnemu poraneniu operátora a/alebo okolostojacich osôb.

Všetky varovania a pokyny si odložte pre prípad potreby v budúcnosti.

Výrazmi „motorová kefa/motorová metla“ a „zariadenie“ sa vo varovaniach a preventívnych opatreniach označuje kombinácia nadstavca a motorovej jednotky.

Školenie

1. **Dôkladne si prečítajte pokyny. Oboznámte sa s ovládačmi a správnym používaním dúchadla.**
2. **Nikdy nedovoľte, aby deti, osoby so zníženými fyzickými, zmyslovými alebo duševnými schopnosťami, osoby s nedostatočnými skúsenosťami a znalosťami alebo osoby neoboznámene s týmito pokynmi používali toto dúchadlo. Vek obsluhy môžu obmedzovať aj miestne nariadenia.**
3. **Nikdy s dúchadlom nepracujte, pokiaľ si v blízkosti osoby, najmä deti alebo zvieratá.**
4. **Uvedomte si, že obsluha alebo používateľ sú zodpovední za úrazy alebo ohrozenie ostatných ľudí a za škody na ich majetku.**

Príprava

1. **Pri používaní dúchadla vždy používajte pevnú obuv a dlhé nohavice.**
2. **Nenoste voľné oblečenie ani šperky, ktoré by mohli byť vťahnuté do prívodu vzduchu. Dlhé vlasy držte mimo prívodu vzduchu.**
3. **Pri používaní elektrického náradia vždy používajte ochranné okuliare, aby ste zabránili zraneniu očí. Ochranné okuliare musia spĺňať požiadavky noriem ANSI Z87.1 v USA, EN 166 v Európe alebo AS/NZS 1336 v Austrálii a na Novom Zélande. V Austrálii a na Novom Zélande zákon vyžaduje aj nosenie ochranného štítu na tvár.**

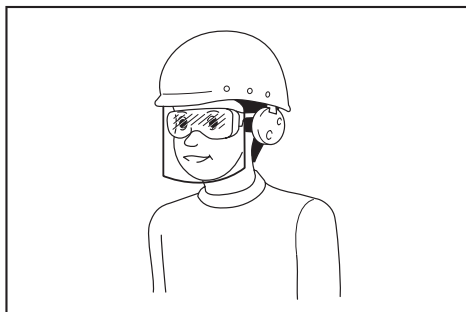

Zamestnávateľ je zodpovedný nariadiť osobám, ktoré používajú tento nástroj a ktoré sa nachádzajú v bezprostrednej blízkosti, používať príslušné bezpečnostné ochranné prostriedky.

4. **Na zabránenie podráždeniu očí prachom sa odporúča nosiť tvárovú masku.**
5. **Počas používania zariadenia vždy noste protišmykovú a ochrannú obuv. Protišmyková bezpečnostná vysoká a nízka obuv s uzavretou špičkou znižuje riziko zranenia.**
6. **Používajte ochranu sluchu, napríklad tlmiče na uši. Vystavenie účinkom hluku môže mať za následok stratu sluchu.**

Prevádzka

1. **Zabráňte vstupu detí, okolostojacich osôb a domácich zvierat na miesto použitia. Deti, okolostojacich a domáce zvieratá udržiavajte v bezpečnej vzdialenosti minimálne 15 m, mimo 15 m zóny – stále hrozí riziko poranenia vymrštenými predmetmi. Okolostojaci by mali používať ochranu očí. Ak sa k vám priblíži iná osoba, vypnite zariadenie.**

► Obr.1

2. **Dúchadlo vypnite, vyberte akumulátor a počkajte, kým sa všetky pohyblivé časti úplne nezastavia**
 - vždy, keď opúšťate dúchadlo.
 - vždy pred odstraňovaním prekážok.
 - pred kontrolou, čistením alebo prácou na dúchadle.
 - vždy, keď začne dúchadlo neštandardne vibrovať.
3. **S dúchadlom pracujte len pri dennom svetle alebo pri dobrom umelom osvetlení.**

4. Nenačahujte sa a vždy zachovávajte správnu rovnovážnu polohu a postoj.
 5. Na svahoch vždy zaujmite stabilný postoj.
 6. Kráčajte, nikdy nebežte.
 7. Všetky prívody chladiaceho vzduchu udržiajte bez nečistôt.
 8. Nikdy neodfukujte nečistoty na okolostojacich.
 9. Dúchadlo používajte v odporúčanej polohe a na pevnom povrchu.
 10. Dúchadlo nepoužívajte na vyvýšených miestach.
 11. Počas používania dúchadla hubicu nikdy nesmerujte na nikoho okolo vás.
 12. Nikdy neblokujte nasávací a/alebo výfukový otvor.
 - Počas používania v prašnom prostredí dbajte na to, aby prach alebo nečistoty nezablokovali nasávací a/alebo výfukový otvor.
 - Nepoužívajte iné hubice ako tie, ktoré poskytla spoločnosť Makita.
 - Dúchadlo nepoužívajte na nafukovanie lópt, nafukovacích člnov a iných podobných predmetov.
 13. Dúchadlo nepoužívajte v blízkosti otvoreného okna a pod.
 14. Dúchadlo odporúčame používať len v primeranom čase – nie skoro ráno alebo neskoro večer, kedy by mohlo vyrušovať ostatných ľudí.
 15. Pred použitím dúchadla odporúčame uvoľniť nečistoty hrablami alebo metlami.
 16. Pred použitím dúchadla v prašnom prostredí v prípade potreby jemne navlhčíte povrch alebo použijete rozprašovač.
 17. Nastavte dĺžku dýzy dúchadla tak, aby prúd vzduchu pôsobil blízko pri zemi.
 18. Ak dúchadlo narazí na cudzí predmet, prípadne začne vydávať nezvyčajný hluk alebo vibrácie, dúchadlo okamžite vypnite. Pred opätovným spustením a používaním dúchadla z neho vyberte akumulátor a skontrolujte, či nie je dúchadlo poškodené. Ak je dúchadlo poškodené, požiadajte o opravu autorizované servisné stredisko Makita.
 19. Do nasávacieho a/alebo výfukového otvoru nevkładajte prsty ani iné predmety.
 20. Zabráňte neúmyselnému spusteniu. Pred vložením akumulátora a zdvíhaním alebo prenášaním dúchadla prepnite vypínač do polohy OFF (VYP.). Prenášaním dúchadla s prstom na vypínači alebo pripájaním dúchadla k napájaniu so zapnutým vypínačom sa zvyšuje riziko úrazu.
 21. Nikdy neodfukujte materiály ako klinec, sklenené črepy alebo čepele.
 22. Dúchadlo nepoužívajte v blízkosti horľavých materiálov.
 23. Vyhnite sa dlhodobému používaniu dúchadla pri nízkych teplotách.
 24. Pred zostavovaním alebo nastavením zariadenia vypnite motor a vyberte akumulátor.
 25. Pred naštartovaním motora majte nasadené osobné ochranné pomôcky.
 26. Pred naštartovaním motora skontrolujte, či zariadenie nie je poškodené, či nie sú uvoľnené skrutky/matice a či nie je nesprávne zostavené. Skontrolujte, či sa ovládacie páčky a prepínače dajú bez problémov používať. Rukoväti vyčistite a vysušte.
 27. Nikdy sa nepokúšajte štartovať motor, ak je zariadenie poškodené alebo nie je úplne zostavené.
 28. Postroj na plece a ručné držadlo nastavte tak, aby vyhovovali postave operátora.
 29. Počas prevádzky používajte postroj na plece. Zariadenie pevne držte na svojej pravej strane.
 - Obr.2
 30. Prednú rukoväť uchopte ľavou rukou a zadnú rukoväť uchopte pravou rukou bez ohľadu na to, či ste pravák alebo ľavák. Rukoväti zovrite prstami.
 31. Zariadenie sa nikdy nesnažte používať jednou rukou. Strata kontroly môže spôsobiť vážne alebo smrteľné zranenie. Ruky a nohy majte v bezpečnej vzdialenosti od kief alebo zametacích valcov, aby ste znížili riziko poranení.
 32. Ak bude zariadenie vystavené silnému nárazu alebo ak spadne, pred pokračovaním v práci skontrolujte jeho stav. Skontrolujte funkčnosť ovládacích prvkov a bezpečnostných zariadení. V prípade poškodenia alebo v prípade pochybností požiadajte naše autorizované servisné stredisko o vykonanie kontroly a opravy.
 33. Dodržiavajte pokyny uvedené v návode na obsluhu motorovej jednotky, aby sa zaistilo správne používanie motorovej jednotky.
 34. Pokyny na naštartovanie a ovládanie zariadenia nájdete v návode na používanie motorovej jednotky.
 35. Počas vykonávania práce nikdy nestojte na nestabilnom alebo klzkom povrchu, ani na stromov svahu. Počas chladného ročného obdobia dávajte pozor na ľad a sneh a vždy zaujmite stabilný postoj.
 36. Nepoužívajte zariadenie v zlom počasí pri obmedzenej viditeľnosti. Inak môže dôjsť k pádu alebo nesprávne použitiu z dôvodu slabej viditeľnosti.
 37. Nepoužívajte zariadenie, keď hrozí nebezpečenstvo blesku.
- Preprava**
1. Počas prepravy musí byť motor vypnutý. V opačnom prípade môže neúmyselné naštartovanie spôsobiť zranenie.
- Vibrácie**
1. Vplyvom nadmerných vibrácií sa poškodzujú krvné cievy alebo nervový systém a operátor môže v prstoch, rukách alebo zápästiach pociťovať tieto symptómy: „nemožnosť pohybu“ (znecitlivenie), trpnutie, bolesť, pocit pichania, zmena sfarbenia pokožky alebo zmena pokožky. Ak sa vyskytne niektorý z týchto symptómov, navštívte lekára. Na zníženie rizika „choroby bielych prstov“ majte počas obsluhy zariadenia ruky v teple a zariadenie a príslušenstvo udržiavajte v dobrom stave.

Údržba a uskladnenie

1. Všetky matice, svorníky a skrutky musia byť utiahnuté, aby ste mali istotu, že je dýchadlo v bezpečnom pracovnom stave.
2. Opotrebované alebo poškodené diely vymeňte za diely od spoločnosti Makita.
3. Uschovajte dýchadlo na bezpečnom mieste mimo dosahu detí.
4. Keď dýchadlo zastavíte s cieľom jeho kontroly, servisu, uskladnenia alebo výmeny príslušenstva, vypnite ho, uistite sa, že sa všetky pohyblivé diely úplne zastavia, a vyberte z neho akumulátor. Dýchadlo nechajte pred akýmkoľvek prácou na ňom vychladnúť. Údržbu dýchadla vykonávajte dôsledne a uchovávajte ho čisté.
5. Pred uskladnením nechajte dýchadlo vychladnúť.
6. Dýchadlo nevystavujte účinkom dažďa. Dýchadlo skladujte vnútri.
7. Pri zdvíhaní dýchadla si zohnite kolená a dávajte pozor, aby ste si neporanili chrbát.
8. Zariadenie vždy očistite od špiny a prachu. Na čistenie nikdy nepoužívajte benzín, benzínový čistiaci, riedidlo, alkohol ani žiadne iné podobné látky. Použitie týchto látok môže spôsobiť deformáciu alebo popraskanie plastových prvkov.
9. Nepokúšajte sa vykonávať žiadnu údržbu ani opravu, ktorá nie je popísaná v tejto príručke ani v návode na používanie motorovej jednotky. O vykonanie takýchto prác požiadajte naše autorizované servisné stredisko.
10. Pri mazaní a výmene príslušenstva sa riadte príslušnými pokynmi.
11. Vždy používajte len originálne náhradné diely a príslušenstvo. Používanie dielov a príslušenstva dodávaného inými spoločnosťami môže zapríčiniť poškodenie zariadenia, majetku a/alebo vážne zranenie osôb.
12. O vykonanie kontroly a údržby zariadenia v pravidelných intervaloch požiadajte naše autorizované servisné stredisko.
13. Pred uskladnením zariadenia vykonajte úplné vyčistenie a údržbu. Vyberte akumulátor.
14. Zariadenie o nič neopierajte, napríklad o stenu. Inak môže náhle spadnúť a spôsobiť zranenie.

Používanie a starostlivosť o akumulátorový nástroj

1. Nabíjajte iba nabíjačkou určenou výrobcom. Nabíjačka vhodná pre jeden typ akumulátora môže pri inom type akumulátora spôsobiť riziko vzniku požiaru.
2. Elektrické nástroje používajte iba s príslušným typom akumulátora. Použitie iného typu akumulátora môže spôsobiť riziko vzniku požiaru a úrazu.
3. Keď sa akumulátor práve nepoužíva, skladujte ho mimo iných kovových predmetov ako sponky, mince, kľúče, klince, skrutky alebo iné malé kovové predmety, ktoré by mohli kontakty akumulátora skratovať. Skratovanie kontaktov akumulátora môže spôsobiť popálenie alebo požiar.

4. Pri nevhodných podmienkach môže z akumulátora vytekať tekutina. Nedotýkajte sa jej. Pri náhodnom kontakte ju opláchnite vodou. Ak kvapalina zasiahne oči, vyhľadajte lekársku pomoc. Kvapalina, ktorá vytekla z akumulátora, môže spôsobiť podráždenie alebo popálenie.
5. Nepoužívajte akumulátor alebo nástroj, ktorý je poškodený alebo upravovaný. Fungovanie poškodených alebo upravovaných akumulátorov ťažko predvídať a môžu zapríčiniť požiar, výbuch alebo zranenie.
6. Akumulátor ani nástroj nevystavujte ohňu či nadmernej teplote. Vystavenie ohňu alebo teploty nad 130 °C môže spôsobiť výbuch.
7. Dodržiavajte všetky pokyny pre nabíjanie a akumulátor ani nástroj nenabíjajte v prípade prekročenia teplotného rozsahu uvedeného v návode. Nesprávne nabíjanie alebo nabíjanie pri teplotách mimo uvedeného rozsahu môže spôsobiť poškodenie akumulátora a zvýšiť riziko požiaru.

Bezpečnosť pri práci s elektrickým náradím a akumulátorom

1. Akumulátor(y) nelikvidujte odhodením do ohňa. Článok môže vybuchnúť. Informácie o možných zvláštnych predpisoch týkajúcich sa likvidácie nájdete v miestnych zákonoch.
2. Akumulátor(y) neotvárajte ani neznehodnocujte. Uvoľnený elektrolýt je leptavý a môže spôsobiť poškodenie zraku alebo pokožky. V prípade požitia môže byť jedovatý.
3. Batériu nenabíjajte na daždi ani na mokrych miestach.
4. Akumulátor nenabíjajte v exteriéri.
5. Nedotýkajte sa nabíjačky vrátane zástrčky a nabíjajúcich svoriek mokrymi rukami.

Servis

1. Servis elektrického nástroja nechajte vykonať kvalifikovaným pracovníkom s použitím výhradne identických náhradných dielov. Tým zaisťujete zachovanie bezpečnosti elektrického nástroja.
2. Nikdy nevykonávajte servis poškodených akumulátorov. Servis akumulátorov má vykonávať len výrobca alebo autorizovaní poskytovatelia servisných služieb.

TIETO POKYNY USCHOVAJTE.

VAROVANIE: NIKDY nepripustíte, aby seba-vedomie a dobrá znalosť výrobku (získané opakovaným používaním) nahradili presné dodržiavanie bezpečnostných pravidiel pre náradie.

NESPRÁVNE POUŽÍVANIE alebo nedodržiavanie bezpečnostných zásad uvedených v tomto návode môže viesť k vážnemu zraneniu.

POPIS SÚČASTÍ

► Obr.3: 1. Kryt 2. Tyč 3. Koncová hubica

ZOSTAVENIE

VAROVANIE: Pred zostavením alebo nastavením zariadenia vypnite motor a vyberte akumulátor. Inak sa ventilátory môžu uviesť do pohybu a spôsobiť zranenie.

VAROVANIE: Pri zostavovaní a nastavení zariadenie vždy položte. Pri zostavovaní alebo nastavení zariadenia v zvislej polohe môže dôjsť k vážnemu zraneniu.

VAROVANIE: Riadte sa varovaniami a preventívnymi opatreniami uvedenými v kapitole „BEZPEČNOSTNÉ VAROVANIA“ a návodom na používanie motorovej jednotky.

Montáž tyče nadstavca

POZOR: Po inštalácii vždy skontrolujte, či je tyč nadstavca bezpečne pripevnená. Nesprávna inštalácia môže spôsobiť, že nadstavec sa odpojí od motorovej jednotky a spôsobí poranenie.

Nasadte tyč nadstavca na napájaciu jednotku.

1. Odstráňte kryt z konca tyče.

► **Obr.4:** 1. Tyč 2. Kryt

UPOZORNENIE: Kryt nevyhadzujte, pretože je potrebný pri uskladnení nadstavca.

2. Otočte páčku smerom k nadstavcu.

► **Obr.5:** 1. Páčka

3. Čap zarovnajete so šípkou na motorovej jednotke. Zasuňte tyč, až kým nevyskočí uvoľňovacie tlačidlo.

Skontrolujte, či je čiara označujúca polohu na hrote šípky na motorovej jednotke a že šípka na motorovej jednotke a šípka na tyči smerujú k sebe.

► **Obr.6:** 1. Uvoľňovacie tlačidlo 2. Šípka na motorovej jednotke 3. Kolík 4. Čiara označujúca polohu 5. Šípka na tyči

4. Otočte páčku smerom k motorovej jednotke.

► **Obr.7:** 1. Páčka

Povrch páčky musí byť v jednej rovine s tyčou.

UPOZORNENIE: Pred uťahovaním páčky zasuňte tyč nadstavca. V opačnom prípade môže páčka príliš silno stiahnuť otvor na hnací hriadeľ a poškodiť ho.

Ak chcete tyč odpojiť, otočte páčku smerom k prístupnému otvoru a po stlačení uvoľňovacieho tlačidla ťahajte tyč smerom von.

► **Obr.8:** 1. Uvoľňovacie tlačidlo 2. Páčka 3. Tyč

Inštalácia koncovej hubice

Zarovnajete výstupok na trubici dýchadla s drážkou na koncové dýze, pripojte koncovú dýzu k trubici dýchadla a jej otočením ju zaistíte na mieste.

► **Obr.9:** 1. Trojuholníková značka 2. Koncová dýza 3. Trubica dýchadla

Ak chcete koncovú hubicu demontovať, vykonajte postup montáže v opačnom poradí.

POZNÁMKA: Dĺžku dýzy je možné zmeniť presunutím dýzy tak, ako je to zobrazené na obrázku.

► **Obr.10**

Inštalácia plochej hubice alebo predĺžovacej hubice

Voliteľné príslušenstvo

1. Odstráňte koncovú hubicu z nadstavca.

2. Pripojte plochú hubicu alebo predĺžovaciu hubicu k nadstavcu a jej otočením ju zaistíte na svojom mieste.

► **Obr.11:** 1. Plochá hubica 2. Predĺžovacia hubica 3. Nadstavec

Inštalácia súpravy hubice na čistenie odkvapů

Voliteľné príslušenstvo

1. Odstráňte koncovú hubicu, predĺžovaciu hubicu alebo plochú hubicu z nadstavca.

2. Uvoľnite skrutku na malej hadicovej svorke a prevlečte hadicovú svorku cez nadstavec.

► **Obr.12:** 1. Skrutka 2. Hadicová svorka (malá) 3. Nadstavec

3. Pripojte predĺžovaciu trubicu k nadstavcu.

Zarovnajete drážku na predĺžovacej trubici s výčnelkom na nadstavci a potom predĺžovacou trubicou pohybujte pozdĺž jej drážky tak, aby trojuholníkové značky smerovali navzájom k sebe.

► **Obr.13:** 1. Predĺžovacia trubica 2. Nadstavec

4. Umiestnite hadicovú svorku do drážky podľa obrázka a utiahnite skrutku.

► **Obr.14:** 1. Skrutka 2. Hadicová svorka

5. Podľa pracovnej výšky pripojte ostatné predĺžovacie trubice k predĺžovacej trubici, ktorá už je pripojená.

POZOR: Pri použití súpravy hubice na čistenie odkvapů spolu s multifunkčnou motorovou jednotkou a nadstavcom dýchadla nepoužívajte tri alebo viac predĺžovacích trubíc. Môže to spôsobiť nerovnováhu a viesť k zraneniu.

6. Otočte vývod koncovkej hubice podľa obrázka.

► **Obr.15**

7. Pripojte koncovú hubicu k predĺžovacej trubici. Pri pripájaní zarovnajete trojuholníkovú značku na koncovkej hubici a na predĺžovacej trubici, potom zatlačte koncovú hubicu, aby zacvakla. Potom otočte koncovú hubicu do vhodnej pracovnej polohy.

► **Obr.16:** 1. Koncová hubica 2. Predĺžovacia trubica 3. Trojuholníková značka

Pri odpájaní koncovkej hubice zarovnajete trojuholníkovú značku na koncovkej hubici a na predĺžovacej trubici, potom vytiahnite koncovú hubicu z predĺžovacej trubice.

► **Obr.17:** 1. Koncová hubica 2. Predĺžovacia trubica 3. Trojuholníková značka

PREVÁDZKA

VAROVANIE: Riadte sa varovaniami a preventívnymi opatreniami uvedenými v kapitole „BEZPEČNOSTNÉ VAROVANIA“ a návodom na používanie motorovej jednotky.

VAROVANIE: Pred začatím práce upravte polohu vešiaka a postroja na plece tak, aby pre vás bola pohodlná.

Použitie dúchadla

POZOR: Keď je zariadenie zapnuté, nedávajte ho na zem. Do nasávacieho otvoru by sa mohol dostať piesok alebo prach a spôsobiť poruchu alebo poranenie.

Zariadenie držte pevne oboma rukami a odľukovanie vykonávajte pomalým pohybom zariadenia. Pri odľukovaní v okolí budov, veľkých kameňov alebo vozidiel smerujte hubicu mimo nich. Pri odľukovaní v rohu začnite v rohu a presúvajte sa do otvoreného priestoru. Nastavte rýchlosť prúdenia vzduchu pomocou spúšťacieho spínača motorovej jednotky podľa prostredia alebo podmienok používania.

► Obr.18

Používanie súpravy hubice na čistenie odkvapu

POZOR: Pri používaní súpravy hubice na čistenie odkvapu nedržte dúchadlo len jednou rukou, ale obomi.

► Obr.19

POZOR: Nepoužívajte súpravu hubice na čistenie odkvapu v blízkosti elektrických vedení.

► Obr.20

POZOR: Nepoužívajte súpravu hubice na čistenie odkvapu počas silného vetra.

► Obr.21

POZOR: Pri používaní súpravy hubice na čistenie odkvapu dbajte na to, aby ostatní ľudia alebo zvieratá boli aspoň 15 m od dúchadla.

► Obr.22

Držte dúchadlo vzpriamene uchopením rukoväti dúchadla. Umiestnite výfuk dúchadla do odkvapu a potom zapnite dúchadlo.

► Obr.23

Pre používateľov modelu UX01G

UPOZORNENIE: Ak používate súpravu hubice na čistenie odkvap a použijete model UX01G ako motorovú jednotku a nainštalujete BL4080F na UX01G, nepoužívajte ramenný postroj, ktorý je súčasťou balenia motorovej jednotky, ale použite odporúčaný ramenný postroj znázornený nižšie. O odporúčanom ramennom postroji sa informujte v autorizovaných servisných strediskách spoločnosti Makita.

Pripojenie popruhu na plece

POZOR: Vždy používajte ramenný postroj pripevnený k motorovej jednotke. Pred prácou si prispôbte ramenný postroj podľa vašich telesných proporcií, aby nebola práca únavná.

POZOR: Pred používaním skontrolujte, či je ramenný postroj správne pripevnený k závesu na motorovej jednotke.

POZOR: Pred začatím práce sa uistite, či je spona na ramennom postroji pevne zaistená.

POZOR: Vždy používajte ramenný postroj znázornený nižšie. Nepoužívajte iné ramenné postroje.

1. Nasadte si ramenný postroj a utiahnite sponu.

► Obr.24: 1. Spona

POZNÁMKA: Pri odstraňovaní ramenného postroja odistite sponu a odstráňte ramenný postroj.

2. Upravte ramenný postroj do pohodlnej pracovnej polohy.

► Obr.25

3. Pripnite háčik na ramennom postroji k závesu motorovej jednotky.

► Obr.26: 1. Háčik 2. Záves

Ramenný postroj disponuje systémom na rýchle odopjenie. Ramenný postroj uvoľníte jednoduchým stlačením bokov spony.

► Obr.27: 1. Spona

ÚDRŽBA

VAROVANIE: Pred kontrolou alebo údržbou zariadenia vypnite motor a vyberte akumulátor. Inak sa ventilátory môžu uviesť do pohybu a spôsobiť vážne zranenie.

VAROVANIE: Keď vykonávate kontrolu alebo údržbu zariadenia, zariadenie vždy položte. Pri zostavovaní alebo nastavovaní zariadenia v zvislej polohe môže dôjsť k vážnemu zraneniu.

VAROVANIE: Riadte sa varovaniami a preventívnymi opatreniami uvedenými v kapitole „BEZPEČNOSTNÉ VAROVANIA“ a návodom na používanie motorovej jednotky.

UPOZORNENIE: Nepoužívajte benzín, riedidlo, alkohol ani podobné látky. Mohlo by to spôsobiť zmenu farby, deformácie alebo praskliny.

Ak chcete udržať BEZPEČNOSŤ a BEZPORUCHOVOSŤ výrobku, prenechajte opravy, údržbu a nastavenie na autorizované alebo továrenské servisné centrá Makita, ktoré používajú len náhradné diely značky Makita.

Čistenie zariadenia

Zariadenie očistite utretím prachu čistou handričkou alebo handričkou navlhčenou mydlovou vodou a následne vyčmykanou.

► **Obr.28**

Z nasávacieho otvoru na zadnej strane nadstavca odstráňte prach a nečistoty.

► **Obr.29:** 1. Nasávací otvor

Celková kontrola

Skontrolujte prípadné poškodenie súčastí. V prípade potreby požiadajte naše autorizované centrum o ich výmenu.

Interval kontrol a údržby

Prevádzkové hodiny		Pred začatím činnosti	Denne (10 hodín)	30 hodín
Celá jednotka	Vizuálna kontrola na zistenie poškodenia súčastí	✓	-	-
Hnacia os	Doplnenie maziva	-	-	✓
Motorová jednotka	Postupujte podľa pokynov v návode na používanie motorovej jednotky			

RIEŠENIE PROBLÉMOV

Pred požiadanim o vykonanie opravy najprv vykonajte vlastnú kontrolu. Ak zistíte problém, ktorý nie je vysvetlený v tomto návode, nepokúšajte sa stroj rozoberať. Namiesto toho požiadajte o opravu autorizované servisné stredisko spoločnosti Makita, ktoré používajú len náhradné diely značky Makita.

Chybný stav	Predpokladaná príčina (porucha)	Náprava
Motor sa neštartuje.	-	Postupujte podľa pokynov v návode na používanie motorovej jednotky.
Motor sa zakrátko vypne.	-	Postupujte podľa pokynov v návode na používanie motorovej jednotky.
Otáčky motora sa nezvyšujú.	-	Postupujte podľa pokynov v návode na používanie motorovej jednotky.
Lopatky ventilátora sa neatáčajú. ⇒ Okamžite vypnite motor.	Potrubia motorovej jednotky a nadstavca nie sú správne prepojené.	Potrubia správne prepojte.
	Abnormálne fungovanie hnacieho systému	Požiadajte autorizované stredisko o opravu.
Motorová jednotka abnormálne vibruje. ⇒ Okamžite vypnite motor.	Abnormálne fungovanie hnacieho systému	Požiadajte autorizované stredisko o opravu.
Ventilátory sa ďalej otáčajú aj po uvoľnení spúšťacieho spínača. ⇒ Okamžite vypnite motor.	Motorová jednotka nefunguje správne.	Požiadajte autorizované servisné stredisko o opravu.

Mazanie pohyblivých častí

UPOZORNENIE: Dodržiavajte pokyny upravujúce frekvenciu a množstvo nanášaného maziva. Nedostatočné mazanie môže spôsobiť poškodenie pohyblivých častí.

Hnacia os:

Aplikujte mazivo (mazivo Makita N No.2 alebo ekvivalent) po každých 30 hodinách prevádzky.

► **Obr.30**

POZNÁMKA: Originálne mazivo značky Makita si môžete kúpiť od miestneho predajcu spoločnosti Makita.

Uskladnenie

Pri odkladaní nadstavca oddeleného od motorovej jednotky nasadte na koniec trubice kryt.

► **Obr.31**

VOLITEĽNÉ PRÍSLUŠENSTVO

⚠ POZOR: Pre váš výrobok Makita opísaný v tomto návode odporúčame používať toto príslušenstvo alebo nadstavce. Pri použití iného príslušenstva či nadstavcov môže hroziť nebezpečenstvo zranenia osôb. Príslušenstvo a nadstavce sa môžu používať len na stanovené účely.

Ak potrebujete bližšie informácie týkajúce sa tohoto príslušenstva, obráťte sa na vaše miestne servisné stredisko firmy Makita.

- Predlžovacia hubica
- Plochá hubica
- Súprava hubice na čistenie odkvap
- Originálna batéria a nabíjačka Makita

POZNÁMKA: Niektoré položky zo zoznamu môžu byť súčasťou balenia produktu vo forme štandardného príslušenstva. Rozsah týchto položiek môže byť v každej krajine odlišný.

SPECIFIKACE

Model:		UB402MP
Výkon *1	Objem vzduchu	0 – 6,2 m ³ /min
	Rychlost vzduchu (průměrná)	0 – 39,1 m/s
	Rychlost vzduchu (maximální)	0 – 47,4 m/s
Kapacity *2	Objem vzduchu	0 – 6,2 m ³ /min
	Rychlost vzduchu (průměrná)	0 – 39,1 m/s
	Rychlost vzduchu (maximální)	0 – 47,4 m/s
Kapacity *3	Objem vzduchu	0 – 6,2 m ³ /min
	Rychlost vzduchu (průměrná)	0 – 39,1 m/s
	Rychlost vzduchu (maximální)	0 – 47,4 m/s
Celková délka		760 mm
Čistá hmotnost		1,2 kg

*1. Kapacity nástavce fukaru ve spojení s akumulátorovou multifunkční motorovou jednotkou DUX60

*2. Kapacity nástavce fukaru ve spojení s akumulátorovou multifunkční motorovou jednotkou DUX18

*3. Kapacity nástavce fukaru ve spojení s akumulátorovou multifunkční motorovou jednotkou UX01G

- Vzhledem k neustálému výzkumu a vývoji podléhají zde uvedené specifikace změnám bez upozornění.
- Specifikace se mohou pro různé země lišit.

Schválená motorová jednotka





Tento nástavec se smí používat pouze s následujícími motorovými jednotkami:

- Akumulátorová multifunkční motorová jednotka DUX60
- Akumulátorová multifunkční motorová jednotka DUX18
- Akumulátorová multifunkční motorová jednotka UX01G

VAROVÁNÍ: Nikdy nepoužívejte nástavec s motorovou jednotkou, která není schválená. Při použití v neschválené kombinaci může dojít k vážnému zranění.

Symbols

Níže jsou uvedeny symboly, se kterými se můžete při použití nářadí setkat. Je důležité, abyste dříve, než s ním začnete pracovat, pochopili jejich význam.

	Buďte obzvláště opatrní a dávejte pozor.
	Přečtěte si návod k obsluze.
	Nepřibližujte ruce k otáčejícím se částem.
	Pokud máte dlouhé vlasy, může dojít k nehodě kvůli jejich zaplétání.
	Nepracujte v blízkosti přihlížejících osob.



Používejte ochranné brýle a ochranu sluchu.



Nevystavujte vlhkosti.



Dodržujte alespoň 15m vzdálenost.



Pouze pro země EU
Z důvodu přítomnosti nebezpečných součástí v zařízení mohou odpadní elektrické a elektronické zařízení, akumulátory a baterie negativně ovlivnit životní prostředí a lidské zdraví.

Elektrické a elektronické spotřebiče ani akumulátory nevyhazujte do domovního odpadu!
V souladu s evropskou směrnicí o odpadních elektrických a elektronických zařízeních, akumulátorech a bateriích a odpadních akumulátorech a bateriích, stejně jako jejím přizpůsobením ve vnitrostátním právu, by odpadní elektrická zařízení, baterie a akumulátory měly být uchovávány odděleně a měly by být odevzdány na vyhrazeném sběrném místě komunálního odpadu, které je provozováno v souladu s předpisy na ochranu životního prostředí. Toto je označeno symbolem přeškrtnuté popelnice na kolečkách, který je umístěn na zařízení.

Účel použití

Tento nástavec je určen pouze k účelu odfukování prachu ve spojení se schválenou motorovou jednotkou. Nástavec nikdy nepoužívejte k žádným jiným účelům. Pokud je nástavec používán k nesprávnému účelu, může dojít k vážnému úrazu.

Prohlášení ES o shodě

Pouze pro evropské země

My, jako výrobci: **Makita Europe N.V.**, obchodní adresa: **Jan-Baptist Vinkstraat 2 3070 Kortenberg BELGIE**, pověřujeme pana **Hirošiho Cudžimura** sestavováním technického souboru a prohlašujeme na vlastní odpovědnost, že produkty;
Popis: **Nástavec fukaru**. Typový popis: **UB402MP**. splňují všechna příslušná ustanovení směrnice **2006/42/ES** a také splňují všechna příslušná ustanovení následujících směrnic ES/EU: **2000/14/ES** a že jsou vyrobeny v souladu s následujícími harmonizačními normami: **EN 60335-1:2012+A11:2014+A13:2017+A1:2019+A14:2019+A2:2019, EN 50636-2-100:2014**.

Místo a datum prohlášení: **Kortenberg, Belgie.**

31.10.2022

Odpovědná osoba: **Hiroši Cudžimura, ředitel – Makita Europe N.V.**

BEZPEČNOSTNÍ VÝSTRAHY

Bezpečnostní varování k fukaru

VAROVÁNÍ: Před použitím si přečtěte všechny bezpečnostní výstrahy a pokyny, prostudujte si ilustrace a specifikace uváděné k tomuto stroji a také návod k obsluze motorové jednotky. Nedodržení všech dále uvedených pokynů může vést k elektrickému šoku, požáru a/nebo těžkému úrazu uživatele a/nebo okolostojících osob.

Všechny výstrahy a pokyny si uschovejte pro budoucí potřebu.

Pod pojmem „elektrický kartáč /elektrický zametač“ nebo „stroj“ je ve výstrahách a opatřeních míněn nástavec připojený k motorové jednotce.

Školení

1. **Pečlivě si přečtěte pokyny.** Obeznamte se s ovládacími prvky a správným používáním fukaru.
2. **Nikdy nedovolte, aby fukar používaly děti, osoby s omezenými fyzickými, smyslovými či duševními schopnostmi nebo s nedostačnými zkušenostmi a znalostmi, ani osoby neobeznámené s těmito pokyny.** Věk obsluhy může být omezen místními předpisy.
3. **S fukarem nikdy nepracujte v blízkosti osob, zvláště pak dětí, ani domácích zvířat.**
4. **Pamatujte, že za nehody nebo ohrožení jiných osob a jejich majetku odpovídá obsluha či uživatel.**

Příprava

1. **Při práci s fukarem vždy noste pevnou obuv a dlouhé kalhoty.**
2. **Nenoste volné oděvy nebo šperky, které by mohly být nasáty do přívodu vzduchu.** Dejte pozor, aby se vaše dlouhé vlasy nedostaly do přívodu vzduchu.
3. **Při používání elektrického nářadí vždy noste ochranné brýle určené k ochraně zraku.** Ochranné brýle musí splňovat požadavky normy ANSI Z87.1 v USA, EN 166 v Evropě nebo AS/NZS 1336 v Austrálii a na Novém Zélandu. V Austrálii a na Novém Zélandu je dle zákona též nutné nosit obličejový štít chránící obličej.

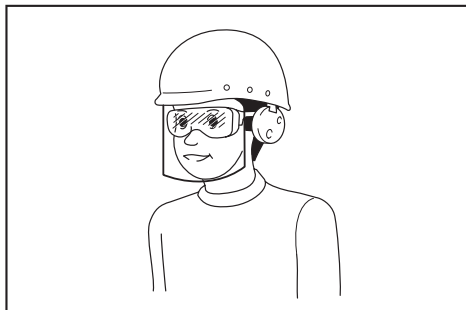

Za vynucení používání vhodných ochranných pracovních prostředků obsluhou nářadí či jinými osobami v bezprostřední blízkosti pracoviště odpovídá zaměstnavatel.

4. **Doporučujeme použití obličejové masky, abyste se vyhnuli podráždění způsobenému prachem.**
5. **Při obsluze stroje vždy noste neklouzavou ochrannou obuv.** Bezpečnostní obuv s uzavřenou špičkou a neklouzavou podrážkou sníží nebezpečí zranění.
6. **Vždy používejte ochranu sluchu – například sluchátka.** Nadměrný hluk může způsobit ztrátu sluchu.

Obsluha

1. **Nedovolte, aby se v prostoru zdržovaly děti, přihlížející a domácí mazlíčci.** Udržujte všechny děti, přihlížející a domácí mazlíčky v okruhu minimálně 15 m; mimo zónu 15 m stále hrozí nebezpečí zranění vystřelovanými předměty. Přihlížející by měli být vyzváni k použití ochrany zraku. Pokud se k vám blíží osoba, vypněte stroj.

► Obr.1

2. **Vypněte fukar, vyjměte akumulátor a ujistěte se, že se všechny pohyblivé díly zcela zastavily,**
 - kdykoli se od fukaru vzdálíte,
 - před uvolňováním zablokování,
 - před kontrolou, čištěním či prováděním prací na fukaru,
 - kdykoli začne fukar neobvykle vibrovat.
3. **S fukarem pracujte pouze za denního světla nebo při dostatečném umělém osvětlení.**

4. Vždy udržujte správné postavení a rovnováhu a nepřečenujte vlastní schopnosti.
 5. Při práci ve svahu vždy dávejte pozor, kam šlapete.
 6. Krácejte – nikdy neběhejte.
 7. Zajistěte, aby všechny přívody chladicího vzduchu byly prosté nečistot.
 8. Nečistoty nikdy nefoukejte směrem k přihlížejícím osobám.
 9. Pracujte s fukarem v doporučené poloze a na pevném povrchu.
 10. Nepracujte s fukarem ve výškách.
 11. Při používání fukaru nikdy nemiřte hubicí na nikoho v blízkosti.
 12. Nikdy neblokujte vstup sání a/nebo výstup fukaru.
 - Při provozu v prašném prostředí dávejte pozor, abyste neblokovali vstup sání nebo výstup fukaru prachem či nečistotami.
 - Nepoužívejte jiné hubice, než hubice dodané společností Makita.
 - Nepoužívejte fukar pro nafukování balónů, nafukovacích lodiček nebo podobných výrobků.
 13. S fukarem nepracujte v blízkosti otevřených oken apod.
 14. Doporučujeme pracovat s fukarem pouze v rozumné době – ne brzy z rána nebo pozdě večer, kdy by nářadí mohlo rušit ostatní.
 15. Doporučujeme před ofukováním použít hrábě nebo košťata pro uvolnění nečistot.
 16. Pokud je sucho nebo pokud pracujete v prašném prostředí, před ofukováním plochu lekce navlhčete nebo použijte vodní rozprašovač.
 17. Délku hubice ofukovače upravte tak, aby mohl proud působit v blízkosti země.
 18. Pokud fukar zasáhne případně cizí předměty nebo začne vydávat neobvyklý hluk či vibrace, okamžitě jej vypněte. Než fukar znovu spustíte, vyjměte z něj akumulátor a zkontrolujte, zda nebyl fukar poškozen. Jestliže došlo k poškození fukaru, požádejte místní servisní středisko společnosti Makita o opravu.
 19. Do vstupu sání nebo výstupu fukaru nestrkejte prsty ani jiné předměty.
 20. Zamezte neúmyslnému uvedení do chodu. Před vložením akumulátoru, zvedáním či přenášením fukaru se ujistěte, že je přepínač ve vypnuté poloze. Přenášení fukaru s prstem na přepínači nebo připojování ke zdroji energie se zapnutým přepínačem může způsobit úraz.
 21. Nikdy nefoukejte nebezpečné materiály, jako jsou hřebíky, úlomky skla nebo čepele.
 22. Nepracujte s fukarem v blízkosti hořlavých materiálů.
 23. S fukarem pokud možno nepracujte delší dobu v prostředí s nízkou teplotou.
 24. Před montáží a seřizením stroje vypněte motor a vyjměte akumulátor.
 25. Před spuštěním motoru si nasadte osobní ochranné pomůcky.
 26. Před spuštěním motoru zkontrolujte, zda stroj není poškozen, zda nemá povolené šrouby či matice a zda není nesprávně smontován. Zkontrolujte volný pohyb všech ovládacích páček a spínačů. Vyčistěte a osušte držadla.
 27. Nikdy se nepokoušejte spustit motor, pokud je zařízení poškozené nebo neúplně smontované.
 28. Ramenní postroj a rukojeť upravte tak, aby vyhovovaly postavě obsluhy.
 29. Při práci používejte zádivý postroj. Stroj držte pevně po pravém boku.
 - Obr.2
 30. Držte přední držadlo levou rukou a zadní rukojeť pravou rukou nehledě na to, zda jste pravák nebo levák. Uchopte držadla prsty a palci.
 31. Nikdy se nepokoušejte obsluhovat stroj pouze jednou rukou. Ztráta kontroly může vést k vážnému nebo smrtelnému úrazu. Aby nedošlo k úrazu, držte ruce a nohy v dostatečné vzdálenosti od krátké nebo zametacího bubnu.
 32. Jestliže stroj utrpí prudký náraz nebo pokud upadne, zkontrolujte před obnovením práce jeho stav. Zkontrolujte ovládací a bezpečnostní prvky, zda nejsou poškozené. V případě poškození či pochybností požádejte o prohlídku a opravu naše autorizované servisní středisko.
 33. Pokyny ke správnému použití motorové jednotky naleznete v návodu k obsluze motorové jednotky.
 34. Pokyny ke spuštění a ovládní stroje najdete v jeho návodu k použití.
 35. Při práci nikdy nestůjte na nestabilních či kluzkých plochách ani na strmých svazích. Za chladného počasí dejte pozor na led či sníh a vždy si zajistěte bezpečný postoj.
 36. Nepoužívejte stroj za špatného počasí, když je zhoršená viditelnost. V opačném případě může dojít k pádu nebo nesprávnému provozu z důvodu nízké viditelnosti.
 37. Nepoužívejte stroj, pokud hrozí nebezpečí blesku.
- ### Přeprava
1. Při přepravě vypněte motor. Jinak může neúmyslné spuštění vést k úrazu.
- ### Vibrace
1. Vystavení nadměrným vibracím poškozuje cévy nebo nervový systém obsluhy a způsobuje následující příznaky v prstech, rukou nebo zápěstích: „Ochablost“ (necitlivost), mravenčení, bolest, bodavá bolest, změna barvy či stavu pokožky. Pokud nastane některý z těchto příznaků, vyhledejte lékaře. Pro snížení rizika „nemoci bílých prstů“ udržujte ruce v teple a správně provádějte obsluhu a údržbu stroje a příslušenství.
- ### Údržba a skladování
1. Všechny matice, šrouby a vruty udržujte dotažené – zajistíte tak bezpečnou provozuschopnost fukaru.
 2. Pokud jsou díly opotřebené nebo poškozené, vyměňte je za díly dodané společností Makita.
 3. Uložte fukar na suché místo mimo dosah dětí.

4. Když fukar zastavíte, abyste jej zkontrolovali, opravili, uskladnili nebo vyměnili příslušenství, vypněte fukar, ujistěte se, že se všechny pohyblivé díly zcela zastavily, a vyjměte akumulátor. Nechte fukar zchladnout, než na něm budete provádět jakékoli práce. O fukar se pečlivě starajte a udržujte jej čistý.
5. Před skladováním nechte fukar vždy vychladnout.
6. Fukar nevystavujte dešti. Fukar skladujte ve vnitřních prostorech.
7. Když fukar zvedáte, nezapomeňte ohnout kolena a dávejte pozor, abyste si neporanili záda.
8. Ze zařízení vždy odstraňujte prach a nečistoty. K čištění nikdy nepoužívejte benzín, benzen, ředidlo, alkohol ani podobné prostředky. Mohlo by dojít ke změnám barvy, deformacím či popraskání plastových dílů.
9. Neprovádějte údržbu ani opravy, které nejsou uvedené v této příručce nebo návodu k obsluze motorové jednotky. Takové práce svěřte našemu autorizovanému servisnímu středisku.
10. Dodržujte pokyny pro mazání a výměnu příslušenství.
11. Vždy používejte pouze originální náhradní díly a příslušenství. Používání dílů či příslušenství dodaných jiným výrobcem může způsobit selhání zařízení, škody na majetku a/nebo vážné úrazy.
12. Kontrolu a údržbu stroje nechávejte pravidelně provádět v našem autorizovaném servisním středisku.
13. Před uložením stroj důkladně vyčistěte a proveďte potřebnou údržbu. Vyjměte akumulátor.
14. Zařízení nikdy o nic neopírejte (např. o stěnu). Jinak by mohlo náhle spadnout a způsobit úraz.

Práce s akumulátorovým nářadím a péče o něj

1. Nabíjení provádějte pouze pomocí nabíječky určené výrobcem. Nabíječka vhodná pro jeden typ akumulátoru může při použití s jiným akumulátorem vést ke vzniku nebezpečí požáru.
2. Elektrické nářadí používejte pouze s určenými akumulátory. Použití jiných akumulátorů může vyvolat nebezpečí zranění a požáru.
3. Pokud akumulátor nepoužíváte, udržujte jej mimo dosah jiných kovových předmětů, jako jsou kancelářské sponky, mince, klíče, hřebíky, šrouby nebo jiné malé kovové předměty, které mohou propojit svorky akumulátoru. Zkratování svorek akumulátoru může způsobit popáleniny nebo požár.
4. Při hrubém zacházení může z akumulátoru uniknout elektrolyt. Vyvarujte se styku s ním. Pokud dojde k náhodnému kontaktu, omyjte zasažené místo vodou. Pokud elektrolyt zasáhne oči, vyhledejte lékařskou pomoc. Elektrolyt uniklý z akumulátoru může způsobit podráždění nebo popálení pokožky.
5. Nepoužívejte poškozený nebo upravený akumulátor nebo nářadí. U poškozených nebo upravených akumulátorů může dojít k neočekávanému chování, které může mít za následek požár, výbuch nebo riziko poranění.

6. Akumulátor nebo nářadí nevystavujte ohni nebo vysokým teplotám. Při vystavení žáru ohně nebo teplotám nad 130 °C může dojít k výbuchu.
7. Postupujte dle nabíjecích pokynů a akumulátor nebo nářadí nenabíjejte mimo teplotní rozsah specifikovaný v pokynech. Nesprávné nabíjení při teplotách mimo stanovený rozsah může poškodit akumulátor a zvýšit riziko požáru.

Elektrická bezpečnost a bezpečnost akumulátorů

1. Akumulátor (akumulátory) nelikvidujte vzhazováním do ohně. Články mohou vybuchnout. Při likvidaci postupujte podle místních předpisů, jež mohou zahrnovat zvláštní pokyny.
2. Akumulátory neotevírejte a nepoškozujte. Vypuštěný elektrolyt je žíravý a může způsobit poranění očí nebo pokožky. Při spolknutí může být jedovatý.
3. Nenabíjejte baterii v dešti nebo na mokřích místech.
4. Nenabíjejte akumulátor venku.
5. S nabíječkou, včetně zástrčky nabíječky a svorek, nemanipulujte mokřými rukama.

Servis

1. Vaše elektrické nářadí si nechávejte opravovat kvalifikovaným pracovníkem s použitím výhradně identických náhradních dílů. Tím zajistíte zachování bezpečnosti elektrického nářadí.
2. Akumulátory nikdy sami nespravujte. Opravy akumulátorů smí provádět pouze výrobce nebo autorizovaná servisní střediska.

TYTO POKYNY USCHOVEJTE.

VAROVÁNÍ: NEDOVOLTE, aby pohodnost nebo pocit znalosti výrobku (získaný na základě předchozího použití) vedl k zanedbání dodržování bezpečnostních pravidel platných pro tento výrobek.

NESPRÁVNÉ POUŽÍVÁNÍ či nedodržení bezpečnostních pravidel uvedených v tomto návodu k obsluze může způsobit vážné zranění.

POPIS DÍLŮ

► Obr.3: 1. Kryt 2. Trubka 3. Koncová hubice

SESTAVENÍ

VAROVÁNÍ: Před montáží a seřizením zařízení vypněte motor a vyjměte akumulátor. Jinak se mohou ventilátory spustit a způsobit zranění.

VAROVÁNÍ: Při montáži nebo seřizování mějte zařízení vždy položené na zemi. Provádí-li se montáž nebo seřizování zařízení ve svislé poloze, může dojít k vážnému zranění.

VAROVÁNÍ: Řiďte se výstrahami a dodržujte opatření uvedená v kapitole „BEZPEČNOSTNÍ VAROVÁNÍ“ a v návodu k obsluze motorové jednotky.

Montáž nástavcové tyče

⚠️ UPOZORNĚNÍ: Po instalaci se vždy ujistěte, že je trubice nástavce bezpečně zajištěná. Nesprávná instalace může způsobit pád nástavce z hnací jednotky a následnému zranění.

Namontujte nástavcovou tyč na motorovou jednotku.

1. Odstraňte kryt z konce trubky.

► **Obr.4:** 1. Trubka 2. Kryt

POZOR: Krytku nevyhazujte, protože je potřeba pro následné uskladnění nástavce.

2. Otočte páčku směrem k nástavci.

► **Obr.5:** 1. Páčka

3. Kolík vyrovnejte se značkou šipky na hnací jednotce. Zasouvejte trubku, dokud uvolňovací tlačítko nevyškočí.

Dbejte, aby byla polohová čára na vrcholku značky šipky na hnací jednotce a aby značka na hnací jednotce a značka šipky na trubce směřovaly proti sobě.

► **Obr.6:** 1. Uvolňovací tlačítko 2. Značka šipky na hnací jednotce 3. Kolík 4. Polohová čára 5. Značka šipky na trubce

4. Otočte páčku směrem k motorové jednotce.

► **Obr.7:** 1. Páčka

Zajistěte, aby byla plocha páčky rovnoběžně s tyčí.

POZOR: Páčku neutahujte, pokud není zasunutá nástavcová tyč. Páčka by jinak mohla vstup hnacího hřídele příliš stáhnout a poškodit ho.

Chcete-li tyč vyjmout, otočte páčku směrem k nástavci a vytáhněte tyč při současném stisknutí uvolňovacího tlačítka.

► **Obr.8:** 1. Uvolňovací tlačítko 2. Páčka 3. Tyč

Instalace koncové hubice

Srovnejte výstupek na trubici fukaru s drážkou na koncové hubici, poté nasadte koncovou trubici do trubice fukaru a otočením ji zajistěte na místě.

► **Obr.9:** 1. Trojúhelníková značka 2. Koncová hubice 3. Trubice ofukovače

Při demontáži koncové hubice použijte opačný postup oproti nasazování.

POZNÁMKA: Délku hubice lze změnit přesunutím hubice, jak je znázorněno na obrázku.

► **Obr.10**

Instalace ploché hubice nebo prodlužovací hubice

Volitelné příslušenství

1. Sejměte koncovou hubici z nástavce.

2. Připevněte plochou hubici nebo prodlužovací hubici na nástavec a otočte jí, abyste ji zajistili na místě.

► **Obr.11:** 1. Plochá hubice 2. Prodlužovací hubice 3. Nástavec

Instalace sady hubice na okapy

Volitelné příslušenství

1. Sejměte koncovou hubici, prodlužovací hubici nebo plochou hubici z nástavce.

2. Povolte šroub na malé hadicové svorce a protáhněte hadicovou svorku nástavcem.

► **Obr.12:** 1. Šroub 2. Hadicová svorka (malá) 3. Nástavec

3. Připojte prodlužovací trubku k nástavci.

Srovnejte drážku na prodlužovací trubce s výstupkem na nástavci a poté zasuňte prodlužovací trubku podél drážky tak, aby trojúhelníkové značky byly naproti sobě.

► **Obr.13:** 1. Prodlužovací trubka 2. Nástavec

4. Umístěte hadicovou svorku na drážky dle obrázku a utáhněte šroub.

► **Obr.14:** 1. Šroub 2. Hadicová svorka

5. Podle pracovní výšky připojte zbytek prodlužovacích trubek vždy na předchozí prodlužovací trubku.

⚠️ UPOZORNĚNÍ: Používáte-li sadu hubice na okapy ve spojení s multifunkční motorovou jednotkou a nástavcem fukaru, nepoužívejte tři nebo více prodlužovacích trubek. Může dojít ke ztrátě rovnováhy a zranění.

6. Otočte výstup koncové hubice dle obrázku.

► **Obr.15**

7. Připojte koncovou hubici k prodlužovací trubce. Při připojování zarovnejte trojúhelníkové značky na koncové hubici a prodlužovací trubce, poté zatlačte koncovou hubici, dokud nezaklapne. Poté otočte koncovou hubici do polohy vhodné k vámi prováděné práci.

► **Obr.16:** 1. Koncová hubice 2. Prodlužovací trubka 3. Trojúhelníková značka

Když odpojíte koncovou hubici, zarovnejte nejprve trojúhelníkové značky na koncové hubici a prodlužovací trubce a poté vytáhněte koncovou hubici z prodlužovací trubky.

► **Obr.17:** 1. Koncová hubice 2. Prodlužovací trubka 3. Trojúhelníková značka

PRÁCE S NÁŘADÍM

⚠️ VAROVÁNÍ: Řiďte se výstrahami a dodržujte opatření uvedená v kapitole „BEZPEČNOSTNÍ VAROVÁNÍ“ a v návodu k obsluze motorové jednotky.

⚠️ VAROVÁNÍ: Seřídte polohu závěsu a délku ramenního postroje tak, abyste před provozem mohli zaujmout pohodlnou polohu.

Práce s ofukovačem

⚠️ UPOZORNĚNÍ: Zařízení nepokládejte na zem, pokud je zapnuté. Do vstupu sání se může dostat písek nebo prach a způsobit poruchu nebo zranění.

Držte zařízení pevně oběma rukama a provádějte ofukování pomalými pohyby zařízení. Při ofukování v okolí budov, velkých kamenů nebo vozidel namířte hubici pryč od těchto předmětů. Při ofukování rohů začněte v rohu a přesouvejte se do otevřeného prostoru. Upravte rychlost vzduchu pomocí spouště motorové jednotky podle prostředí nebo podmínek svého použití.

► Obr.18

Používání sady hubice na okapy

⚠ UPOZORNĚNÍ: Když používáte sadu hubice na okapy, nedržte fukar jen jednou rukou, ale oběma rukama.

► Obr.19

⚠ UPOZORNĚNÍ: Nepoužívejte sadu hubice na okapy poblíž elektrického vedení.

► Obr.20

⚠ UPOZORNĚNÍ: Nepoužívejte sadu hubice na okapy během větru.

► Obr.21

⚠ UPOZORNĚNÍ: Při používání sady hubice na okapy musí být ostatní lidé a také zvířata nejméně 15 metrů od fukaru.

► Obr.22

Chytněte fukar za rukojeť a držte ho ve vzpřímené poloze. Umístěte výstup fukaru na okap a fukar poté zapněte.

► Obr.23

Pro uživatele UX01G

POZOR: Při používání sady hubice na okapy, pokud jako motorovou jednotku používáte UX01G a instalujete BL4080F na UX01G, nepoužívejte zádový postroj, který je součástí balení motorové jednotky, ale použijte doporučený zádový postroj uvedený níže. Doporučený zádový postroj lze zjistit u servisních středisek společnosti Makita.

Přípevnění ramenního popruhu

⚠ UPOZORNĚNÍ: Vždy používejte zádový postroj připevněný k motorové jednotce. Před zahájením práce nastavte zádový postroj podle velikosti uživatele, abyste předešli únavě.

⚠ UPOZORNĚNÍ: Před zahájením provozu se ujistěte, že je zádový postroj správně připevněn na závěs motorové jednotky.

⚠ UPOZORNĚNÍ: Před provozem se ujistěte, že je spona na zádovém postroji zajištěna.

⚠ UPOZORNĚNÍ: Vždy používejte zádový postroj zobrazený níže. Jiné zádové postroje nepoužívejte.

1. Oblečte si zádový postroj a zapněte sponu.

► Obr.24: 1. Spona

POZNÁMKA: Při sundávání zádového postroje rozpojte sponu a poté sundejte zádový postroj.

2. Upravte zádový postroj do pohodlné pracovní pozice.

► Obr.25

3. Připevňte háček na zádovém postroji k závěsu motorové jednotky.

► Obr.26: 1. Háček 2. Závěs

Zádový postroj má funkci rychlého uvolnění. Jednoduše sponu na obou stranách stisknete a zádový postroj odpojte.

► Obr.27: 1. Spona

ÚDRŽBA

⚠ VAROVÁNÍ: Před prohlídkou nebo údržbou zařízení vypněte motor a vyjměte akumulátor. Jinak se mohou ventilátory spustit a způsobit vážné zranění.

⚠ VAROVÁNÍ: Při kontrole nebo údržbě zařízení jej vždy položte. Provádí-li se montáž nebo seřizování zařízení ve svislé poloze, může dojít k vážnému zranění.

⚠ VAROVÁNÍ: Řiďte se výstrahami a dodržujte opatření uvedená v kapitole „BEZPEČNOSTNÍ VAROVÁNÍ“ a v návodu k obsluze motorové jednotky.

POZOR: Nikdy nepoužívejte benzín, benzen, ředidlo, alkohol či podobné prostředky. Mohlo by tak dojít ke změnám barvy, deformacím či vzniku prasklin.

K zachování BEZPEČNOSTI a SPOLEHLIVOSTI výrobku musí být opravy a veškerá další údržba či seřizování prováděny autorizovanými nebo továrními servisními středisky společnosti Makita s využitím náhradních dílů Makita.

Čištění zařízení

Vyčistěte zařízení setřením prachu suchým hadrem nebo hadrem ponořeným do mýdlové vody a vyždímaným.

► Obr.28

Ze vstupu sání na zadní straně nástavce odstraňte prach a nečistoty.

► Obr.29: 1. Vstup sání

Celková kontrola

Zkontrolujte, zda nejsou poškozeny díly. Pokud jsou některé části poškozené, požádejte naše autorizované servisní středisko o výměnu.

Mazání pohyblivých částí

POZOR: Dodržujte pokyny týkající se frekvence mazání a množství nanášeného maziva. Při nedostatečném mazání hrozí poškození pohyblivých částí.

Hnací osa:

Nanášejte tuk (tuk Makita N No.2 nebo srovnatelný) každých 30 hodin provozu.

► Obr.30

POZNÁMKA: Originální mazivo Makita zakoupíte u místního prodejce Makita.

Skladování

Při ukládání nástavce odděleně od hnací jednotky nasadte na konec trubky kryt.

► Obr.31

Intervaly kontroly a údržby

Provozní hodiny		Před zahájením provozu	Denně (10 hodin)	30 hodin
Celá jednotka	Vizuální kontrola poškozených částí	✓	-	-
Hnací osa	Nanesení maziva	-	-	✓
Hnací jednotka	Viz návod k obsluze motorové jednotky			

ŘEŠENÍ POTÍŽÍ

Před žádostí o opravu proveďte nejprve prohlídku sami. Pokud narazíte na problém, který není popsán v návodu, nepokoušejte se stroj demontovat. Požádejte o pomoc některé z autorizovaných servisních středisek Makita, kde k opravám vždy používají náhradní díly Makita.

Problém	Pravděpodobná příčina (porucha)	Náprava
Motor nelze spustit.	-	Viz návod k obsluze motorové jednotky.
Motor se brzy zastaví.	-	Viz návod k obsluze motorové jednotky.
Nelze zvýšit otáčky motoru.	-	Viz návod k obsluze motorové jednotky.
Ventilátory se neotáčejí. ⇒ Motor okamžitě vypněte.	Trubky hnací jednotky a nástavce nejsou správně spojeny. Nesprávná funkce systému pohonu	Připojte potrubí správným způsobem. O opravu požádejte v autorizovaném servisním středisku.
Hnací jednotka nezvykle vibruje. ⇒ Motor okamžitě vypněte.	Nesprávná funkce systému pohonu	O opravu požádejte v autorizovaném servisním středisku.
Ventilátory se nadále otáčejí, i když je povolena spoušť. ⇒ Motor okamžitě vypněte.	Hnací jednotka nepracuje správně.	O opravu požádejte v autorizovaném servisním středisku.

VOLITELNÉ PŘÍSLUŠENSTVÍ

⚠ UPOZORNĚNÍ: Se strojem Makita popsaným v tomto návodu doporučujeme používat následující příslušenství a nástavce. Při použití jiného příslušenství či nástavců může hrozit nebezpečí zranění osob. Příslušenství lze používat pouze pro stanovené účely.

Potřebujete-li bližší informace ohledně tohoto příslušenství, obraťte se na místní servisní středisko společnosti Makita.

- Prodlužovací hubice
- Plochá hubice
- Sada hubice na kapky
- Originální akumulátor a nabíječka Makita

POZNÁMKA: Některé položky seznamu mohou být k produktu přibaleny jako standardní příslušenství. Přibalené příslušenství se může v různých zemích lišit.

TEHNIČNI PODATKI

Model:		UB402MP
Zmogljivosti *1	Volumen zraka	0 – 6,2 m ³ /min
	Hitrost zraka (povprečna)	0 – 39,1 m/s
	Hitrost zraka (največja)	0 – 47,4 m/s
Zmogljivosti *2	Volumen zraka	0 – 6,2 m ³ /min
	Hitrost zraka (povprečna)	0 – 39,1 m/s
	Hitrost zraka (največja)	0 – 47,4 m/s
Zmogljivosti *3	Volumen zraka	0 – 6,2 m ³ /min
	Hitrost zraka (povprečna)	0 – 39,1 m/s
	Hitrost zraka (največja)	0 – 47,4 m/s
Celotna dolžina		760 mm
Neto teža		1,2 kg

*1. Zmogljivosti nastavka za pihanje v povezavi z brezžično večfunkcijsko pogonsko glavo DUX60

*2. Zmogljivosti nastavka za pihanje v povezavi z brezžično večfunkcijsko pogonsko glavo DUX18

*3. Zmogljivosti nastavka za pihanje v povezavi z brezžično večfunkcijsko pogonsko glavo UX01G

- Ker nenehno opravljamo raziskave in razvijamo svoje izdelke, se lahko tehnični podatki v tem dokumentu spremenijo brez obvestila.
- Tehnični podatki se lahko razlikujejo od države do države.

Odobrena pogonska enota







Uporaba tega priključka je odobrena le za naslednji pogonski enoti:

- Brezžična večfunkcijska pogonska glava DUX60
- Brezžična večfunkcijska pogonska glava DUX18
- Brezžična večfunkcijska pogonska glava UX01G

⚠ OPOZORILO: Priključka nikoli ne uporabljajte z neodobreno pogonsko enoto. Neodobrene kombinacije lahko povzročijo hude telesne poškodbe.

Simboli

Naslednji simboli se lahko uporabljajo v povezavi s strojem. Pred uporabo izdelka se obvezno seznanite z njihovim pomenom.

	Potrebna je posebna pozornost in previdnost.
	Preberite navodila za uporabo.
	Ne približujte rok vrtečim se delom.
	Dolgi lasje se pri uporabi stroja lahko zapletejo.
	Osebe v bližini naj se ne približujejo stroju.
	Uporabljajte zaščito za oči in ušesa.
	Ne izpostavljajte vlagi.



Ohranajte razdaljo najmanj 15 m.



Ni-MH
Li-ion

Samo za države EU
Zaradi prisotnosti nevarnih komponent v opremi imajo lahko uporabljena električna in elektronska oprema, akumulatorji in baterije negativen vpliv na okolje in zdravje ljudi.

Električnih in elektronskih naprav ali baterij ne odlagajte med gospodinjske odpadke! Skladno z evropsko Direktivo o odpadni električni in elektronski opremi, o akumulatorjih in baterijah ter odpadnih akumulatorjih in baterijah ter njeno uporabo v državnih zakonih morate rabljeno električno in elektronsko opremo, baterije in akumulatorje zbirati ločeno ter dostaviti na posebno zbiralno mesto za komunalne odpadke, ki deluje skladno s predpisi za zaščito okolja. To nakazuje simbol prečrtanega smetnjaka s kolesi, ki je natisnjen na opremi.

Predvidena uporaba

Priključek je oblikovan izključno za pihanje prahu ob uporabi odobrene pogonske enote. Priključka nikoli ne uporabljajte za druge namene. Ob nepravilni uporabi lahko pride do hudih telesnih poškodb.

Izjava o skladnosti ES

Samo za evropske države

Mi kot proizvajalec: **Makita Europe N.V.**, sedež podjetja: **Jan-Baptist Vinkstraat 2 3070 Kortenberg BELGIUM**, pooblaščamo **Hiroshi Tsujimura** za pravo tehnične dokumentacije in z izključno odgovornostjo izjavljamo, da izdelki:

Z oznako: **Nastavek za pihanje**. Oznaka tipa: **UB402MP**. izpolnjujejo vse ustrezne določbe Direktive **2006/42/ES** in tudi vse ustrezne določbe naslednjih direktiv ES/EU: **2000/14/ES** in so izdelani v skladu z naslednjimi harmoniziranimi standardi: **EN 60335-1:2012+A11:2014+A13:2017+A1:2019+A14:2019+A2:2019**, **EN 50636-2-100:2014**.

Kraj in datum izjave: **Kortenberg, Belgija, 31.10.2022**
Odgovorna oseba: **Hiroshi Tsujimura, Direktor – Makita Europe N.V.**



VARNOSTNA OPOZORILA

Varnostna navodila za pihalnik

⚠ OPOZORILO: Pred uporabo preberite vsa varnostna opozorila, navodila, slike in tehnične podatke, ki so priloženi tej napravi, ter navodila za uporabo pogonske enote. Zaradi neupoštevanja vseh spodnjih navodil lahko pride do električnega udara, požara in/ali hude telesne poškodbe upravljalca in/ali oseb v okolici.

Shranite vsa opozorila in navodila za poznejšo uporabo.

Izraza „priključek za krtačenje/priključek za pometanje“ in „naprava“ v opozorilih in previdnostnih ukrepih se nanašata na kombinacijo priključka in pogonske enote.

Usposabljanje

1. **Pozorno preberite navodila.** Seznanite se s funkcijami za upravljanje in pravilno uporabo pihalnika.
2. **Nikoli ne dovolite uporabe orodja otrokom, osebam z zmanjšanimi fizičnimi, čutilnimi ali psihičnimi sposobnostmi ter s pomanjkanjem izkušenj in znanja ter osebam, ki niso seznanjene s temi navodili za uporabo pihalnika.** Lokalni predpisi morda omejujejo starost uporabnika stroja.
3. **Nikoli ne uporabljajte pihalnika v bližini ljudi, še posebej otrok, ali hišnih ljubljenčkov.**
4. **Upoštevajte, da je upravljalcev ali uporabnik odgovoren za nesreče ali nevarnosti, ki se zgodijo drugim ljudem ali njihovi lastnini.**

Priprava

1. **Pri delu s pihalnikom vedno nosite kakovostno obutev in dolge hlače.**
2. **Ne nosite ohlapnih oblačil ali nakita, ki bi jih lahko potegnili v dovod zraka. Z dolgimi lasmi se ne zadržujte v bližini dovodov zraka.**
3. **Pri uporabi električnih orodij vedno nosite zaščitna očala, da preprečite poškodbe oči. Očala morajo ustrezati standardu ANSI Z87.1 v ZDA, EN 166 v Evropi ali AS/NZS 1336 v Avstraliji/Novi Zelandiji. V Avstraliji/Novi Zelandiji je zakonsko zahtevano tudi nošenje obrazne zaščite.**

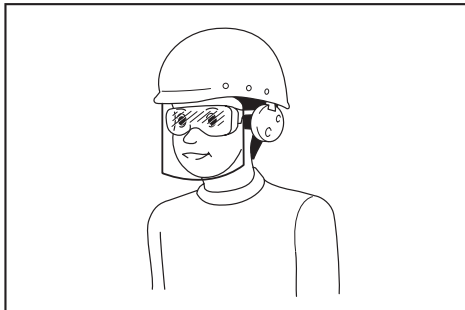

Delodajalec mora zagotoviti, da upravljalci orodja in druge osebe v neposrednem delovnem območju uporabljajo ustrezno zaščitno opremo.

4. **Da preprečite draženje zaradi prahu, priporočamo, da nosite obrazno masko.**
5. **Med delom s strojem vedno nosite zaščitno obutev z nedrsečim podplatom. Zaprti zaščitni škornji in čevlji, ki ne drsijo, zmanjšajo nevarnost poškodb.**
6. **Uporabljajte zaščito za sluh, kot so naušniki.** Izpostavljenost hrupu lahko povzroči izgubo sluha.

Uporaba

1. **Na območju ne sme biti otrok, oseb v bližini in domačih ljubljenčkov. Vsi otroci, osebe v bližini in domači ljubljenčki naj bodo oddaljeni vsaj 15 m; tudi zunaj tega območja še vedno obstaja nevarnost poškodbe zaradi letečih predmetov. Osebe v bližini naj uporabljajo zaščito za oči. Če se vam kdo približa, izklopite stroj.**

► SI.1

2. **Izklopite pihalnik, odstranite akumulatorsko baterijo in se prepričajte, da so vsi premični deli popolnoma pri miru**
 - kadar pustite pihalnik nenadzorovan,
 - preden odstranite ovire,
 - pred pregledom, čiščenjem ali izvajanjem del na pihalniku,
 - če začne pihalnik neobičajno vibrirati.
3. **Pihalnik upravljajte samo podnevi ali ob dobri umetni svetlobi.**
4. **Ne segajte predaleč z orodjem in stalno ohranjajte ravnotežje.**
5. **Pri hoji po pobočjih bodite vedno previdni.**
6. **Hodite, ne tecite.**
7. **Poskrbite, da se na dovodih hladilnega zraka ne bo zadrževala umazanija.**

8. Ne pihajte umazanije v smeri oseb, ki se zadržujejo v bližini.
 9. Puhalnik uporabljajte v priporočenem položaju na trdni podlagi.
 10. Puhalnika ne uporabljajte na visokih mestih.
 11. Med uporabo puhalnika šobe ne usmerjajte v bližnje osebe.
 12. Nikoli ne smete zamašiti sesalnega vhoda in/ali izhoda puhalnika.
 - Pazite, da ne zamašite sesalnega vhoda in/ali izhoda puhalnika, kadar ga uporabljate v prašnem prostoru.
 - Ne uporabljajte šob, ki jih ni priložilo podjetje Makita.
 - Puhalnika ne uporabljajte za napihovanje žog, gumijastih čolnov ali podobnih predmetov.
 13. Ne uporabljajte puhalnika v bližini odprtih oken itn.
 14. Priporočena je uporaba puhalnika ob razumnih urah – ne zgodaj zjutraj ali pozno ponoči, ko bi lahko motili ljudi.
 15. Pred odpihovanjem priporočamo, da umazanijo razrhljate z grabljami in metlo.
 16. Priporočljivo je, da pred puhanjem v prašnih okoljih rahlo navlažite površine ali po potrebi uporabite vodni razpršilec meglice.
 17. Prilagodite dolžino šobe puhalnika, da lahko tok deluje čisto pri tleh.
 18. Puhalnik nemudoma izklopite, če med uporabo naletite na tuje in če se pojavi nenavaden zvok ali tresenje. Odstranite akumulatorsko baterijo in pred ponovnim vklopom in uporabo preverite, ali je puhalnik poškodovan. Če je puhalnik poškodovan, se za popravilo obrnite na pooblaščen servisne centre Makita.
 19. V sesalni vhod ali izhod puhalnika ne vtikajte prstov ali drugih predmetov.
 20. Preprečite nenamerni zagon. Pazite, da je stikalo v izklopljenem položaju, preden vstavite akumulatorsko baterijo, dvignete puhalnik ali ga prenašate. Prenašanje puhalnika s prsti na stikalu ali napajanje puhalnika z vklopljenim stikalom lahko povzroči nesrečo.
 21. Ne odpihujte nevarnih predmetov, kot so žebli, delčki stekla ali rezila.
 22. Puhalnika ne uporabljajte v bližini vnetljivih snovi.
 23. Izogibajte se dolgotrajni uporabi puhalnika v prostoru z nizko temperaturo.
 24. Preden sestavite ali prilagodite stroj, motor izklopite in odstranite akumulatorsko baterijo.
 25. Pred zagonom motorja si nadenite osebno zaščitno opremo.
 26. Pred zagonom motorja se prepričajte, da naprava ni poškodovana, da so vijaki/malice ustrezno pritrjeni in da je oprema pravilno sestavljena. Preverite, ali se krmilne ročice in stikala premikajo enostavno. Očistite in posušite ročaje.
 27. Nikoli ne poskušajte vklapljati motorja, če je naprava poškodovana ali ni povsem sestavljena.
 28. Prilagodite ramenski jermen in ročaj, da bosta ustrezala telesni višini upravljavca.
 29. Med delom uporabljajte ramenski jermen. Napravo trdno držite na vaši desni strani.
 - ▶ Sl.2
 30. Sprednji ročaj držite z levo roko, zadnje držalo pa z desno roko, ne glede na to, ali ste levičar ali desničar. Držite ročaja z vsemi prsti.
 31. Naprave nikoli ne upravljajte z eno roko. Izguba nadzora nad opremo lahko povzroči hude ali smrtne telesne poškodbe. Da zmanjšate možnost poškodb, rok in nog ne približujte krtačam ali pometalnim bobnom.
 32. Če naprava utrpi močan udarec ali pade, pred nadaljnjo uporabo preverite njeno stanje. Preverite, ali upravljalni elementi in varnostne naprave pravilno delujejo. Če opazite poškodbe ali sumite nanje, odnesite orodje na pregled in popravilo k pooblaščenemu serviserju.
 33. Za pravilno uporabo pogonske enote upoštevajte navodila za njeno uporabo.
 34. Za zagon in upravljanje naprave preberite navodila za uporabo pogonske enote.
 35. Med delom nikoli ne stojte na nestabilni ali drseči podlagi oziroma strmini. V hladnem obdobju bodite pozorni na led in sneg ter vedno zagotovite dobro stabilnost.
 36. Stroja ne uporabljajte v slabem vremenu, ko je vidljivost omejena. Če tega ne upoštevate, lahko stroj pade ali pride do nepravilnega delovanja zaradi slabe vidljivosti.
 37. Naprave ne uporabljajte, kadar obstaja nevarnost udara strele.
- Prenašanje**
1. Med prenašanjem izklopite motor. V nasprotnem primeru lahko nenamerni zagon povzroči telesno poškodbo.
- Vibracije**
1. Izpostavljenost prekomernemu tresenju poškoduje krvne žile ali živčni sistem upravljavca in v prstih, rokah ali zapestjih povzroči naslednje simptome: „Zaspanost“ (otrplost), sklenje, bolečina, občutek zbadanja, sprememba barve kože ali kožne spremembe. Če pride do katerega od teh simptomov, se posvetujte z zdravnikom. Za zmanjšanje tveganja za „sindrom belih prstov“ ohranite vaše roke med uporabo tople ter dobro vzdržujte napravo in pripomočke.
- Vzdrževanje in shranjevanje**
1. Vse matice, čepi in vijaki naj bodo trdno pritrjeni, da zagotovite varno delovanje puhalnika.
 2. Obrabljene ali poškodovane dele zamenjajte z nadomestnimi deli, ki jih dobavi Makita.
 3. Hranite ga na suhem mestu in izven dosega otrok.
 4. Kadar želite puhalnik zaustaviti za potrebe pregleda, servisiranja, shranjevanja ali menjave dodatne opreme, izklopite puhalnik in počakajte, da se vsi premični deli povsem zaustavijo, ter odstranite akumulatorsko baterijo. Počakajte, da se puhalnik ohladi, preden začnete na njem izvajati kakršna koli dela. Puhalnik redno vzdržujte in čistite.

5. **Počakajte, da se pihalnik ohladi, preden ga shranite.**
6. **Puhalnika ne izpostavljajte dežju. Puhalnik shranjujte v zaprtem prostoru.**
7. **Pokrčite kolena, kadar dvigujete pihalnik, da si ne poškodujete hrbta.**
8. **Z opreme vedno očistite prah in umazanijo. Za ta namen nikoli ne uporabljajte bencina, razredčila, alkohola ipd., saj lahko pride do razbarvanosti, deformacij ali razpok na plastičnih komponentah.**
9. **Ne izvajajte vzdrževalnih del ali popravil, ki niso opisana v tem priročniku ali navodilih za uporabo pogonske enote. Za takšna dela se obrnite na pooblaščenega serviserja.**
10. **Sledite navodilom za mazanje in zamenjavo dodatkov.**
11. **Vedno uporabljajte le originalne nadomestne dele in pripomočke. Uporaba delov ali pripomočkov drugih dobaviteljev lahko povzroči okvaro orodja, premoženjsko škodo in/ali hude telesne poškodbe.**
12. **Pooblaščenega serviserja prosite za redno pregledovanje in vzdrževanje naprave.**
13. **Pred shranjevanjem stroj povsem očistite in izvedite vzdrževalna dela. Odstranite akumulatorsko baterijo.**
14. **Ne prislanjajte opreme ob druge predmete, npr. ob steno, sicer lahko nenadoma pade in povzroči telesne poškodbe.**

Uporaba akumulatorskega orodja in ravnanje z njim

1. **Orodje polnite samo s polnilnikom, ki ga je določil proizvajalec. Polnilnik, ki je primeren za eno vrsto akumulatorskih baterij, lahko pomeni nevarnost požara, če ga uporabljate z drugimi akumulatorskimi baterijami.**
2. **Električno orodje uporabljajte le s posebej označenimi akumulatorskimi baterijami. Uporaba drugih akumulatorskih baterij lahko pomeni nevarnost telesnih poškodb in požara.**
3. **Ko akumulatorske baterije ne uporabljate, je ne hranite ob kovinskih predmetih, kot so sponke za papir, kovanci, ključi, žebli, vijaki ali drugi manjši kovinski predmeti, ki lahko povzročijo stik med priključkoma. Kratek stik akumulatorskih priključkov lahko povzroči opekline ali požar.**
4. **V neprimernih pogojih lahko iz akumulatorja uhaja tekočina; izogibajte se stiku. Če pride do nenamerne stika, sperite z vodo. Če pride tekočina v stik z očmi, takoj poiščite zdravniško pomoč. Tekočina iz akumulatorja lahko povzroči draženje ali opekline.**
5. **Ne uporabljajte akumulatorskega sklopa ali orodja, ki je poškodovano ali spremenjeno. Delovanje poškodovanih ali spremenjenih akumulatorjev je nepredvidljivo in lahko povzroči požar, eksplozijo ali telesne poškodbe.**
6. **Akumulatorskega sklopa in orodja ne izpostavljajte ognju ali previsoki temperaturi. Izpostavljenost ognju ali temperaturam nad 130 °C lahko povzroči eksplozijo.**

7. **Upoštevajte vsa navodila glede polnjenja in akumulatorskih baterij ali orodja ne polnite zunaj določenega temperaturnega obsega. Nepravilno polnjenje ali polnjenje pri temperaturah, ki so zunaj določenega obsega, lahko poškoduje akumulator in poveča nevarnost požara.**

Električna zaščita in zaščita akumulatorja

1. **Akumulatorja/-ev ni dovoljeno metati v ogenj. Celica lahko eksplodira. Preverite lokalne predpise glede morebitnih posebnih navodil za odstranjevanje.**
2. **Ne odpirajte ali spreminjajte akumulatorja/-ev. Sproščeni elektrolit je koroziven in lahko povzroči poškodbe oči ali kože. Pri zaužitju je lahko strupen.**
3. **Akumulatorja ne polnite v dežju ali na mokrih mestih.**
4. **Akumulatorja ne polnite na prostem.**
5. **Ne dotikajte se polnilnika, vtiča polnilnika in priključkov polnilnika z mokrimi rokami.**

Servis

1. **Električno orodje lahko servisira samo usposobljen serviser, ki uporablja ustrezne nadomestne dele. Tako bo zagotovljena varnost električnega orodja.**
2. **Nikoli ne servisirajte poškodovanih akumulatorskih sklopov. Servis akumulatorskih sklopov lahko izvaja samo proizvajalec ali pooblašteni serviser.**

SHRANITE TA NAVODILA.

⚠ OPOZORILO: NE dovolite, da bi zaradi udobnejšega dela ali znanja o uporabi izdelka (pridobljenega z večkratno uporabo) opustili strogo upoštevanje varnostnih zahtev v okviru pravilne uporabe orodja.

ZLORABA ali neupoštevanje varnostnih zahtev v teh navodilih za uporabo lahko povzroči resne telesne poškodbe.

OPIS DELOV

► **Sl.3:** 1. Kapica 2. Cev 3. Končna šoba

MONTAŽA

⚠ OPOZORILO: Preden sestavite ali nastavljate opremo, motor izklopite in odstranite akumulatorsko baterijo. V nasprotnem primeru se lahko ventilatorji zaženejo in povzročijo telesno poškodbo.

⚠ OPOZORILO: Med sestavljanjem ali prilaganjem opremo vedno položite na tla. Sestavljanje ali prilaganje opreme v pokončnem položaju lahko povzroči hude telesne poškodbe.

⚠ OPOZORILO: Upoštevajte opozorila in previdnostne ukrepe v poglavju „VARNOSTNA OPOZORILO“ in navodila za uporabo pogonske enote.

Montaža priključne cevi

⚠ POZOR: Po namestitvi priključne cevi vedno preverite, ali je cev čvrsto pritrjena. Nepravilna namestitve lahko povzročijo, da cev pade iz pogonske enote in poškoduje ljudi.

Namestite priključno cev na pogonsko enoto.

1. Odstranite pokrovček s konca cevi.

► **SI.4:** 1. Cev 2. Pokrovček

OBVESTILO: Pokrovčka ne zavržite, ker ga potrebujete za shranjevanje priključka.

2. Ročico obrnite proti priključku.

► **SI.5:** 1. Ročica

3. Zatič poravnajte s puščično oznako na pogonski enoti. Cev potiskajte naprej, dokler sprostilni gumb ne izskoči.

Prepričajte se, da je položajna črta poravnana s konico puščične oznake na pogonski enoti in da sta puščični oznaki na pogonski enoti in cevi obrnjeni ena proti drugi.

► **SI.6:** 1. Sprostilni gumb 2. Puščična oznaka na pogonski enoti 3. Zatič 4. Črta položaja 5. Puščična oznaka na cevi

4. Ročico obrnite proti pogonski enoti.

► **SI.7:** 1. Ročica

Zagotovite, da bo površina ročice poravnana vzporedno s cevjo.

OBVESTILO: Ne privijajte ročice, če priključna cev ni vstavljena. To lahko stisne vhodno odprtino pogonske gredi in jo poškoduje.

Če želite odstraniti cev, obrnite ročico proti priključku ter pridržite sprostilni gumb in izvlecite cev.

► **SI.8:** 1. Sprostilni gumb 2. Ročica 3. Cev

Nameščanje končne šobe

Poravnajte izbočeni del na cevi puhalnika z utorom na končni šobi, nato obračajte končno šobo na cevi puhalnika, tako da se zaskoči.

► **SI.9:** 1. Trikotna oznaka 2. Končna šoba 3. Cev puhalnika

Za odstranjevanje končne šobe izvedite postopek namestitve v obratnem vrstnem redu.

OPOMBA: Dolžino šobe lahko spremenite tako, da šobo premikate, kot je prikazano na sliki.

► **SI.10**

Namestitev ploščate in podaljševalne šobe

Dodatna oprema

1. Odstranite končno šobo s priključka.

2. Pritrdite ploščato ali podaljševalno šobo na priključek in jo obrnite, da se zaskoči.

► **SI.11:** 1. Ploščata šoba 2. Podaljševalna šoba 3. Priključek

Nameščanje kompleta nastavkov za čiščenje žlebov

Dodatna oprema

1. S priključka odstranite končno šobo, podaljševalno šobo ali ploščato šobo.

2. Razrahljajte vijak na majhni sponki za cev in nato povlecite sponko za cev skozi priključek.

► **SI.12:** 1. Vijak 2. Sponka za cev (majhna) 3. Priključek

3. Podaljševalno cev pritrdite na priključek.

Poravnajte utor na podaljševalni cevi z izboklino na priključku in nato podaljševalno cev potisnite vzdolž utora tako, da sta trikotni oznaki poravnani.

► **SI.13:** 1. Podaljševalna cev 2. Priključek

4. Sponko za cev namestite v utor, kot je prikazano na sliki, in privijte vijak.

► **SI.14:** 1. Vijak 2. Sponka za cev

5. Glede na višino dela namestite ostale podaljševalne cevi na že nameščeno podaljševalno cev.

⚠ POZOR: Ko uporabljate komplet nastavkov za čiščenje žlebov skupaj z večfunkcijsko pogonsko glavo in nastavkom za pihanje, ne uporabljajte treh ali več podaljševalnih cevi. To lahko povzroči neravnovesje in lahko pride do poškodbe.

6. Izhod končne šobe obrnite, kot je prikazano na sliki.
► **SI.15**

7. Končno šobo pritrdite na podaljševalno cev. Ko nameščate končno šobo na podaljševalno cev, poravnajte trikotni oznaki in nato končno šobo potisnite, da zaskoči. Potem končno šobo zavrtite v primeren položaj za delo.

► **SI.16:** 1. Končna šoba 2. Podaljševalna cev 3. Trikotna oznaka

Ko odstranjujete končno šobo s podaljševalne cevi, poravnajte trikotni oznaki in nato odstranite končno šobo s podaljševalne cevi.

► **SI.17:** 1. Končna šoba 2. Podaljševalna cev 3. Trikotna oznaka

UPRAVLJANJE

⚠ OPOZORILO: Upoštevajte opozorila in previdnostne ukrepe v poglavju „VARNOSTNA OPOZORILO“ in navodila za uporabo pogonske enote.

⚠ OPOZORILO: Pred upravljanjem naprave nastavite položaj obešala in dolžino ramenskega jermena na udobno dolžino.

Uporaba puhalnika

⚠ POZOR: Stroja ne polagajte na tla, kadar je vklopljen. Skozi sesalni dovod lahko vstopita pesek ali prah, kar lahko povzroči okvaro ali telesne poškodbe.

Stroj trdno držite z obema rokama in začnite odpihovati, tako da ga počasi premikate sem in tja. Pri odpihovanju okrog zgradb, velikih kamnov ali vozil usmerite šobo stran od navedenih predmetov. Pri odpihovanju okrog vogalov začnite pri vogalu in se nato premaknite na širše območje.

Prilagodite hitrost zraka s sprožilcem pogonske enote v skladu z okoljem ali pogoji uporabe.

► SI.18

Uporaba kompleta nastavkov za čiščenje žlebov

⚠ POZOR: Ko uporabljate komplet nastavkov za čiščenje žlebov, ne držite puhalnika z eno roko, ampak z obema rokama.

► SI.19

⚠ POZOR: Kompleta nastavkov za čiščenje žlebov ne uporabljajte v bližini električnih žic.

► SI.20

⚠ POZOR: Kompleta nastavkov za čiščenje žlebov ne uporabljajte, ko piha veter.

► SI.21

⚠ POZOR: Ko uporabljate komplet nastavkov za čiščenje žlebov, naj bodo drugi ljudje in živali od puhalnika oddaljeni več kot 15 m.

► SI.22

Puhalnik držite pokonci tako, da ga držite za ročaj. Izhod puhalnika namestite v žleb in puhalnik vklopite.

► SI.23

Za uporabnike UX01G

OBVESTILO: Če pri uporabi kompleta nastavkov za čiščenje žlebov uporabljate UX01G kot pogonsko enoto in namestite BL4080F na UX01G, ne uporabljajte naramnega pasu, ki je priložen kompletu pogonske enote, ampak priporočeni naramni pas, prikazan spodaj. Za informacije o priporočenem naramnem pasu se obrnite na pooblašene servisne centre Makita.

Namestitev naramnega pasu

⚠ POZOR: Vedno uporabljajte naramni pas, ki je pritrjen na pogonsko enoto. Pred delom nastavite naramni pas na želeno dolžino, da preprečite utrujenost.

⚠ POZOR: Pred začetkom uporabe se prepričajte, da je naramni pas ustrezno pritrjen na obešalo pogonske enote.

⚠ POZOR: Pred delom se prepričajte, da je zaponka na naramnem pasu dobro zapeta.

⚠ POZOR: Vedno uporabljajte naramni pas, ki je prikazan spodaj. Ne uporabljajte drugih naramnih pasov.

1. Nadenite si naramni pas in zapnite zaponko.

► SI.24: 1. Zaponka

OPOMBA: Ko odstranjujete naramni pas, odpnite zaponko in odstranite naramni pas.

2. Nastavite naramni pas v udoben položaj za delo.

► SI.25

3. Vtaknite kavelj na naramnem pasu v obešalo pogonske enote.

► SI.26: 1. Kavelj 2. Obešalo

Naramni pas vključuje mehanizem za hitro sprostitev. Če želite sprostiti naramni pas, preprosto stisnite stranici zaponke.

► SI.27: 1. Zaponka

VZDRŽEVANJE

⚠ OPOZORILO: Pred pregledovanjem ali vzdrževanjem opreme izklopite motor in odstranite akumulatorsko baterijo. V nasprotnem primeru se lahko ventilatorji zaženejo in povzročijo hudo poškodbo.

⚠ OPOZORILO: Opremo pri preverjanju ali vzdrževanju vedno postavite na tla. Sestavljanje ali prilagajanje opreme v pokončnem položaju lahko povzroči hude telesne poškodbe.

⚠ OPOZORILO: Upošteвайте opozorila in previdnostne ukrepe v poglavju „VARNOSTNA OPOZORIILA“ in navodila za uporabo pogonske enote.

OBVESTILO: Nikoli ne uporabljajte bencina, razredčila, alkohola ali podobnega sredstva. V tem primeru se lahko orodje razbarva ali deformira oziroma lahko nastanejo razpoke.

VARNO in ZANESLJIVO delovanje tega izdelka bo zagotovljeno le, če boste popravila, vzdrževanje in nastavitve prepustili pooblaščenemu servisu za orodja Makita ali tovarniškemu osebju, ki vgrajuje izključno originalne nadomestne dele.

Čiščenje stroja

Stroj očistite tako, da obrišete prah s suho krpo ali krpo, ki ste jo namočili v milnico in nato dobro oželi.

► SI.28

Odstranite prah ali umazanijo s sesalnega vhoda na zadnjem delu priključka.

► SI.29: 1. Sesalni vhod

Splošno preverjanje stanja

Preverite morebitne poškodovane dele. Če jih je treba zamenjati, se obrnite na pooblaščenega serviserja.

Mazanje premičnih delov

OBVESTILO: Upoštevajte navodila glede pogostosti mazanja in količine priložene masti. Nezadostno mazanje lahko poškoduje gibljive dele.

Shranjevanje

Če priključek in pogonsko enoto shranjujete ločeno, namestite kapico na konec cevi.
► SI.31

Pogonska os:

Mast nanesite (mast Makita N No.2 ali enakovredno) vsakih 30 ur delovanja.

► SI.30

OPOMBA: Originalno mast Makita lahko kupite pri lokalnem prodajalcu izdelkov Makita.

Intervali pregleda in vzdrževanja

Ure delovanja		Pred uporabo	Dnevno (10 ur)	30 ur
Celotna enota	Preverite morebitno poškodovanje delov	✓	-	-
Pogonska os	Nanesite mast	-	-	✓
Pogonska enota	Preberite navodila za uporabo pogonske enote			

ODPRAVLJANJE TEŽAV

Preden zahtevate popravilo, sami preglejte stroj. Če naletite na težavo, ki ni pojasnjena v navodilih, ne poskušajte razstavljati stroja. Namesto tega se obrnite na pooblaščen servis Makita. Pri popravilih vedno uporabljajte nadomestne dele Makita.

Neobičajno stanje	Možni vzroki (okvare)	Ukrep
Motorja ni mogoče zagnati.	-	Preberite navodila za uporabo pogonske enote.
Motor se kmalu ustavi.	-	Preberite navodila za uporabo pogonske enote.
Hitrost motorja se ne poveča.	-	Preberite navodila za uporabo pogonske enote.
Ventilatorji se ne vrtijo. ⇒ Takoj zaustavite motor.	Cevi pogonske enote in priključek niso dobro priključeni. Nepravilnosti pogonskega sistema	Cevi priključite na pravi način. Za popravilo se obrnite na pooblaščen servisni center.
Pogonska enota se neobičajno tresi. ⇒ Takoj zaustavite motor.	Nepravilnosti pogonskega sistema	Za popravilo se obrnite na pooblaščen servisni center.
Ventilatorji se vrtijo, čeprav ste sprožili sprožilec. ⇒ Takoj zaustavite motor.	Pogonska enota ne deluje pravilno.	Za popravilo se obrnite na pooblaščen servisni center.

DODATNA OPREMA

⚠ POZOR: Ta dodatna oprema ali priključki so predvideni za uporabo s strojem Makita, opisanim v teh navodilih za uporabo. Pri uporabi druge dodatne opreme ali nastavkov lahko pride do telesnih poškodb. Dodatno opremo ali nastavke uporabljajte le v skladu z njihovim namenom.

- Originalna akumulator in polnilnik Makita

OPOMBA: Nekateri predmeti na seznamu so lahko izdelku priloženi kot standardna dodatna oprema. Lahko se razlikujejo od države do države.

Za več informacij o dodatni opremi se obrnite na najbližji pooblaščen servis za orodja Makita.

- Podaljševalna šoba
- Ploščata šoba
- Komplet nastavkov za čiščenje žlebov

SPECIFIKIMET

Modeli:		UB402MP
Kapacitetet *1	Vëllimi i ajrit	0 - 6,2 m ³ /min
	Shpejtësia e ajrit (mesatarja)	0 - 39,1 m/s
	Shpejtësia e ajrit (maksimalja)	0 - 47,4 m/s
Kapacitetet *2	Vëllimi i ajrit	0 - 6,2 m ³ /min
	Shpejtësia e ajrit (mesatarja)	0 - 39,1 m/s
	Shpejtësia e ajrit (maksimalja)	0 - 47,4 m/s
Kapacitetet *3	Vëllimi i ajrit	0 - 6,2 m ³ /min
	Shpejtësia e ajrit (mesatarja)	0 - 39,1 m/s
	Shpejtësia e ajrit (maksimalja)	0 - 47,4 m/s
Gjatësia totale		760 mm
Pesha neto		1,2 kg

*1. Kapacitet e aksesorit të fryrësës së bashku me DUX60 Kokë elektrike me shumë funksione pa kordon

*2. Kapacitet e aksesorit të fryrësës së bashku me DUX18 Kokë elektrike me shumë funksione pa kordon

*3. Kapacitet e aksesorit të fryrësës së bashku me UX01G Kokë elektrike me shumë funksione pa kordon

- Për shkak të programit tonë të vazhdueshëm të kërkim-zhvillimit, specifikimet që jepen këtu mund të ndryshojnë pa dhënë njoftim.
- Specifikimet mund të ndryshojnë nga njëri shtet në tjetrin.

Njësia e miratuar elektrike

Ky aksesori është miratuar për t'u përdorur vetëm me njësinë(të) e mëposhtme elektrike:

- DUX60 Kokë elektrike me shumë funksione pa kordon
- DUX18 Kokë elektrike me shumë funksione pa kordon
- UX01G Kokë elektrike me shumë funksione pa kordon

⚠ PARALAJMËRIM: Asnjëherë mos e përdorni aksesori me njësi elektrike të pamiratuara. Kombinimi i pamiratuar mund të shkaktojë lëndim të rëndë.

Simbolet

Pjesët në vazhdim tregojnë simbolet që mund të përdoren për pajisjen. Sigurohuni që merrni vesh kuptimin e tyre përpara përdorimit.

 Tregoni kujdes dhe vëmendje të veçantë.

 Lexoni manualin e përdorimit.

 Mbajni duart larg pjesëve rrotulluese.

 Flokët e gjatë mund të shkaktojnë aksidente nga ngecja e tyre në pajisje.

 Mbajni njerëzit e tjerë larg.



Mbani mbrojtëse për sytë dhe veshët.



Mos e ekspozoni ndaj lagështirës.



Ruani distancën me të paktën 15 m.



Vetëm për shtetet e BE-së
Për shkak të pranisë së komponentëve të rrezikshëm në pajisje, mbetjet e pajisjeve elektronike dhe elektrike, akumulatorët dhe bateritë, mund të kenë ndikim negativ në mjedis dhe në shëndetin e njerëzve. Mos i hidhni pajisjet elektrike dhe elektronike ose bateritë me mbetjet shtëpiake!
Në përputhje me Direktivën Evropiane për mbetjet e pajisjeve elektrike dhe elektronike, akumulatorët dhe bateritë, dhe mbetjet e akumulatorëve dhe baterive, si dhe përfshirjen e saj në ligjin kombëtar, mbetjet e pajisjeve elektrike dhe elektronike, akumulatorëve dhe baterive, duhet të mbahen veçmas dhe të dorëzohen në një pikë grumbullimi të veçantë për mbetjet komunale, duke vepruar në përputhje me rregulloret e mbrojtjes së mjedisit.
Kjo tregohet nga simboli i koshit të plehrave me kryq, të vendosur mbi pajisje.

Përdorimi i suar

Ky aksesori është projektuar vetëm për qëllimin e fryrës së pluhurit së bashku me një njësi të miratuar elektrike. Asnjëherë mos e përdorni aksesori për qëllime të tjera. Keqpërdorimi i aksesorit mund të shkaktojë lëndime të rënda.

Deklarata e konformitetit me KE-në

Vetëm për shtetet evropiane

Ne si prodhuesit: **Makita Europe N.V.**, Selia e biznesit: **Jan-Baptist Vinkstraat 2 3070 Kortenberg BELGIUM**. Autorizojmë **Hiroshi Tsujimura** për hartimin e skedarit teknik dhe deklarojmë nën përgjegjësinë tonë të vetme se produkti(et);

Përcaktimi: **Aksesori i fryrëses**. Përcaktimi i llojit(eve): **UB402MP**.

Plotëson të gjitha dispozitat përkatëse të ligjit **2006/42/EC** dhe gjithashtu plotëson të gjitha dispozitat përkatëse të Direktivave të KE-së/BE-së të mëposhtme: **2000/14/EC** dhe janë prodhuar në përputhje me standardet e mëposhtme të harmonizuara: **EN 60335-1:2012+A11:2014+A13:2017+A1:2019+A14:2019+A2:2019, EN 50636-2-100:2014**.

Vendi dhe data e deklarimit: **Kortenberg, Belgjikë. 31.10.2022**

Personi përgjegjës: **Hiroshi Tsujimura, Drejtor - Makita Europe N.V.**

PARALAJMËRIME SIGURIE

Udhëzimet e sigurisë të fryrëses

▲ PARALAJMËRIM: Lexoni të gjitha paralajmërimet e sigurisë, udhëzimet, ilustrimet dhe specifikimet që jepen me këtë makineri, si edhe me manualin e udhëzimeve të njësisë elektrike përpara përdorimit. Moszbatimi i të gjitha paralajmërimeve të renditura më poshtë mund të rezultojë në goditje elektrike, zjarr dhe/ose lëndim të rëndë të përdoruesit dhe/ose të personave pranë.

Ruajini të gjitha paralajmërimet dhe udhëzimet për të ardhmen.

Termtat "fuqje elektrike / fshesë elektrike" dhe "makineri" në paralajmërimet dhe masat paraprake u referohen kombinimit të aksesorit dhe njësisë elektrike.

Trajnimit

1. Lexojini udhëzimet me kujdes. Njihuni me komandat dhe përdorimin e saktë të fryrëses.
2. Mos i lejoni asnjëherë fëmijët, personat me aftësi të kufizuara fizike, ndijore ose mendore, ose me mungesë përvojë dhe njohurish, apo njerëzit që nuk i njohin këto udhëzime, të përdorin fryrësen. Rregullat vendore mund të kufizojnë moshën e përdoruesit.
3. Mos e përdorni kurrë fryrësen nëse ka njerëz pranë, sidomos fëmijë apo kafshë shtëpiake.
4. Kini parasysh se përdoruesi është përgjegjës për aksidentet ose rreziqet që mund t'ju ndodhin personave të tjerë ose pronës së tyre.

Përgatitja

1. Gjithmonë vishni këpucë të përshtatshme dhe pantallona të gjata gjatë përdorimit të fryrëses.
2. Mos vishni rroba të gjera apo bizhuteri që mund të futen në vrimën e hyrjes së ajrit. Mbajini flokët e gjatë larg vrimave të hyrjes së ajrit.
3. Gjithmonë mbani veshje mbrojtëse për të mbrojtur sytë nga lëndimi kur përdorni veglat elektrike. Syzet mbrojtëse duhet të jenë në pajtim me ANSI Z87.1 në SHBA, EN 166 në Evropë ose AS/NZS 1336 në Australi/Zelandën e Re. Në Australi/Zelandën e Re, ligji kërkon që të mbahet gjithashtu edhe një mbrojtëse fytyre për të mbrojtur fytyrën.

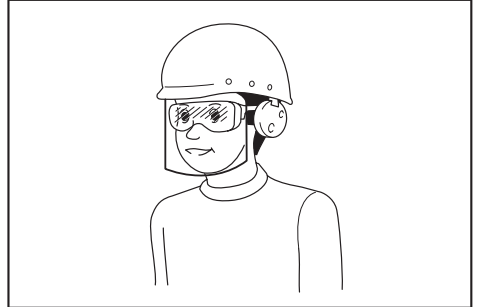

Është përgjegjësi e punëdhënësit të detyrojë përdorimin e pajisjeve të duhura mbrojtëse për sigurinë nga punëtorët dhe nga personat e tjerë që ndodhen pranë ambienteve të punës.

4. Për të parandaluar irritimin nga pluhuri, rekomandohet të mbahet maskë mbrojtëse për fytyrën.
5. Gjatë përdorimit të makinerisë vishni gjithmonë këpucë mbrojtëse dhe që nuk rrëshqasin. Çizmet dhe këpucët e sigurisë kundër rrëshqitjes dhe me majë të mbyllur reduktojnë rrezikun e lëndimit.
6. Mbani mbrojtje për veshët, siç janë kufjet mbrojtëse. Ekspozimi ndaj zhurmës mund të shkaktojë humbjen e dëgjimit.

Përdorimi

1. Largoni fëmijët, kalimtarët dhe kafshët nga zona. Si kërkesë minimale, mbajini të gjithë fëmijët, kalimtarët dhe kafshët shtëpiake në një distancë prej 15 m; edhe jashtë zonës prej 15 m vazhdon të ekzistojë rreziku nga objektet që kërcëjnë. Kalimtarët duhet të nxiten që të vendosin syze sigurie. Nëse ju afrohet dikush, ndalojeni pajisjen.

► Fig.1

2. Fikeni fryrësen dhe hiqni kutinë e baterisë dhe sigurohuni që të gjitha pjesët lëvizëse të kenë ndaluar plotësisht
 - sa herë që largoheni nga fryrësja;
 - përpara pastrimit të bllokimeve;
 - përpara se të kontrolloni, pastroni apo të kryeni punë në fryrëse;
 - nëse fryrësja nis të ketë dridhje jonormale.

3. Përdoreni fryrësen vetëm gjatë ditës ose në kushte të mira ndriçimi artificial.
4. Mos u zgjatni më shumë se ç'është e mundur dhe gjithmonë ruani ekuilibrin dhe mbështetjen e këmbëve.
5. Siguroini mbështetje të mirë të këmbëve në zona të pjerrëta.
6. Ecni, mos vraponi asnjëherë.
7. Mbajini të pastra nga mbeturinat të gjitha hyrjet e ajrit të ftohjes.
8. Mos i fryni kurrë mbeturinat në drejtimin e njerëzve të tjerë të pranishëm.
9. Përdoreni fryrësen në një pozicion të rekomanduar dhe vetëm në sipërfaqe të fortë.
10. Mos e përdorni fryrësen në vende të larta.
11. Kur përdorni fryrësen, mos ia drejtoni asnjëherë grykëzën personave që ndodhen pranë.
12. Mos e bllokoni kurrë fole në thithjes dhe/ose daljen e fryrësës.
 - Bëni kujdes të mos e bllokoni hyrjen e thithjes ose të fryrjes me pluhura apo papastërti, kur punoni në zonë me pluhura.
 - Mos përdorni grykëza të ndryshme nga ato që ofrohen nga Makita.
 - Mos e përdorni fryrësen për të fryrë topa, gomone ose artikuj të ngjashëm.
13. Mos e përdorni fryrësen pranë dritareve të hapura etj.
14. Rekomandohet përdorimi i fryrësës vetëm në orar të arsyeshëm - jo herët në mëngjes ose natën vonë, kur mund të shqetësoni njerëzit.
15. Përpara fryrjes, rekomandohet përdorimi i krehrave dhe fshesave për të liruar papastërtitë.
16. Përpara fryrjes, njomini lehtë sipërfaqet që janë me pluhur ose përdorni spërkatës uji nëse është e nevojshme.
17. Rregulloni gjatësinë e hundëzës së fryrësës në mënyrë që fluksi i ajrit të mund të funksionojë pranë tokës.
18. Nëse fryrësja godet objekte të huaja ose nëse fillon të nxjerrë zhurma ose dridhje të pazakonta, fikeni menjëherë fryrësen për ta ndaluar. Hiqeni kutinë e baterisë dhe kontrolloni fryrësen për të parë nëse ka për dëme përpara se ta rindizni dhe ta vini në punë. Nëse fryrësja është e dëmtuar, kërkoni qendrës së autorizuar të shërbimit të Makita që ta riparojë.
19. Mos fusni gishta ose objekte të tjera në fole në thithjes ose daljen e fryrësës.
20. Parandaloni ndezjen e paqëllimshme. Sigurohuni që çelësi të jetë në pozicionin e fikjes përpara se të fusni kutinë e baterisë, ta ngrini ose ta transportoni fryrësen. Mbajti fryrësën me gishtin mbel çelësi ose furnizimi me energji i fryrësës që e ka çelësin e ndezur bëhen shkak për aksidente.
21. Mos fryni kurrë materiale të rrezikshme, si p.sh. gozhda, copa xhami apo sende me teh.
22. Mos e përdorni fryrësen pranë materialeve të ndezshme.
23. Shmangni punën me fryrëse për periudha të gjata në ambiente me temperaturë të ulët.
24. Para se ta montoni ose t'i bëni rregullime pajisjes, fikeni motorin dhe hiqeni kutinë e baterisë.
25. Mbani pajisje mbrojtëse personale përpara ndezjes së motorit.
26. Përpara se të nisni motorin, kontrolloni makinerinë për dëmtime, vida/dado të liruar ose për ndonjë montim jo të saktë. Kontrolloni të gjitha levat e komandave dhe çelësat për një punë më të thjeshtë. Pastroni dhe thani dorezat.
27. Mos u përipiqi kurrë ta ndizni motorin nëse makineria është e dëmtuar ose jo e montuar plotësisht.
28. Rregulloni rripat e krahëve dhe dorezën për dorën sipas përmasave trupore të përdoruesit.
29. Gjatë përdorimit, përdorni rripin e krahut. Mbajeni fort makinerinë në anën tuaj të djathtë.
 - Fig.2
30. Mbajeni dorezën e përparme me dorën e majtë dhe dorezën e pasme me dorën e djathtë, pavarësisht nëse jeni person që përdorni dorën e majtë ose të djathtë. Shtrengoni gishtat rreth dorezës.
31. Asnjëherë mos u përipiqi ta përdorni makinerinë me një dorë. Humbja e kontrollit mund të rezultojë në lëndime të rënda ose fatale. Për të reduktuar rrezikun e lëndimeve, mbajini duart dhe këmbët larg nga furçat ose tamburet e fshesës.
32. Nëse makineria përplasat fort ose bie, kontrolloni gjendjen e saj para se të vazhdoni punën. Kontrolloni komandat dhe pajisjet e sigurisë për keqfunksionim. Nëse ka dëmtime ose dyshoni për dëmtime, kërkoni qendrës sonë të autorizuar të shërbimit të kryejë inspektimin dhe riparimin.
33. Zbatoni udhëzimet në manualin e njësisë së energjisë për përdorimin e përshtatshëm të njësisë së energjisë.
34. Referojuni manualit të udhëzimeve të njësisë elektrike për mënyrën e nisjes dhe kontrollit të makinerisë.
35. Gjatë përdorimit mos qëndroni kurrë në një sipërfaqe të paqëndrueshme ose të rrëshqitshme, ose në një vend të pjerrët. Gjatë dimrit bëni kujdes nga akulli dhe bora dhe gjithmonë sigurohuni që të mbështetni këmbët mirë.
36. Mos e përdorni makinerinë në mot të keq ku shikueshmëria është e kufizuar. Nëse nuk veproni kështu mund të shkaktohet rrëzim ose funksionim i pasaktë për shkak të shikueshmërisë së ulët.
37. Mos e përdorni makinerinë kur ka rrezik rrufesh.

Transportimi

1. **Ndaloheni motorin gjatë transportit.** Ndryshe, ndezja aksidentale mund të shkaktojë lëndim.

Dridhja

1. Ekspozimi ndaj dridhjeve të tepërta lëndon enët e gjakut ose sistemin nervor të përdoruesit dhe shkakton simptomat e mëposhtme në gishta, duar ose kyçet e duarve: Mpirje, cuksje, dhimbje, ndjesi shpuese, ndryshim të ngjyrës së lëkurës ose të vetë lëkurës. Nëse ju shfaqet ndonjë nga këto simptoma, shkoni te mjeku. Për të ulur rrezikun e “sëmundjes së dridhjeve të shpeshta”, mbajini duart të ngrohta gjatë punës dhe mirëmbajeni makinerinë dhe aksesorët.

Mirëmbajtja dhe ruajtja

1. Mbajini të gjitha dadot, bulonat dhe vidat të shtrënguara për t'u siguruar që fryrësja është në kushte të sigurta pune.
2. Nëse pjesët janë të konsumuara ose të dëmtuara, zëvendësojini me pjesë të ofruara nga Makita.
3. Ruajeni fryrësen në një vend të thatë larg fëmijëve.
4. Kur e ndaloni fryrësen për kontroll, shërbim, magazinim apo ndërrim aksesorësh, fikeni fillimisht dhe sigurohuni që të gjitha pjesët lëvizëse të ndalojnë plotësisht, si dhe hiqni kutinë e baterisë. Lëri fryrësen të ftohet përpara se të bëni punë mbi të. Mirëmbajeni fryrësen me kujdes dhe mbajeni të pastër.
5. Gjithmonë lëri fryrësen të ftohet përpara se ta magazinoni.
6. Mos e ekspozoni fryrësen ndaj shiut. Ruajeni fryrësen në ambiente të mbyllura.
7. Kur e ngrini fryrësen, sigurohuni të përkulni gjunjët dhe bëni kujdes të mos lëndoni mesin.
8. Pastroni gjithmonë pluhurin dhe papastërtitë nga pajisja. Mos përdorni kurrë benzinë, benzol, hollues, alkoool dhe lëndë të ngjashme për pastrim. Kjo mund të rezultojë në çngjyrosje, deformim ose krisje të pjesëve përbërëse plastike.
9. Mos u përipiqi të kryeni mirëmbajtje ose riparime që nuk përshkruhen në këtë broshurë ose manual përdorimi të njësisë elektrike. Këto punime duhen kryer në qendrat tona të autorizuar të shërbimit.
10. Ndiqni udhëzimet për lubrifikimin dhe ndërrimin e aksesorëve.
11. Përdorni gjithmonë vetëm pjesë këmbimi origjinale dhe aksesorë origjinale. Përdorimi i pjesëve ose aksesorëve të furnizuar nga një palë e tretë mund të shkaktojë prishje të pajisjes, dëmtim të pronës dhe/ose lëndim serioz të personit.
12. Makineria duhet të inspektohet dhe të mirëmbahet në intervale të rregullta nga qendrat tona të autorizuar të shërbimit.
13. Përpara se ta magazinoni makinerinë, pastrojeni tërësisht dhe kryeni shërbimet e mirëmbajtjes. Hiqni kutinë e baterisë.
14. Mos e mbështesni pajisjen te ndonjë objekt tjetër, si p.sh. në mur. Ajo mund të bjerë papritur dhe të shkaktojë lëndime.

Përdorimi dhe kujdesi për veglën me bateri

1. Ngarkojeni vetëm me ngarkuesin e specifikuar nga prodhuesi. Ngarkuesi që është i përshtatshëm për një lloj pakete baterie mund të shkaktojë rrezik zjarri kur përdoret me një paketë tjetër baterie.

2. Përdorini veglat elektrike vetëm me paketat e baterisë të përcaktuara në mënyrë specifike. Përdorimi i paketave të tjera të baterisë mund të paraqesë rrezik lëndimi dhe zjarri.
3. Kur paketa e baterisë nuk përdoret, mbajeni larg nga objektet e tjera metalike, si kapëset e letrave, monedhat, çelësat, gozhdët, vidat ose objektet e tjera metalike të vogla që mund të bëjnë lidhje nga njëri terminal tek tjetri. Krijimi i lidhjes së shkurtër ndërmjet terminaleve të baterisë mund të shkaktojë djegie ose zjarr.
4. Në kushte sforcimi mund të dalë lëng nga bateria; shmangni kontaktin. Nëse aksidentalisht ndodh kontakt, shpëllani me ujë. Nëse lëngu bie në kontakt me sytë, kërkoni edhe ndihmë e mjekut. Lëngu i dalë nga bateria mund të shkaktojë acarim ose djegie.
5. Mos e përdorni një kuti baterie apo vegël që është e dëmtuar ose e modifikuar. Bateritë e dëmtuara ose të modifikuara mund të shfaqin sjellje të paparashkueshme që rezultojnë në zjarr, shpërthime apo rrezik plagosjeje.
6. Mos e ekspozoni kutinë e baterisë ose veglën në zjarr ose ndaj temperaturave ekstreme. Ekspozimi ndaj zjarrit ose temperaturave mbi 130 °C mund të shkaktojë shpërthim.
7. Ndiqni të gjitha udhëzimet e karikimit dhe mos e karikoni kutinë e baterisë ose veglën jashtë kufijve të temperaturës të specifikuar të udhëzimit. Karikimi i pasaktë ose në temperatura jashtë kufijve të specifikuar mund të dëmtojë baterinë dhe të rrisë rrezikun e zjarrit.

Siguria elektrike dhe e baterisë

1. Mos e hidhni baterinë(të) në zjarr. Ajo mund të shpërthejë. Kontrolloni kodet vendore për udhëzime të mundshme të veçanta të hedhjes.
2. Mos e hapni dhe mos e shformoni baterinë(të). Elektroliti i lirruar është gërryes dhe mund të dëmtojë sytë ose lëkurën. Ai mund të jetë toksik nëse gëlltitet.
3. Mos e karikoni baterinë në shi ose në vende të lagura.
4. Mos e karikoni baterinë në ambiente të jashtme.
5. Mos e manovroni me duar të lagura karikuesin, as spinën dhe kontaktet e tij.

Shërbimi

1. Bëjini shërbim veglës elektrike nga një person i kualifikuar për riparime, duke përdorur vetëm pjesë identike zëvendësimi. Kjo do ta mbajë të sigurt veglën elektrike.
2. Asnjëherë mos e kryeni vetë shërbimin e paketave të dëmtuara të baterive. Shërbimi i paketave të baterive duhet të kryhet vetëm nga prodhuesi ose ofruesit e autorizuar të shërbimit.

RUAJINI KËTO UDHËZIME.

▲PARALAJMËRIM: MOS lejoni që njohja ose familjarizimi me produktin (të fituara nga përdorimi i shpeshtë) të zëvendësojnë zbatimin me përpikëri të rregullave të sigurisë për produktin në fjalë.

KEQPËRDORIMI ose mosndjekja e rregullave të sigurisë të dhëna në këtë manual përdorimi mund të shkaktojë dëmtime të rënda personale.

PËRSHKRIMI I PJESËVE

► **Fig.3:** 1. Kapaku 2. Tubi 3. Hundëza e fundit

MONTIMI

▲PARALAJMËRIM: Përpara montimit ose kalibrimit të pajisjes, fikeni motorin dhe hiqeni kutinë e baterisë. Përndryshe, ventilatorët mund të lëvizin dhe të shkaktojnë dëmtime.

▲PARALAJMËRIM: Kur montoni ose kalibroni pajisjen, gjithmonë uleni atë poshtë. Montimi ose rregullimi i pajisjes në pozicion vertikal mund të rezultojë në lëndime të rënda.

▲PARALAJMËRIM: Ndiqni paralajmërimet dhe masat paraprake në kapitullin “PARALAJMËRIME SIGURIE” dhe në manualin e përdorimit të njësisë elektrike.

Montimi i tubit bashkues

▲KUJDES: Kontrolloni gjithmonë që tubi i aksesorit të jetë i siguruar pas instalimit. Instalimi i gabuar mund të bëjë që aksesori të bjerë nga njësia elektrike dhe të shkaktojë lëndim të personit.

Montojeni tubin bashkues te njësia elektrike.

1. Hiqni kapakun nga fundi i tubit.

► **Fig.4:** 1. Tubi 2. Kapaku

VINI RE: Mos e hidhni kapakun sepse nevojitet për ruajtjen e aksesorit.

2. Rrotullojeni levën drejt aksesorit.

► **Fig.5:** 1. Leva

3. Bashkërenditni kunjin me shenjën e shigjetës në njësinë elektrike. Futeni tubin derisa butoni i lëshimit të kërcejë jashtë.

Sigurohuni që vija e pozicionit në majë të shigjetës në njësinë elektrike, shenja e shigjetës në njësinë elektrike dhe shenja e shigjetës në tub të jenë përballë njëra-tjetrës.

► **Fig.6:** 1. Butoni i lëshimit 2. Shenja e shigjetës në njësinë elektrike 3. Kunji 4. Vija e pozicionit 5. Shenja e shigjetës në tub

4. Lëvizeni levën drejt njësisë elektrike.

► **Fig.7:** 1. Leva

Sigurohuni që sipërfaqja e levës të jetë paralele me tubin.

VINI RE: Mos e shtrëngoni levën pa pasur të futur tubin e aksesorit. Ndryshe, leva mund ta shtrëngojë hyrjen e boshtit të transmisionit më shumë se sa duhet dhe mund ta dëmtojë.

Për ta hequr tubin, rrotullojeni levën drejt aksesorit dhe nxirreni tubin ndërsa shtypni për poshtë butonin e lëshimit.

► **Fig.8:** 1. Butoni i lëshimit 2. Leva 3. Tubi

Instalimi i hundëzës fundore

Bashkërendisni pjesën e dalë të tubit fryrës me kanalën në grykëzën fundore, më pas vendosni grykëzën fundore te tubi fryrës dhe pastaj ktheni grykëzën fundore për ta fiksuar në vend.

► **Fig.9:** 1. Shenja e trekëndëshit 2. Grykëza fundore 3. Tubi i fryrës

Për ta hequr hundëzën fundore, kryeni procedurën e anasjelltë të instalimit.

SHËNIM: Gjatësia e hundëzës mund të ndryshohet duke e lëvizur hundëzën siç tregohet në figurë.

► **Fig.10**

Instalimi i grykëzës së shtypur ose i grykëzës zgjatuese

Aksesor opsional

1. Hiqeni hundëzën fundore nga aksesori.

2. Vendosni hundëzën e shtypur ose hundëzën zgjatuese te aksesori, dhe më pas rrotullojeni për ta fiksuar.

► **Fig.11:** 1. Grykëza e shtypur 2. Grykëza zgjatuese 3. Aksesori

Instalimi i grupit të hundëzës së ullukëve

Aksesor opsional

1. Hiqeni hundëzën fundore, hundëzën zgjatuese ose hundëzën e shtypur nga aksesori.

2. Lironi vidën në kapësen e tubit të vogël, dhe kalojeni kapësen e tubit te aksesori.

► **Fig.12:** 1. Vida 2. Morsa e zorrës (e vogël) 3. Aksesori

3. Lidhni tubin zgjatues me aksesori.

Bashkërenditni folenë në tubin zgjatues me pjesën e dalë te aksesori, dhe më pas kalojeni tubin zgjatues përgjatë folesë së tij në mënyrë që shenjat e trekëndëshave të jenë përballë njëra-tjetrës.

► **Fig.13:** 1. Tubi zgjatues 2. Aksesori

4. Vendoseni kapësen e tubit në fole siç tregohet në figurë dhe shtrëngoni vidën.

► **Fig.14:** 1. Vida 2. Morsa e zorrës

5. Sipas lartësisë së punës, lidhni pjesën e mbetur të tubave zgjatues me tubin zgjatues i cili është bashkuar tashmë.

▲KUJDES: Kur përdorni grupin e hundëzës së ullukëve së bashku me një kokë elektrike me shumë funksione dhe aksesoriin e fryrës, mos përdorni tri a më shumë tuba zgjatimi. Mund shkaktojë çekuilibrim dhe të rezultojë në lëndim.

6. Rrotulloni daljen e hundëzës së fundit siç tregohet në figurë.

► **Fig.15**

7. Lidhni hundëzën e fundit me tubin zgjatues. Kur e lidhni, bashkërenditni shenjën trekëndore në hundëzën e fundit dhe tubin zgjatues, dhe më pas shtyjeni hundëzën e fundit derisa të kërcasë. Pas kësaj, rrotulloni hundëzën e fundit në një pozicion të përshtatshëm për punën tuaj.

- **Fig.16:** 1. Hundëza e fundit 2. Tubi zgjatues
3. Shenja trekëndore

Kur hiqni hundëzën e fundit, bashkërenditni shenjat trekëndore me hundëzën e fundit dhe tubin zgjatues, më pas nxirreni hundëzën e fundit nga tubi zgjatues.

- **Fig.17:** 1. Hundëza e fundit 2. Tubi zgjatues
3. Shenja trekëndore

PËRDORIMI

▲ PARALAJMËRIM: Ndiqni paralajmërimet dhe masat paraprake në kapitullin "PARALAJMËRIME SIGURIE" dhe në manualin e përdorimit të njësisë elektrike.

▲ PARALAJMËRIM: Përpara përdorimit, rregulloni pozicionin e varësës dhe të rripat e krahut në pozicionin që ju përshtatet.

Përdorimi i fryrësës

▲ KUJDES: Mos e vendosni makinerinë për tokë kur është e ndezur. Mund të hyjë rërë ose pluhur nga vrima thithëse dhe të shkaktojë avari ose lëndim.

Mbajeni makinerinë fort me të dyja duart dhe kryejeni fryrjen duke e lëvizur ngadalë përreth. Kur kryeni fryrjen rreth një ndërtese, një guri të madh ose një automjeti, mos e drejtoni grykëzën drejt tyre. Kur kryeni punë nëpër kënde, nisni nga këndi dhe pastaj vazhdoni në zonën e gjerë.

Rregulloni shpejtësinë e ajrit me këmbëzën e çelësit të njësisë së energjisë sipas mjedisit ose kushteve të përdorimit.

- **Fig.18**

Përdorimi i setit të hundëzës së ullukëve

▲ KUJDES: Kur përdorni grupin e hundëzës së ulluqeve, mos e mbani fryrësen me një dorë, por me të dyja duart.

- **Fig.19**

▲ KUJDES: Mos e përdorni grupin e hundëzës së ulluqeve pranë telave elektrike.

- **Fig.20**

▲ KUJDES: Mos e përdorni grupin e hundëzës së ulluqeve në ditë me erë.

- **Fig.21**

▲ KUJDES: Kur përdorni grupin e hundëzës së ulluqeve, mbajeni njerëzit ose kafshët më shumë se 15 m larg nga fryrësja.

- **Fig.22**

Mbajeni fryrësen lart vertikalisht duke kapur dorëzën e fryrësës. Vendoseni daljen e fryrësës në ulluk dhe më pas ndizeni fryrësen.

- **Fig.23**

Për përdoruesit e UX01G

VINI RE: Kur përdorni grupin e hundëzës së ulluqeve, nëse përdorni UX01G si njësi energjie dhe instaloni BL4080F në UX01G, mos përdorni rripin e krahut të përfshirë në paketën e njësisë së energjisë, por përdorni rripat e rekomanduar të krahut që tregohen më poshtë. Për rripat e rekomanduar të krahut, pyesni qendrat e autorizuar të shërbimit të Makita.

Vendosja e rripit të krahut

▲ KUJDES: Përdorni gjithnjë rripat e krahut që janë përfshirë me njësinë e energjisë. Përpara përdorimit, rregulloni rripin e krahut sipas përmasave të përdoruesit, për të parandaluar lodhjen.

▲ KUJDES: Para vënies në punë, sigurohuni që rripat e krahut të jenë lidhur siç duhet të varësja në njësinë e energjisë.

▲ KUJDES: Përpara përdorimit, sigurohuni që tokëza e rripave të krahut të jetë shtrenguar mirë.

▲ KUJDES: Përdorni gjithnjë rripat e krahut që tregohen më poshtë. Mos ripërdorni rripa të tjerë krah.

1. Vendosni rripat e krahut dhe shtrengoni tokëzën.

- **Fig.24:** 1. Tokëza

SHËNIM: Kur hiqni rripat e krahut, zhblokojeni tokëzën dhe hiqni rripat e krahut.

2. Rregulloni rripat e krahut në një pozicion komod pune.

- **Fig.25**

3. Kapeni grepin në rripin e krahut të varësja e njësisë së energjisë.

- **Fig.26:** 1. Grepit 2. Varësja

Rripi i krahut ka një mjet për lirim të shpejtë. Thjesht shtypni anët e tokëzës për të liruar rripin e krahut.

- **Fig.27:** 1. Tokëza

MIRËBAJTJA

▲ PARALAJMËRIM: Përpara inspektimit apo mirëmbajtjes së pajisjes, fikni motorin dhe hiqni kutinë e baterisë. Përndryshe, ventilatorët mund të lëvizin dhe të shkaktojnë dëmtime të rënda.

▲ PARALAJMËRIM: Kur inspektoni ose kryeni mirëmbajtjen e pajisjes, gjithmonë uleni poshtë atë. Montimi ose rregullimi i pajisjes në pozicion vertikal mund të rezultojë në lëndime të rënda.

▲ PARALAJMËRIM: Ndiqni paralajmërimet dhe masat paraprake në kapitullin “PARALAJMËRIME SIGURIE” dhe në manualin e përdorimit të njësisë elektrike.

VINI RE: Mos përdorni kurrë benzinë, benzinë pastrimi, hollues, alkool dhe të ngjashme. Mund të shkaktoni çngjyrosje, deformime ose krisje.

Për të ruajtur SIGURINË dhe QËNDRUESHMËRINË, riparimet dhe çdo mirëmbajtje apo rregullim tjetër duhen kryer nga qendrat e autorizuara të shërbimit ose të shërbimit të fabrikës të Makita-s, duke përdorur gjithnjë pjesë këmbimi të Makita-s.

Pastrimi i makinerisë

Pastrojeni makinerinë duke e fshirë pluhurin me një leckë të thatë ose me një të njomur me ujë me sapun dhe të shtrydhur.

► Fig.28

Hiqini pluhurat apo papastërtitë nga hyrja e thithjes në pjesën e pasme të aksesorit.

► Fig.29: 1. Foleja e thithjes

Intervali i inspektimit dhe i mirëmbajtjes

Orë pune		Përpara përdorimit	Çdo ditë (10 orë)	30 orë
E gjithë njësia	Kontrolloni me sy për pjesë të dëmtuara	✓	-	-
Aksi i transmisionit	Aplikoni graso	-	-	✓
Njësia elektrike	Referojuni manualit të përdorimit të njësisë elektrike			

Inspektimi i përgjithshëm

Kontrolloni për pjesë të dëmtuara. Kërkojini qendrës së autorizuar të shërbimit t'i zëvendësojë ato nëse është e nevojshme.

Lubrifikimi i pjesëve lëvizëse

VINI RE: Ndiqni udhëzimin për shpeshësinë dhe sasinë e graso që aplikohet. Ndryshe, lubrifikimi i papërshtatshëm mund të dëmtojë pjesët lëvizëse.

Aksi i transmisionit:

Aplikoni graso (graso Makita N No.2 ose ekuivalent të saj) çdo 30 orë pune.

► Fig.30

SHËNIM: Grasoja origjinale Makita mund të blihet nga shitësi juaj lokal i Makita.

Magazinimi

Gjatë magazinimit të aksesorit veçmas nga njësia elektrike, vendosni kapakun në fund të tubit.

► Fig.31

NDREQJA E DEFEKTEVE

Përpara se të kërkonti riparime, bëni fillimisht një kontroll nga ana juaj. Nëse zbuloni ndonjë problem që nuk shpjegohet në manual, mos u mundoni të çmontoni makinerinë. Përkundrazi, drejtojeni qendrave të autorizuar të shërbimit Makita, duke përdorur gjithmonë pjesë këmbimi Makita për riparimet.

Gjendja anormale	Shkaku i mundshëm (keqfunksionimi)	Zgjidhja
Motori nuk ndizet.	-	Referojuni manualit të përdorimit të njësisë elektrike.
Motori ndalon shpejt.	-	Referojuni manualit të përdorimit të njësisë elektrike.
Shpejtësia e motorit nuk rritet.	-	Referojuni manualit të përdorimit të njësisë elektrike.
Ventilatorët nuk rrotullohen. ⇒ Ndalojeni menjëherë motorin.	Tabat e njësisë elektrike dhe aksesori nuk janë lidhur siç duhet.	Lidhni tabat sipas mënyrës së duhur.
	Sistem transmissioi jonormal	Kontaktoni me një qendër të autorizuar shërbimi për riparim.
Njësia elektrike dridhet në mënyrë jonormale. ⇒ Ndalojeni menjëherë motorin.	Sistem transmissioi jonormal	Kontaktoni me një qendër të autorizuar shërbimi për riparim.
Ventilatorët vazhdojnë të rrotullohen edhe nëse lëshohet këmbëza e çelësit. ⇒ Ndalojeni menjëherë motorin.	Njësia elektrike nuk funksionon mirë.	Kontaktoni me një qendër të autorizuar shërbimi për riparim.

AKSESORË OPSIONALË

⚠KUJDES: Këta aksesorë ose shtojca rekomandohen për përdorim me makinerinë Makita të përcaktuar në këtë manual. Përdorimi i aksesorëve apo i shtojcave të tjera mund të përbëjë rrezik lëndimi ndaj njerëzve. Aksesorët ose shtojcat përdorini vetëm për qëllimin e tyre të përcaktuar.

Nëse keni nevojë për më shumë të dhëna në lidhje me aksesorët, pyesni qendrën vendore të shërbimit të Makita-s.

- Grykëza zgjatuese
- Grykëza e shtypur
- Grupi i hundëzës së ulluqeve
- Bateri dhe ngarkues origjinal Makita

SHËNIM: Disa artikuj të listës mund të përfshihen në paketën e produktit si aksesorë standardë. Ato mund të ndryshojnë nga njëri shtet në tjetrin.

СПЕЦИФИКАЦИИ

Модел:		UB402MP
Технически възможности *1	Дебит на въздуха	0 – 6,2 м ³ /мин
	Скорост на въздуха (средна)	0 – 39,1 м/с
	Скорост на въздуха (макс.)	0 – 47,4 м/с
Капацитет *2	Дебит на въздуха	0 – 6,2 м ³ /мин
	Скорост на въздуха (средна)	0 – 39,1 м/с
	Скорост на въздуха (макс.)	0 – 47,4 м/с
Капацитет *3	Дебит на въздуха	0 – 6,2 м ³ /мин
	Скорост на въздуха (средна)	0 – 39,1 м/с
	Скорост на въздуха (макс.)	0 – 47,4 м/с
Обща дължина		760 мм
Тегло нето		1,2 кг

*1. Капацитетът на накрайник на въздуходувка в комбинация с многофункционална задвижваща глава без кабел DUX60

*2. Капацитетът на накрайник на въздуходувка в комбинация с многофункционална задвижваща глава без кабел DUX18

*3. Капацитетът на накрайник на въздуходувка в комбинация с многофункционална задвижваща глава без кабел UX01G

- Поради нашата непрекъсната научно-развойна дейност посочените тук спецификации могат да бъдат променени без предизвестие.
- Спецификациите може да са различни в различните държави.

Одобрен задвижващ механизъм

Тази приставка е одобрена за използване само със следния(те) захранващ(и) механизъм(ми):

- Многофункционална задвижваща глава без кабел DUX60
- Многофункционална задвижваща глава без кабел DUX18
- Многофункционална задвижваща глава без кабел UX01G

⚠ ПРЕДУПРЕЖДЕНИЕ: Никога не използвайте приставката с неодобрен задвижващ механизъм. Неодобрената комбинация може да причини сериозни наранявания.

Символи

По-долу са описани символите, които може да се използват за тази машина. Задължително е да се запознаете с техните значения, преди да пристъпите към работа.

 Необходимо е особено внимание.

 Прочетете ръководството за експлоатация.

 Дръжте ръцете си далеч от въртящите се части.

 Дългата коса може да се заплете и да възникне инцидент.



Дръжте страничните лица надалеч.



Носете предпазни средства за очите и ушите.



Да не се излага на въздействието на влага.



Спазвайте минимално разстояние 15 метра.



Само за страни от ЕС
Поради наличието на опасни компоненти в оборудването отпадъците от електрическо и електронно оборудване, акумулатори и батерии може да имат отрицателно въздействие върху околната среда и човешкото здраве. Не изхвърляйте електрически и електронни уреди или батерии с битовите отпадъци!

Съгласно Европейската директива за отпадъците от електрическо и електронно оборудване и акумулатори и батерии и нейното адаптиране към националното законодателство, отпадъците от електрическо и електронно оборудване, батерии и акумулатори трябва да се събират отделно и да се доставят до отделен събирателен пункт за отпадъци, функциониращ съгласно наредбите за опазване на околната среда. Това е указано чрез символ на зачертана с кръст кофа на колелца, поставен върху оборудването.

Предназначение

Тази приставка е предназначена единствено за издухване на прах, заедно с одобрен задвижващ механизъм. Никога не използвайте приставката за други цели. Неправилното използване на приставката може да доведе до сериозни наранявания.

ЕО декларация за съответствие

Само за европейските страни

В качеството си на производители: **ние, Makita Europe N.V.**, търговски адрес: **Jan-Baptist Vinkstraat 2 3070 Kortenberg БЕЛГИЯ**. Упълномощаваме **Hiroshi Tsujimura** да състави техническата документация и декларираме на своя лична отговорност, че продуктът(ите);

Обозначение: **Накрайник на въздуходувката.**

Обозначение на вида(овете): **UB402MP.**

Отговаря на всички приложими клаузи на **2006/42/ЕО**, също и на всички приложими клаузи на следващите Директиви на **ЕО/ЕС: 2000/14/ЕО** и са произведени в съответствие със следните хармонизирани стандарти: **EN 60335-1:2012+A11:2014+A13:2017+A1:2019+A14:2019+A2:2019, EN 50636-2-100:2014.**

Място и дата на декларацията: **Kortenberg, Белгия. 31.10.2022**

Отговорно лице: **Hiroshi Tsujimura**, директор – **Makita Europe N.V.**

ПРЕДУПРЕЖДЕНИЯ ЗА БЕЗОПАСНОСТ

Инструкции за безопасност за въздуходувката

▲ ПРЕДУПРЕЖДЕНИЕ: Прочетете всички предупреждения за безопасност, инструкции, илюстрации и спецификации, предоставени заедно с тази машина, както и ръководството за експлоатация на задвижващия механизъм, преди да я използвате. При неспазване на изброените по-долу инструкции може да възникнат електрически удар, пожар и/или сериозно нараняване на оператора и/или на странични лица.

Запазете всички предупреждения и инструкции за справка в бъдеще.

Термините „механична четка/механична метла“ и „машина“ в предупрежденията и мерките за безопасност се отнасят за комбинацията на приспособлението и хранящия блок.

Обучение

1. Прочетете инструкциите внимателно. Запознайте се с органите за управление и правилата за правилна експлоатация на въздуходувката.
2. Никога не допускайте деца, хора с намалени физически, сетивни или умствени способности или без нужния опит и познания, както и хора, непознати с тези инструкции за работа, да работят с въздуходувката. Местните закони може да предвиждат ограничения за възрастта на оператора.
3. Никога не работете с въздуходувката в близост до хора, особено деца, или домашни любимци.
4. Не забравяйте, че операторът/потребителят носи отговорност за инциденти или опасни ситуации с други лица или тяхната собственост.

Подготовка

1. **Винаги носете масивни обувки и дълги панталони, когато работите с въздуходувката. Не носете широки дрехи или бижута, които могат да бъдат захванати във входния отвор за въздух. Пазете дългите коси далече от входните отвори за въздух.**
2. **Когато използвате електрически инструменти, винаги носете защитни очила, за да предпазите очите си от нараняване. Очилата трябва да съответстват на ANSI Z87.1 в САЩ, EN 166 в Европа или AS/NZS 1336 в Австралия/Нова Зеландия. Освен това, в Австралия/Нова Зеландия има законово изискване за носене на маска за защита на лицето.**

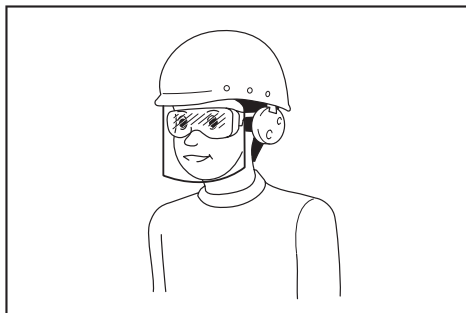

3. **Работодателят е длъжен да наложи използването на подходящи предпазни средства от операторите на инструментите и всички лица, намиращи се непосредствено в работната зона.**
4. **За да се предотврати раздразване, предизвикано от праха, се препоръчва да се носи маска за лице.**
5. **При работа с машината винаги носете неплъзгащи се и защитни обувки. Нехлъзгащите се затворени защитни ботуши и обувки намаляват риска от нараняване.**
6. **Носете средства за защита на слуха, такива като антифони. Излагането на въздействието на шум може да доведе до загуба на слуха.**

Работа

1. Освободете района от деца, странични лица и домашни любимци. Дръжте всички деца, странични лица и домашни любимци на разстояние с радиус от най-малко 15 м; извън зоната от 15 м все още има риск от нараняване от изхвърчащи предмети. Страничните лица трябва да бъдат настръчавани да носят предпазни средства за очите. Ако към вас се приближава някой, спрете машината.
- Фиг.1
2. Изключете въздуходувката и извадете акумулаторната батерия, уверете се, че всички движещи се части са напълно неподвижни
 - винаги когато оставяте въздуходувката.
 - преди почистване на задръствания.
 - преди проверка, почистване или работа по въздуходувката.
 - ако въздуходувката започне да вибрира необичайно.
 3. Работете с въздуходувката само на дневна светлина или на добро изкуствено осветление.
 4. Не се пресягайте, стъпвайте здраво и пазете равновесие през цялото време.
 5. Винаги стъпвайте стабилно, когато сте на наклон.
 6. Ходете, никога не тичайте.
 7. Поддържайте всички входни отвори за охлаждащ въздух без замърсявания.
 8. Никога не издухвайте замърсяванията по посока на околните.
 9. Работете с въздуходувката в препоръчвана позиция и върху твърда повърхност.
 10. Не работете с въздуходувката на високо.
 11. Когато използвате въздуходувката, никога не насочвайте накрайника към човек, намиращ се в близост.
 12. Никога не запушвайте смукателния отвор /и/ или отвора за издухване.
 - Когато работите в запрешена зона, внимавайте да не запушите смукателния отвор или отвора за издухване с прах или замърсявания.
 - Не използвайте накрайници, които не са предоставени от Makita.
 - Не използвайте въздуходувката за надуване на топки, гумена лодка или подобни предмети.
 13. Не работете с въздуходувката в близост до прозорци и подобни.
 14. Препоръчва се с въздуходувката да се работи само в подходящата част от денончието – не рано сутрин или късно през нощта, когато няма да пречи на другите хора.
 15. Препоръчва се преди издухването да се използват гребла и метли, за да се освободят замърсяванията.
 16. Преди да използвате въздуходувката на прашни повърхности, леко ги намокрете с вода или използвайте пулверизатор с вода, ако е необходимо.
 17. Регулирайте дължината на накрайника така, че въздушният поток да бъде близо до повърхността.
 18. Ако въздуходувката се удари в чужди предмети или започне да издава необичаен шум или вибрира, веднага изключете въздуходувката, за да я спрете. Извадете акумулаторната батерия и проверете въздуходувката за наличие на повреди, преди да я включите отново и да работите с нея. Ако въздуходувката е повредена, обърнете се към упълномощените сервисни центрове на Makita за ремонт.
 19. Не поставяйте пръстите си или други предмети в смукателния отвор или в отвора за издухване.
 20. Не допускайте случайно стартиране. Уверете се, че превключвателят е в изключено положение, преди да поставите акумулаторната батерия, когато вземате или носите въздуходувката. Носенето на въздуходувката, докато пръстът Ви е върху превключвателя, или включването на захранването на въздуходувката, когато превключвателят е задействан, е предпоставка за нещастни случаи.
 21. Никога не издухвайте опасни материали, като гъздене, парчета стъкло или остри предмети.
 22. Не работете с въздуходувката в близост до леснозапалими материали.
 23. Избягвайте да работите с въздуходувката продължително време при ниски температури.
 24. Преди сглобяване или регулиране на машината изключете двигателя и извадете акумулаторната батерия.
 25. Сложете си личните предпазни средства, преди да включите двигателя.
 26. Преди да включите двигателя, прегледайте машината за повреди, разхлабени винтове/гайки или неправилно сглобяване. Проверете дали всички лостчета и ключове за управление се задействат лесно. Почистете и подсушете ръкохватките.
 27. Не се опитвайте да стартирате двигателя, ако машината е повредена или не е напълно сглобена.
 28. Регулирайте раменния ремък и ръкохватката, така че да съответстват на размера на тялото на оператора.
 29. По време на работа използвайте раменния ремък. Дръжте здраво машината от дясната си страна.
- Фиг.2
30. Дръжте предната дръжка с лявата си ръка, а задната ръкохватка с дясната, независимо дали сте десничар или левичар. Увийте пръстите и палците около дръжките.
 31. Никога не се опитвайте да работите с машината с една ръка. Загубата на контрол може да доведе до сериозно или фатално нараняване. За да намалите опасността от наранявания, пазете ръцете и краката си от четките или барабаните за почистване.

32. Ако машината бъде ударена силно или падне, проверете състоянието ѝ, преди да продължите работа. Проверете органите за управление и предпазните приспособления за неправилно функциониране. Ако има повреда или съмнения за повреда, обърнете се към нашия упълномощен сервизен център за проверка и ремонт.
33. За да си осигурите правилно използване на задвижващия механизъм, спазвайте ръководството за експлоатацията му.
34. Направете справка в ръководството за експлоатация на задвижващия механизъм относно включването и управлението на машината.
35. По време на работа никога не стойте върху нестабилна или хлъзгава повърхност, а също и върху наклон. През студения сезон внимавайте за наличие на лед и сняг и винаги си осигурявайте стабилно стъпване.
36. Не използвайте машината в лошо време с ограничена видимост. В противен случай това може да доведе до падане или неправилна работа поради намалена видимост.
37. Не използвайте машината, когато има риск от светкавици.

Транспортиране

1. Спрете двигателя при транспортиране. В противен случай неволно стартиране може да причини нараняване.

Вибрации

1. Излагането на силни вибрации уврежда кръвоносните съдове или нервната система на оператора и води до следните симптоми на пръстите, ръцете и китките: „Заспиване“ (изтръпване), мравучкане, болка, усещане за боцкане, изменение в цвета на кожата или на кожата. Ако се появи някой от тези симптоми, обърнете се към лекар. За да намалите опасността от „вибрационна болест“, пазете ръцете си топли по време на работа и дръжте правилно машината и приставките.

Техническа поддръжка и съхранение

1. За да сте сигурни, че въздуходувката е в добро работно състояние, поддържайте всички гайки, болтове и винтове здраво затегнати.
2. Ако частите са износени или повредени, заменете ги с части, предоставени от Makita.
3. Съхранявайте въздуходувката на сухо място, недостъпно за деца.
4. Когато спирате въздуходувката, за да извършите проверка, обслужване, съхранение или да смените принадлежност, изключвайте я и се уверявайте, че всички движещи се части са спрели напълно, след което изваждайте акумулаторната батерия. Преди да работите по въздуходувката, оставете я да се охлади. Извършвайте грижливо техническата поддръжка на въздуходувката и я пазете чиста.
5. Винаги оставайте въздуходувката да се охлади, преди да я приберете.

6. Не излагайте въздуходувката на дъжд. Съхранявайте въздуходувката на закрито.
7. Когато повдигате въздуходувката, не забравяйте да сгънете коленете си и внимавайте да не нараните гърба си.
8. Винаги почиствайте праха и мръсотията от оборудването. Не използвайте бензин, бензол, разредител, спирт и други подобни. Това може да причини обезцветяване, деформация или пукнатини в пластмасовите части.
9. Не предприемайте поддръжка или ремонт, които не са описани в настоящия наръчник или в ръководството за експлоатация на задвижващия механизъм. За такива дейности се обръщайте към нашия оторизиран сервизен център.
10. Следвайте инструкциите за смазване и смяна на принадлежности.
11. Винаги използвайте само оригинални резервни части и принадлежности. Ако се ползват части и принадлежности от трети страни, може да се предизвика повреда на оборудването, повреждане на имущество и/или сериозно нараняване.
12. Обърнете се към нашия оторизиран сервизен център за редовни проверки и поддръжка на машината.
13. Преди прибиране на машината извършете пълно почистване и поддръжка. Извадете акумулаторната батерия.
14. Не натискайте прекалено силно оборудването, напр. към стена. В противен случай това може да падне неочаквано и това да доведе до нараняване.

Ползване и грижа за акумулаторните батерии

1. Презареждайте само със зарядното устройство, което е посочено от производителя. Зарядно устройство, което е подходящо за едни акумулаторни батерии, може да създаде риск от пожар, ако се използва с други акумулаторни батерии.
2. Използвайте електрическите инструменти само с акумулаторни батерии, конкретно предназначени за тях. Използването на други акумулаторни батерии може да създаде риск от нараняване и пожар.
3. Когато акумулаторните батерии не се използват, ги дръжте далече от други метални предмети като кламери, монети, ключове, пирони, винтове или други дребни такива, които могат да дадат някъсо изводите им. Закъсяването на изводите на акумулаторна батерия може да предизвика изгаряния или пожар.
4. При грубо манипулиране е възможно изхвърляне на течност от батериите; избягвайте контакт с тях. При случайно докосване изплакнете с вода. Ако течност попадне в очите, потърсете допълнително и медицинска помощ. Изхвърлената от батерията течност може да предизвика възпаления или изгаряния.
5. Не използвайте батерията или инструмента, който е повреден или променен. Повредените или променените батерии могат да проявяват непредвидимо поведение, което може да доведе до пожар, експлозия или опасност от нараняване.

- Не излагайте батерията или инструмента на огън или прекомерна температура. Излагането на огън или температура над 130°C може да доведе до експлозия.
- Спазвайте всички инструкции за зареждане и не зареждайте батерията или инструмента извън диапазона на температура, посочен в инструкциите. Неправилното зареждане или при температура извън посочения диапазон може да доведе до повреда на батерията и да повиши опасността от пожар.

Безопасност при работа с електрически ток и акумулаторната батерия

- Не изхвърляйте акумулаторната(ите) батерия(и) в огън. Клетките на батерията могат да експлодират. Проверете местните разпоредби за евентуални специални инструкции за унищожаване.
- Не отваряйте или повреждайте акумулаторната батерия(и). Изтичащият електролит има разяждащо действие и може да увреди очите или кожата. Може да бъде токсичен при поглъщане.
- Не зареждайте батерията под дъжд или на влажни места.
- Не зареждайте акумулаторната батерия на открито.
- Не хващайте зарядно устройство, включително щепсела и изводите му, с мокри ръце.

Сервизно обслужване

- Дайте вашата електрически инструмент за сервизно обслужване от квалифициран техник, който ползва само оригинални резервни части. Така ще осигурите поддържането на безопасността на електрическия инструмент.
- Никога не обслужвайте повредени батерии. Обслужването на батерии трябва да се извършва само от производителя или упълномощени фирми за обслужване.

ЗАПАЗЕТЕ НАСТОЯЩИТЕ ИНСТРУКЦИИ.

▲ПРЕДУПРЕЖДЕНИЕ: НЕ позволявайте комфорта от познването на продукта (придобит при дългата му употреба) да замени стриктното спазване на правилата за безопасност за въпросния продукт.

НЕПРАВИЛНАТА УПОТРЕБА и неспазването на правилата за безопасност, посочени в настоящото ръководство за експлоатация, може да доведе до тежки наранявания.

ОПИСАНИЕ НА ЧАСТИТЕ

► Фиг.3: 1. Капачка 2. Тръба 3. Накрайник

СГЛОБЯВАНЕ

▲ПРЕДУПРЕЖДЕНИЕ: Преди сглобяване или регулиране на оборудването изключете мотора и извадете акумулаторната батерия. В противен случай вентилаторите може да се задвижат и да причинят нараняване.

▲ПРЕДУПРЕЖДЕНИЕ: При сглобяване или регулиране на оборудването винаги го поставяйте на земята. Сглобяването или регулирането на оборудването в изправено положение може да доведе до сериозно нараняване.

▲ПРЕДУПРЕЖДЕНИЕ: Следвайте предупрежденията и мерките за безопасност в главата „ПРЕДУПРЕЖДЕНИЯ ЗА БЕЗОПАСНОСТ“ и в ръководството за експлоатация на задвижващия механизъм.

Монтиране на тръбата за приставка

▲ВНИМАНИЕ: Винаги проверявайте закрепването на тръбата за приставката след монтажа. Неправилният монтаж може да доведе до падане на приставката от задвижващия механизъм и да предизвика нараняване.

Монтирайте тръбата за приставка към инструмента.

- Свалете капачката от края на тръбата.

► Фиг.4: 1. Тръба 2. Капачка

БЕЛЕЖКА: Не изхвърляйте капачката, тъй като тя ще е необходима при прибиране на приставката.

- Завъртете лоста към приставката.

► Фиг.5: 1. Лост

- Изравнете щифта със стрелката на задвижващия механизъм. Вмъквайте тръбата, докато бутонът за освобождаване изскочи.

Уверете се, че линията за позициониране е върху върха на стрелката на задвижващия механизъм, а стрелката на задвижващия механизъм и стрелката на тръбата са обърнати една към друга.

► Фиг.6: 1. Освобождаващ бутон 2. Стрелка на задвижващия механизъм 3. Щифт 4. Линия на позициониране 5. Стрелка на тръбата

- Завъртете лоста към задвижващия механизъм.

► Фиг.7: 1. Лост

Уверете се, че повърхността на лоста е паралелна на тръбата.

БЕЛЕЖКА: Не затягайте лоста, без да сте поставили тръбата за приставката. В противен случай лостът може да затегне прекалено много входа на задвижващия вал и да го повреди.

За да свалите тръбата, завъртете лоста към приставката и издръпайте тръбата навън, като натискате надолу бутона за освобождаване.

► Фиг.8: 1. Освобождаващ бутон 2. Лост 3. Тръба

Монтиране на крайника

Изравнете изпъкналостта на тръбата на въздуходувката с жлеба на крайника, след това прикрепете крайника към тръбата на въздуходувката и след това завъртете крайника, за да се заключи на мястото си.

► **Фиг.9:** 1. Триъгълен знак 2. Крайник 3. Тръба на въздуходувката

За да отстраните крайника, изпълнете процедурата по монтиране в обратен ред.

ЗАБЕЛЕЖКА: Дължината на дюзата може да се променя чрез движение, както е показано на фигурата.

► **Фиг.10**

Поставяне на плоския или удължителния крайник

Допълнителна принадлежност

1. Извадете крайника от приставката.
 2. Прикрепете плоския или удължителния крайник към приставката и след това го завъртете, за да го заключите на мястото му.
- **Фиг.11:** 1. Плосък крайник 2. Удължителен крайник 3. Приставка

Монтиране на комплекта крайници за улици

Допълнителна принадлежност

1. Извадете крайника, удължителния или плоския крайник от приставката.
 2. Разхлабете винта на малката скоба за маркуч и я прекарайте през приставката.
- **Фиг.12:** 1. Винт 2. Скоба за маркуч (малка) 3. Приставка

3. Свържете удължителната тръба към приставката.

Подравнете жлеба на удължителната тръба с издатената част на приставката и след това плъзнете удължителната тръба по нейния жлеб така, че триъгълните знаци да сочат един към друг.

► **Фиг.13:** 1. Удължителна тръба 2. Приставка

4. Поставете скобите за маркуч върху жлеба, както е показано на изображението, и затегнете винта.

► **Фиг.14:** 1. Винт 2. Скоба за маркуч

5. В зависимост от работната височина свържете останалите удължителни тръби към вече монтираната удължителна тръба.

ВНИМАНИЕ: Когато използвате комплекта крайници за улици заедно с мултифункционална задвижваща глава и крайник на въздуходувка, не използвайте три или повече удължителни тръби. Това може да причини дисбаланс и да доведе до нараняване.

6. Завъртете изходния отвор на крайника, както е показано на фигурата.

► **Фиг.15**

7. Свържете крайника към удължителната тръба. По време на свързването подравнете триъгълната маркировка на крайника и удължителната тръба и след това натиснете крайника така, че да щракне. След това завъртете крайника в позиция, подходяща за вашата работа.

► **Фиг.16:** 1. Крайник 2. Удължителна тръба 3. Триъгълен знак

Когато свалите крайника, подравнете триъгълните маркировки на крайника и удължителната тръба и след това издърпайте крайника от удължителната тръба.

► **Фиг.17:** 1. Крайник 2. Удължителна тръба 3. Триъгълен знак

Експлоатация

ПРЕДУПРЕЖДЕНИЕ: Следвайте предупрежденията и мерките за безопасност в главата „ПРЕДУПРЕЖДЕНИЯ ЗА БЕЗОПАСНОСТ“ и в ръководството за експлоатация на задвижващия механизъм.

ПРЕДУПРЕЖДЕНИЕ: Преди да започнете работа, регулирайте позицията на куката и раменния ремък, така че да ви е удобно.

Работа с въздуходувката

ВНИМАНИЕ: Не поставяйте машината на земята, докато е включена. През смукателния отвор може да влязат пясък или прах и да причинят неизправност или нараняване.

Дръжте машината здраво с две ръце и извършвайте издухането, като я движите бавно. Когато извършвате издухване около сграда, голям камък или автомобил, насочвайте крайника настрана от тях. Когато работите в ъгъл, започнете от него и след това се преместете в широката зона.

Регулирайте скоростта на въздуха с помощта на пусковия прекъсвач на задвижващия механизъм в зависимост от околната среда или условията на използване.

► **Фиг.18**

Използване на комплекта крайници за улици

ВНИМАНИЕ: Когато използвате комплекта крайници за улици, не дръжте въздуходувката с една, а с две ръце.

► **Фиг.19**

ВНИМАНИЕ: Не използвайте комплекта крайници за улици в близост до електрически проводници.

► **Фиг.20**

⚠ВНИМАНИЕ: Не използвайте комплекта накрайници за улуци във ветровити дни.

► Фиг.21

⚠ВНИМАНИЕ: Когато използвате комплекта накрайници за улуци, други хора, както и животни трябва да стоят на разстояние над 15 м от въздуходувката.

► Фиг.22

Въздуходувката трябва да бъде изправена, като я държите за дръжката. Поставете изходния отвор на въздуходувката върху улука и след това включете въздуходувката.

► Фиг.23

За потребители на UX01G

БЕЛЕЖКА: Когато използвате комплекта накрайници за улуци, ако задвижващият механизъм е UX01G и монтирате BL4080F на UX01G, не използвайте ремъка за рамо, включен в опаковката на задвижващия механизъм, а препоръчителния ремък за рамо, показан по-долу. За препоръчителния ремък за рамо се обърнете към изпълномощените сервизни центрове на Makita.

Закрепване на ремъка за рамо

⚠ВНИМАНИЕ: Когато използвате ремъка за рамо, винаги го прикрепяйте към задвижващия механизъм. Преди започване на работа регулирайте ремъка за рамо в съответствие с височината на потребителя, за да се избегне умора.

⚠ВНИМАНИЕ: Преди започване на работа се уверете, че ремъкът за рамо е правилно закрепен към приспособлението за окачване на задвижващия механизъм.

⚠ВНИМАНИЕ: Преди да пристъпите към работа, проверете дали катарамата на ремъка за рамо е затегната здраво.

⚠ВНИМАНИЕ: Винаги използвайте ремъка за рамо, показан по-долу. Не използвайте други ремъци за рамо.

1. Поставете ремъка за рамо и закопчайте катарамата.

► Фиг.24: 1. Катарамата

ЗАБЕЛЕЖКА: Когато отстранявате ремъка за рамо, отключете катарамата и отстранете ремъка за рамо.

2. Регулирайте ремъка за рамо до удобна за работа позиция.

► Фиг.25

3. Закачете куката на ремъка за рамо към приспособлението за окачване на задвижващия механизъм.

► Фиг.26: 1. Кука 2. Окачалка

Ремъкът за рамо има функция за бързо освобождаване. Просто стиснете двете страни на катарамата, за да освободите раменния ремък.

► Фиг.27: 1. Катарамата

ПОДДРЪЖКА

⚠ПРЕДУПРЕЖДЕНИЕ: Преди да проверите или да извършите техническа поддръжка на оборудването, изключете двигателя и извадете акумулаторната батерия. В противен случай вентилаторите може да се задвижат и да причинят сериозно нараняване.

⚠ПРЕДУПРЕЖДЕНИЕ: Когато проверявате или извършвате техническо обслужване на оборудването, винаги го поставяйте на земята. Сглобяването или регулирането на оборудването в изправено положение може да доведе до сериозно нараняване.

⚠ПРЕДУПРЕЖДЕНИЕ: Следвайте предупрежденията и мерките за безопасност в главата „ПРЕДУПРЕЖДЕНИЯ ЗА БЕЗОПАСНОСТ“ и в ръководството за експлоатация на задвижващия механизъм.

БЕЛЕЖКА: Не използвайте бензин, нафта, разредител, спирт и др. подобни. Това може да причини обезцветяване, деформация или пукнатини.

За да се поддържа БЕЗОПАСНОСТТА и НАДЕЖНОСТТА на продукта, ремонтите, поддръжката или регулирането трябва да се извършват от изпълномощен сервиз или фабрични сервизни центрове на Makita, като винаги трябва да използвате резервни части от Makita.

Почистване на машината

Почиствайте машината, като избършете праха със суха кърпа или с кърпа, напоена с вода и миещ препарат и изстискана.

► Фиг.28

Отстранете праха или замърсяванията от смукателния отвор от задната страна на приставката.

► Фиг.29: 1. Смукателен отвор

Цялостна проверка

Проверявайте за повредени части. Обърнете се към нашия оторизиран сервизен център относно тяхната замяна.

Смазване на движещите се части

БЕЛЕЖКА: Спазвайте инструкциите за честотата на гресиране и за количеството грес. В противен случай, недостатъчното смазване може да повреди движещите се части.

Задвижващ мост:

Добавяйте грес (грес Makita N No.2 или еквивалентна) на всеки 30 часа работа.

► Фиг.30

ЗАБЕЛЕЖКА: Оригинален грес на Makita можете да закупите от Вашия местен търговски представител на Makita.

Съхранение

Когато съхранявате приставката отделно от задвижващия механизъм, поставете капачката на края на тръбата.

► Фиг.31

Интервал на проверка и техническо обслужване

Работни часове		Преди работа	Ежедневно (10 часа)	30 часа
Целият уред	Проверете визуално за повредени части	✓	–	–
Задвижващ мост	Нанесете смазка	–	–	✓
Захранващ блок	Направете справка с ръководството за експлоатация на захранващия блок			

ОТСТРАНЯВАНЕ НА НЕИЗПРАВНОСТИ

Преди да заявите ремонт, сами извършете проверка. Ако откриете проблем, който не е обяснен в ръководството, не се опитвайте да разглобявате машината. Вместо това го занесете в някой от оторизираните сервиси на Makita, които винаги използват за ремонтите резервни части от Makita.

Състояние на неизправност	Възможно причина (неизправност)	Мерки за отстраняване
Двигателят не стартира.	–	Направете справка с ръководството за експлоатация на захранващия блок.
Двигателят спира бързо.	–	Направете справка с ръководството за експлоатация на захранващия блок.
Оборотите на двигателя не се увеличават.	–	Направете справка с ръководството за експлоатация на захранващия блок.
Вентилаторите не се въртат. ⇒ Спрете двигателя незабавно.	Тръбите на задвижващия механизъм и на приставката не са свързани правилно.	Свържете тръбите по правилен начин.
	Необичайна работа на задвижването	Свържете се с упълномощен сервизен център за ремонт.
Задвижващият механизъм вибрира необичайно. ⇒ Спрете двигателя незабавно.	Необичайна работа на задвижването	Свържете се с упълномощен сервизен център за ремонт.
Вентилаторите продължават да се въртят дори след освобождаване на пусковия прекъсвач. ⇒ Спрете двигателя незабавно.	Захранващият блок не работи правилно.	Свържете се с упълномощен сервизен център за ремонт.

ДОПЪЛНИТЕЛНИ АКСЕСОАРИ

⚠ ВНИМАНИЕ: Препоръчва се използването на тези аксесоари или приспособления с Вашата машина Makita, описана в настоящото ръководство. Използването на други аксесоари или приспособления може да доведе до опасност от телесни наранявания. Използвайте съответните аксесоар или приспособление само по предназначение.

Ако имате нужда от помощ за повече подробности относно тези аксесоари, се обърнете към местния сервизен център на Makita.

- Удължителен накрайник
- Плосък накрайник
- Комплект накрайници за улуци
- Оригинална акумулаторна батерия и зарядно устройство на Makita

ЗАБЕЛЕЖКА: Някои артикули от списъка може да са включени в комплекта на продукта като стандартни аксесоари. Те може да са различни в различните държави.

SPECIFIKACIJE

Model:		UB402MP
Kapaciteti *1	Volumen zraka	0 – 6,2 m ³ /min
	Brzina zraka (prosječna)	0 – 39,1 m/s
	Brzina zraka (maks.)	0 – 47,4 m/s
Kapaciteti *2	Volumen zraka	0 – 6,2 m ³ /min
	Brzina zraka (prosječna)	0 – 39,1 m/s
	Brzina zraka (maks.)	0 – 47,4 m/s
Kapaciteti *3	Volumen zraka	0 – 6,2 m ³ /min
	Brzina zraka (prosječna)	0 – 39,1 m/s
	Brzina zraka (maks.)	0 – 47,4 m/s
Ukupna dužina		760 mm
Neto težina		1,2 kg

*1. Kapaciteti priključka ventilatora zajedno s bežičnom višefunkcijskom električnom glavom DUX60

*2. Kapaciteti priključka ventilatora zajedno s bežičnom višefunkcijskom električnom glavom DUX18

*3. Kapaciteti priključka ventilatora zajedno s bežičnom višefunkcijskom električnom glavom UX01G

- Zahvaljujući našem stalnom programu razvoja i istraživanja, navedene specifikacije podložne su promjenama bez obavijesti.
- Specifikacije mogu biti različite ovisno o zemlji.

Odobrena jedinica napajanja





Ovaj priključak odobren je za uporabu isključivo sa sljedećim jedinicama napajanja:

- Bežičnom višefunkcijskom električnom glavom DUX60
- Bežičnom višefunkcijskom električnom glavom DUX18
- Bežičnom višefunkcijskom električnom glavom UX01G

⚠ UPOZORENJE: Uporaba priključka bez odobrene jedinice napajanja nije dopuštena. Kombinacija koja nije odobrena može uzrokovati ozbiljne ozljede.

Simboli

U nastavku su prikazani simboli koji se upotrebljavaju za opremu. Prije korištenja provjerite jeste li razumjeli njihovo značenje.

	Potreban poseban oprez i pozornost.
	Pročitajte priručnik s uputama.
	Držite ruke podalje od dijelova koji se okreću.
	Duga kosa može dovesti do nezgode uslijed zapetljavanja.
	Držite podalje od prolaznika.



Nosite zaštitu za oči i uši.



Nemojte izlagati vlazi.



Udaljenost mora biti najmanje 15 m.



Samo za države EU

Zbog prisutnosti opasnih komponenti u opremi, otpadna električna i elektronička oprema, akumulatori i baterije i mogu imati negativan učinak na okoliš i ljudsko zdravlje.

Nemojte odlagati električne i elektroničke uređaje ili baterije s ostalim kućanskim otpadom!

U skladu s Europskom direktivom o otpadnoj električnoj i elektroničkoj opremi, o akumulatorima i baterijama te o otpadnim akumulatorima i baterijama, i njenoj prilagodbi nacionalnim zakonima, otpadna električna oprema, baterije i akumulatori trebali bi se pohranjivati zasebno i isporučivati u odvojena sabirna mjesta za komunalni otpad, koja postupaju u skladu s uredbama o zaštiti okoliša.

To je naznačeno simbolom prekrizene kante za otpad na kotačima koja je postavljena na opremi.

Namjena

Ovaj priključak namijenjen je samo za ispuhivanje prašine u kombinaciji s odobrenom jedinicom napajanja. Zabranjena je uporaba priključka u bilo koje druge svrhe. U slučaju njegove zlouporabe moguće su ozbiljne ozljede.

Izjava o sukladnosti EZ

Samo za države članice Europske unije

Mi, kao proizvođači: **Makita Europe N.V.**, poslovna adresa: **Jan-Baptist Vinkstraat 2 3070 Kortenberg BELGIUM**. Ovlašćujemo **Hiroshi Tsujimura** za sastavljanje tehničke dokumentacije i s punom odgovornošću izjavljujemo da proizvodi s opisom:

Oznaka: **Priključak ventilatora**. Tipska oznaka: **UB402MP**.

ispunjava sve mjerodavne odredbe Direktive **2006/42/EZ** i mjerodavne odredbe sljedećih direktiva EC/EU: **2000/14/EZ** te da su proizvedeni u skladu sa sljedećim usklađenim normama: **EN 60335-1:2012+A11:2014+A13:2017+A1:2019+A14:2019+A2:2019, EN 50636-2-100:2014**.

Mjesto i datum izjave: **Kortenberg, Belgija. 31.10.2022**

Odgovorna osoba: **Hiroshi Tsujimura, direktor – Makita Europe N.V.**

SIGURNOSNA UPOZORENJA

Sigurnosne upute za ventilator

⚠ UPOZORENJE: Prije upotrebe pročitajte sva sigurnosna upozorenja, upute, ilustracije i specifikacije priložene uz stroj, kao i priručnik s uputama za jedinicu napajanja. Nepridržavanje svih uputa navedenih u nastavku može dovesti do strujnog udara, požara i/ili ozbiljnih ozljeda rukovatelja i/ili prolaznika.

Sačuvajte sva upozorenja i upute radi kasnije uporabe.

Pojmovi „rotirajuća četka / rotirajući čistač“ i „stroj“ u upozorenjima i mjerama opreza odnose se na kombinaciju priključka i jedinice napajanja.

Obuka

1. Pažljivo pročitajte upute. Upoznajte se s kontrolama i pravilnom upotrebom ventilatora.
2. Nikada nemojte dopustiti upotrebu ventilatora djeci, osobama sa smanjenim fizičkim, osjetilnim ili mentalnim sposobnostima ili s nedovoljnim iskustvom i znanjem ili osobama koje nisu upoznate s uputama za upotrebu ventilatora. Dob rukovatelja može biti ograničena lokalnim propisima.
3. Nikada ne rukujte ventilatorom dok su u blizini ljudi, osobito djeca ili kućni ljubimci.
4. Imajte na umu da je rukovatelj ili korisnik odgovoran za nesreće ili opasnosti koje se mogu dogoditi drugim ljudima ili njihovoj imovini.

Priprema

1. Uvijek nosite čvrstu obuću i duge hlače dok rukujete ventilatorom.
2. Nemojte nositi široku odjeću ili nakit koji se može uvući u otvor za zrak. Držite dugu kosu dalje od otvora za zrak.
3. Uvijek nosite zaštitne naočale kako biste zaštitili oči od ozljeđivanja električnim uređajima. Naočale moraju biti u skladu s normom ANSI Z87.1 u SAD-u, EN 166 u Europi ili AS/NZS 1336 u Australiji/Novom Zelandu. U Australiji/Novom Zelandu također je zakonski propisano nošenje maske za lice radi zaštite lica.

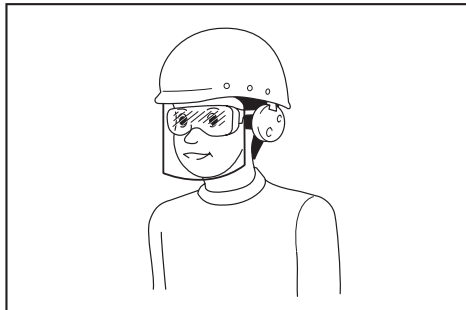

Poslodavac je odgovoran za provedbu mjere obveznog nošenja zaštitne opreme za rukovatelje i druge osobe u neposrednom radnom okruženju pri rukovanju alatom.

4. Preporučuje se nošenje maske za lice radi sprječavanja iritacije prašinom.
5. Tijekom rada sa strojem uvijek nosite zaštitnu obuću s potplatima koji se ne klizaju. Protuklizne, zatvorene čizme umanjit će opasnost od ozljeda.
6. Nosite zaštitu za uši, primjerice zaštitne slušalice. Izloženost buci može dovesti do gubitka sluha.

Rad

1. Iz okoline uklonite djecu, prolaznike i kućne ljubimce. Svu djecu, prolaznike i kućne ljubimce držite izvan radijusa od najmanje 15 m; izvan zone od 15 m i dalje postoji opasnost od ozljeda zbog izbacivanja predmeta. Prolaznici bi trebali nositi zaštitu za oči. Ako vam se približi druga osoba, zaustavite stroj.

► SI.1

2. Isključite ventilator i izvadite baterijski uložak te provjerite jesu li se svi pomični dijelovi u potpunosti zaustavili u sljedećim situacijama:
 - svaki put kada se morate udaljiti od ventilatora
 - prije uklanjanja zapreka
 - prije provjere, čišćenja ili obavljanja zahvata na ventilatoru
 - ako ventilator počne neobičajeno vibrirati.
3. Ventilatorom rukujte samo na danjem svjetlu ili pod dobrim umjetnim osvjetljenjem.
4. Nemojte se previše istežati i uvijek održavajte ravnotežu.
5. Uvijek održavajte stabilnost na nagibima.

6. Hodajte, nikada ne trčite.
 7. Sve otvore za zrak za hlađenje držite podalje od ostataka.
 8. Ostatke nikad me otpuhujte u smjeru prolaznika.
 9. Ventilatorom rukujte u preporučenom položaju i na čvrstim površinama.
 10. Ne rukujte ventilatorom na visokim mjestima.
 11. Nikada ne usmjeravajte mlaznicu prema osobama u blizini kad upotrebljavate ventilator.
 12. Nikada nemojte blokirati otvor za usis i/ili izlaz ventilatora.
 - Pazite da otvor za usis ili izlaz ventilatora ne blokirate prašinom ili prljavštinom kad radite u prašnjavom području.
 - Ne upotrebljavajte druge mlaznice osim onih koje isporučuje Makita.
 - Ventilator nemojte upotrebljavati za napuhivanje lopti, gumenih čamaca ili sličnih predmeta.
 13. Ventilator nemojte upotrebljavati blizu otvorenog prozora itd.
 14. Preporučuje se upotreba ventilatora u prihvatljivo vrijeme – ne rano ujutro ili kasno navečer kada biste mogli smetati drugim ljudima.
 15. Prije otpuhivanja preporučuje se da ostatke usitnite uporabom grablji i metli.
 16. Prije otpuhivanja lagano navlažite površine u prašnjavim uvjetima ili koristite prskalicu s vodom ako je to potrebno.
 17. Prilagodite duljinu mlaznice puhala tako da struja zraka može djelovati što bliže tlu.
 18. Ako ventilator udari u neke strane predmete ili počne stvarati neuobičajenu buku ili zamijetite neuobičajene vibracije, odmah isključite ventilator kako bi se zaustavio. Izvadite baterijski uložak te pregledajte ima li na ventilatoru oštećenja prije ponovnog pokretanja i rada s ventilatorom. Ako je ventilator oštećen, za popravak se obratite ovlaštenom servisu tvrtke Makita.
 19. Nemojte stavljati prste ili druge predmete u otvor za usis ili izlaz ventilatora.
 20. Spriječite nehotično uključivanje. Prije umećanja baterijskog uložka, podizanja ili nošenja ventilatora, provjerite je li sklopka u isključenom položaju. Nošenje ventilatora s prstom na sklopki ili uključivanje napajanja ventilatora s uključenom sklopkom može prouzročiti nezgode.
 21. Nikada ne otpuhujte opasne materijale kao što su čavli, komadi stakla ili oštrice.
 22. Ne radite s ventilatorom u blizini zapaljivih materijala.
 23. Izbjegavajte dugotrajan rad ventilatora u okruženjima s niskom temperaturom.
 24. Prije sastavljanja ili prilagodbe stroja isključite motor i izvadite baterijski uložak.
 25. Prije pokretanja motora obucite osobnu zaštitnu opremu.
 26. Prije pokretanja motora pregledajte ima li oštećenja, labavih vijaka/matica ili nepravilno sklopjenih dijelova na stroju. Provjerite rade li sve upravljačke ručice i prekidači bez problema. Očistite i osušite ručke.
 27. Ne pokušavajte pokrenuti motor ako je stroj oštećen ili nije do kraja sastavljen.
 28. Podesite remen za rame i rukohvat kako bi odgovarali veličini rukovatelja.
 29. Tijekom rada koristite remen za rame. Čvrsto držite stroj na svojoj desnoj strani.
 - ▶ SI.2
 30. Držite prednju ručku lijevom rukom, a stražnju rukohvat desnom rukom, neovisno o tome jeste li lijevak ili dešnjak. Omotajte prste i palčeve oko ručki.
 31. Ne pokušavajte rukovati strojem jednom rukom. Gubitak kontrole može uzrokovati ozbiljne ili smrtonosne ozljede. Kako biste smanjili opasnost od ozljeda, držite ruke i noge podalje od četki ili bubnjeva za čišćenje.
 32. Ako dođe do jakog udara ili pada stroja, provjerite njegovo stanje prije daljnjeg rada. Provjerite ima li kvarova na kontrolama i sigurnosnim uređajima. Ako otkrijete ili sumnjate na oštećenje, zatražite od našeg ovlaštenog servisa kontrolu ili popravak.
 33. Pridržavajte se uputa iz priručnika s uputama za pravilnu upotrebu jedinice napajanja.
 34. Za pokretanje i rukovanje strojem pogledajte priručnik s uputama za jedinicu napajanja.
 35. Tijekom rada nemojte stajati na nestabilnoj ili klizavoj površini ili na strmoj padini. Tijekom hladnog vremena čuvajte se leda i snijega i uvijek osigurajte stabilno uporište.
 36. Nemojte upotrebljavati stroj u lošim vremenskim uvjetima kada je vidljivost ograničena. U suprotnom može doći do pada ili nepravilnog rada zbog slabe vidljivosti.
 37. Nemojte upotrebljavati stroj kada postoji opasnost od udara munje.
- Transport**
1. Prilikom transporta zaustavite motor. U protivnom, nehotično pokretanje može dovesti do ozljeda.
- Vibracija**
1. Izloženost prekomjernim vibracijama prouzrokuje oštećenja krvnih žila i živčanog sustava rukovatelja te pojavu sljedećih simptoma u prstima, rukama ili zglobovima: obamrlost (utrnulost), trnci, bol, osjećaj probadanja, promjena boje kože ili promjene na koži. Ako se pojavi bilo koji od tih simptoma, posjetite liječnika.
Da biste smanjili opasnost od pojave „bolesti bijelih prstiju“, tijekom rukovanja održavajte toplinu ruku te dobro održavajte alat i dodatni pribor.
- Održavanje i skladištenje**
1. Sve maticе, svornjake i vijke držite čvrsto zategnutima kako bi ventilator bio u sigurnom radnom stanju.
 2. Ako su dijelovi potrošeni ili oštećeni, zamijenite ih dijelovima koje isporučuje Makita.
 3. Ventilator čuvajte na suhom mjestu izvan dohvata djece.

4. Kad ventilator zaustavite radi pregleda, servisiranja, pohrane ili zamjene dodatnog pribora, isključite ventilator i uvjerite se da su se svi pokretni dijelovi potpuno zaustavili pa uklonite baterijski uložak. Ohladite ventilator prije bilo kakva rada na njemu. Ventilator dobro održavajte i držite ga čistim.
5. Uvijek ohladite ventilator prije pohrane.
6. Ventilator ne izlažite kiši. Ventilator pohranjujte unutra.
7. Kad podignete ventilator, svakako savinite koljena i pazite da ne ozlijedite leđa.
8. Uvijek očistite prašinu i prljavštinu s opreme. Nikada nemojte koristiti benzin, gorivo, razrjeđivač, alkohol ili slično za čišćenje. Može doći do promjene boje, deformacije ili pucanja plastičnih dijelova.
9. Ne izvodite zahvate održavanja ili popravka koji nisu opisani u ovoj knjižici ili priručniku s uputama za jedinicu napajanja. Za takve se radove obratite ovlaštenom servisu.
10. Postupajte prema uputama za podmazivanje i zamjenu pribora.
11. Uvijek upotrebljavajte isključivo originalne rezervne dijelove i dodatni pribor. Upotreba dijelova ili dodatnog pribora drugih proizvođača može uzrokovati kvar opreme, materijalnu štetu i/ili teške ozljede.
12. Zatražite od našeg ovlaštenog servisa da redovito pregledaju i održavaju stroj.
13. Stroj prije skladištenja u potpunosti očistite i servisirajte. Izvadite baterijski uložak.
14. Nemojte naslanjati opremu o nešto, primjerice o zid. Mogla bi naglo pasti i uzrokovati ozljedu.

Korištenje i održavanje alata na baterije

1. Baterije punite isključivo punjačem koji preporučuje proizvođač. Punjač koji je prikladan za jednu vrstu baterija može uzrokovati opasnost od požara ako se koristi za drugu vrstu baterija.
2. Ručni alat koristite isključivo s namjenskim i propisanim baterijama. Korištenje bilo koje druge vrste baterija može uzrokovati opasnost od ozljede i požara.
3. Kad ih ne koristite, baterije držite podalje od drugih metalnih predmeta poput spajalica, kovanica, ključeva, čavala, vijaka i drugih sitnih metalnih predmeta koji mogu uzrokovati spoj između polova. Spajanje polova baterije može uzrokovati opekline ili požar.
4. Pod djelovanjem sile tekućina može iscuriti iz baterije; izbjegavajte kontakt. Ako slučajno dođe do kontakta, isperite vodom. Ako tekućina dođe u dodir s očima, zatražite dodatnu liječničku pomoć. Tekućina izbačena iz baterije može uzrokovati nadražajnost ili opekline.
5. Ne koristite oštećenu ili preinačenu bateriju ili alat. Oštećene ili preinačene baterije mogu se neočekivano ponašati te prouzročiti požar, eksploziju ili ozljede.
6. Ne izlažite bateriju ili alat plamenu ili previsokoj temperaturi. Izlaganje plamenu ili temperaturi višoj od 130 °C može prouzročiti eksploziju.

7. Pridržavajte se svih uputa za punjenje i nemojte puniti bateriju ili alat izvan temperaturnog raspona navedenog u uputama. Neispravno punjenje ili punjenje pri temperaturama izvan navedenog raspona mogu oštetiti bateriju i povećati opasnost od požara.

Električna sigurnost i sigurnost baterije

1. Baterija/e ne bacajte u vatru. Čelija bi mogla eksplodirati. Provjerite u lokalnim propisima postoje li posebne upute za odlaganje.
2. Nemojte otvarati niti uništavati bateriju/e. Ispušteni elektrolit jest korozivan i može oštetiti oči ili kožu. Možete se otrovati ako ga progutate.
3. Ne punite bateriju na kiši ili na mokrim mjestima.
4. Ne punite bateriju na otvorenom.
5. Ne rukujte punjačem, uključujući utikač punjača, i priključcima punjača mokrim rukama.

Servisiranje

1. Neka vaš električni alat servisira kvalificirana osoba, koristeći samo identične rezervne dijelove. Na taj se način održava sigurnost električnog alata.
2. Nikada nemojte popravljati oštećene baterije. Popravak baterije smije obavljati samo proizvođač ili ovlašteni serviser.

ČUVAJTE OVE UPUTE.

▲ UPOZORENJE: NEMOJTE dozvoliti da udobnost ili znanje o proizvodu (stečeno stalnim korištenjem) zamijene strogo pridržavanje sigurnosnih propisa za određeni proizvod.

ZLOUPORABA ili nepridržavanje sigurnosnih propisa navedenih u ovom priručniku s uputama mogu prouzročiti ozbiljne ozljede.

OPIS DIJELOVA

► **SI.3:** 1. Poklopac 2. Cijev 3. Završna mlaznica

MONTAŽA

▲ UPOZORENJE: Prije sastavljanja ili prilagodbe opreme isključite motor i izvadite baterijski uložak. U protivnom se lopatice ventilatora mogu pomaknuti i dovesti do ozljede.

▲ UPOZORENJE: Opremu prije sastavljanja ili prilagodbe uvijek odložite na tlo. Sastavljanje ili prilagodba opreme u uspravnom položaju može prouzročiti ozbiljne ozljede.

▲ UPOZORENJE: Pridržavajte se upozorenja i mjera opreza iz poglavlja „SIGURNOSNA UPOZORENJA” i priručnika s uputama za jedinicu napajanja.

Montaža cijevi nastavka

⚠ OPREZ: Nakon instaliranja uvijek provjerite je li priključna cijev dobro pričvršćena. Neispravna instalacija može dovesti do odvajanja priključka od jedinice napajanja i prouzročiti ozljede.

Montirajte cijev nastavka na jedinicu napajanja.

1. Uklonite poklopac s kraja cijevi.

▶ **SI.4:** 1. Cijev 2. Poklopac

NAPOMENA: Nemojte bacati poklopac jer je poklopac je potreban za pohranjivanje priključka.

2. Okrenite ručicu prema priključku.

▶ **SI.5:** 1. Ručica

3. Poravnajte zatik s oznakom strelice na jedinici napajanja. Umetnite cijev dok ne iskoči gumb za otpuštanje.

Provjerite nalazi li se pozicijska linija na vrhu oznake strelice na jedinici napajanja te jesu li oznaka strelice na jedinici napajanja i oznaka strelice na cijevi okrenute jedna prema drugoj.

▶ **SI.6:** 1. Gumb za otpuštanje 2. Oznaka strelice na jedinici napajanja 3. Zatik 4. Pozicijska linija 5. Oznaka strelice na cijevi

4. Okrenite ručicu prema jedinici napajanja.

▶ **SI.7:** 1. Ručica

Prizapazite da je površina ručice paralelna s cijevi.

NAPOMENA: Nemojte zatezati ručicu ako priključna cijev nije umetnuta. U protivnom ručica može previše zategnuti otvor na pogonskom vratilu i oštetiti ga.

Kako biste uklonili cijev, okrenite ručicu prema priključku i izvucite cijev dok pritisćete gumb za otpuštanje.

▶ **SI.8:** 1. Gumb za otpuštanje 2. Ručica 3. Cijev

Postavljanje završne mlaznice

Izbočinu na cijevi ventilatora poravnajte s utorom na završnoj mlaznici, zatim pričvrstite završnu mlaznicu na cijev ventilatora i zatim završnu mlaznicu okrenite tako da se blokira na mjestu.

▶ **SI.9:** 1. Trokutasta oznaka 2. Završna mlaznica 3. Cijev puhalo

Za uklanjanje završne mlaznice učinite isto obrnutim redoslijedom.

NAPOMENA: Duljina mlaznice može se promijeniti pomicanjem mlaznice kako je prikazano na slici.

▶ **SI.10**

Ugradnja ravne mlaznice ili produžne mlaznice

Dodatni pribor

1. Izvadite završnu mlaznicu iz priključka.

2. Pričvrstite ravnu cijev ili produžnu cijev na priključak, a zatim je okrenite kako bi sjela na mjesto.

▶ **SI.11:** 1. Ravna cijev 2. Produžna cijev 3. Priključak

Postavljanje kompleta mlaznica za oluk

Dodatni pribor

1. Izvadite završnu mlaznicu, produžnu cijev ili ravnu cijev iz priključka.

2. Otpustite vijak na maloj stezaljci crijeva i provucite stezaljku crijeva kroz priključak.

▶ **SI.12:** 1. Vijak 2. Stezaljka crijeva (mala) 3. Priključak

3. Spojite produžnu cijev na priključak.

Poravnajte utor na produžnoj cijevi s izbočinom na priključku, a zatim klizno pomaknite produžnu cijev uz utor tako da se trokutaste oznake međusobno podudaraju.

▶ **SI.13:** 1. Produžna cijev 2. Priključak

4. Stavite stezaljku crijeva u utor kao što je prikazano i pritegnite vijke.

▶ **SI.14:** 1. Vijak 2. Stezaljka crijeva

5. Ovisno o radnoj visini, ostale produžne cijevi spojite na već priključenu produžnu cijev.

⚠ OPREZ: Pri upotrebi kompleta mlaznice za oluk zajedno s višefunkcijskom električnom glavom i priključkom ventilatora nemojte upotrebljavati tri produžne cijevi ili više njih. Može nastati neravnoteža i doći do ozljeda.

6. Okrenite izlaz krajnje mlaznice kako je prikazano na slici.

▶ **SI.15**

7. Spojite krajnju mlaznicu na produžnu cijev. Prilikom spajanja poravnajte trokutaste oznake na krajnjoj mlaznici i produžnu cijev i zatim gurnite krajnju mlaznicu dok ne škljocne. Zatim okrenite krajnju mlaznicu u odgovarajući položaj za rad.

▶ **SI.16:** 1. Krajnja mlaznica 2. Produžna cijev 3. Trokutasta oznaka

Prilikom skidanja krajnje mlaznice, poravnajte trokutaste oznake na krajnjoj mlaznici i produžnoj cijevi i zatim krajnju mlaznicu izvucite iz produžne cijevi.

▶ **SI.17:** 1. Krajnja mlaznica 2. Produžna cijev 3. Trokutasta oznaka

RAD

⚠ UPOZORENJE: Pridržavajte se upozorenja i mjera opreza iz poglavlja „SIGURNOSNA UPOZORENJA” i priručnika s uputama za jedinicu napajanja.

⚠ UPOZORENJE: Prije rada namjestite položaj za vješanje i pojas za rame u udoban položaj.

Rad s puhalom

⚠ OPREZ: Ne spuštajte stroj na tlo dok je uključen. Pijesak ili prašina mogu ući kroz otvor za usis i uzrokovati kvar ili tjelesne ozljede.

Stroj čvrsto držite s obje ruke i otpuhujte polaganim pomicanjem. Pri otpuhivanju oko zgrade, velikog kamena ili vozila, usmjerite mlaznicu od tih objekata. Pri korištenju alata u kutovima, počnite s kutom i zatim se krećite prema većem području. Prilagodite brzinu zraka uključno/isključnom sklopkom jedinice napajanja ovisno o okruženju ili uvjetima upotrebe.

► SI.18

Upotreba kompleta mlaznice za oluk

⚠OPREZ: Prilikom upotrebe kompleta mlaznica za oluke, ventilator nemojte držati samo jednom rukom, već s obje ruke.

► SI.19

⚠OPREZ: Komplet mlaznica za oluke nemojte upotrebljavati u blizini električnih vodova.

► SI.20

⚠OPREZ: Komplet mlaznica za oluke nemojte upotrebljavati tijekom vjetrovitih dana.

► SI.21

⚠OPREZ: Kada upotrebljavate komplet mlaznica za oluk, ljudi ili životinje moraju se nalaziti na udaljenosti većoj od 15 m od ventilatora.

► SI.22

Ventilator držite u ispravnom položaju tako da uhvatite ručku ventilatora. Postavite izlaz ventilatora u oluk i uključite ventilator.

► SI.23

Za korisnike modela UX01G

NAPOMENA: Ako prilikom upotrebe kompleta mlaznica za oluk upotrebljavate UX01G kao jedinicu napajanja i instalirate BL4080F na UX01G, umjesto pojasa za rame isporučenog u pakiranju jedinice napajanja upotrijebite preporučeni pojas za rame prikazan u nastavku. Za preporučeni pojas za rame obratite se ovlaštenim servisnim centrima Makita.

Pričvršćivanje pojasa za rame

⚠OPREZ: Uvijek upotrebljavajte pojas za rame pričvršćen za jedinicu napajanja. Prije početka rada prilagodite pojas za rame veličini korisnika kako bi ste spriječili umor.

⚠OPREZ: Prije rada provjerite je li pojas za rame ispravno pričvršćen na kuku na jedinici napajanja.

⚠OPREZ: Prije početka rada provjerite jesu li kopče na remenu za rame zakopčane.

⚠OPREZ: Uvijek upotrebljavajte pojas za rame prikazan u nastavku. Nemojte upotrebljavati drugi remen za rame.

1. Stavite remen za rame i zakopčajte kopču.

► SI.24: 1. Kopča

NAPOMENA: Kada remen za rame skidate, otkopčajte kopču i skinite ga.

2. Postavite remen za rame u položaj koji je udoban za rad.

► SI.25

3. Pričvrstite kuku na pojasu za rame na kuku na jedinici napajanja.

► SI.26: 1. Kukica 2. Kuka

Pojas za rame opremljen je mehanizmom za brzo otpuštanje. Samo stisnite strane kopče da biste otpustili remen za rame.

► SI.27: 1. Kopča

ODRŽAVANJE

⚠UPOZORENJE: Prije pregleda ili održavanja opreme isključite motor i izvadite baterijski uložak. U protivnom se lopatice ventilatora mogu pomaknuti i dovesti do teške ozljede.

⚠UPOZORENJE: Opremu prije pregleda ili održavanja uvijek odložite opremu na tlo. Sastavljanje ili prilagodba opreme u ispravnom položaju može prouzročiti ozbiljne ozljede.

⚠UPOZORENJE: Pridržavajte se upozorenja i mjera opreza iz poglavlja „SIGURNOSNA UPOZORENJA” i priručnika s uputama za jedinicu napajanja.

NAPOMENA: Nikada nemojte koristiti benzin, mješavinu benzina, razrjeđivač, alkohol ili slično. Kao rezultat toga može se izgubiti boja, pojaviti deformacija ili pukotine.

Da biste zadržali SIGURNOST I POUZDANOST proizvoda, održavanje ili namještanja trebali biste prepustiti ovlaštenim servisnim ili tvorničkim centrima tvrtke Makita; uvijek rabite originalne rezervne dijelove.

Čišćenje stroja

Očistite stroj brisanjem prašine suhom krpom ili krpom namočenom u sapunicu a zatim iscijeđenom.

► SI.28

Uklonite prašinu ili prljavštinu iz otvora za usis na stražnjem dijelu priključka.

► SI.29: 1. Otvor za usis

Generalni pregled

Provjerite oštećene dijelove. Ako je to potrebno, zatražite njihovu zamjenu u našem ovlaštenom servisu.

Podmazivanje pomičnih dijelova

NAPOMENA: Slijedite isporučene upute o učestalosti podmazivanja i potrebnoj količini maziva. Nedovoljno podmazivanje može oštetiti pokretne dijelove.

Pogonsko vratilo:

Nanesite mazivo (mazivo Makita N No.2 ili jednakovrijedno) nakon svakih 30 radnih sati.

► SI.30

NAPOMENA: Originalno mazivo tvrtke Makita možete kupiti kod svog trgovca tvrtke Makita.

Skladištenje

Pri likom skladištenja priključka odvojeno od jedinice napajanja stavite poklopac na kraj cijevi.

► SI.31

Interval za pregled i održavanje

Radni sat		Prije rada	Svakodnevno (10 sati)	30 sati
Cijela jedinica	Vizualno pregledajte ima li oštećenih dijelova	✓	-	-
Pogonsko vratilo	Nanesite mazivo	-	-	✓
Jedinica napajanja	Pogledajte priručnik s uputama za jedinicu napajanja			

RJEŠAVANJE PROBLEMA

Prije nego što zatražite popravak, sami pregledajte stroj. Ako naidete na problem za koji ne postoji objašnjenje u priručniku, nemojte pokušavati rastaviti stroj. Umjesto toga obratite se ovlaštenom servisnom centru tvrtke Makita koji za popravak uvijek koristi zamjenske dijelove tvrtke Makita.

Stanje nepravilnosti	Mogući uzroci (kvar)	Otklanjanje problema
Motor se ne može pokrenuti.	-	Pogledajte priručnik s uputama za jedinicu napajanja.
Motor se ubrzo zaustavlja.	-	Pogledajte priručnik s uputama za jedinicu napajanja.
Brzina se motora ne povećava.	-	Pogledajte priručnik s uputama za jedinicu napajanja.
Lopatice ventilatora se ne okreću. ⇒ Odmah zaustavite motor.	Cijevi jedinice napajanja i priključak nisu ispravno priključeni. Neispravan pogonski sustav	Ispravno priključite cijevi. Obratite se ovlaštenom servisnom centru za popravke.
Jedinica napajanja neispravno vibrira. ⇒ Odmah zaustavite motor.	Neispravan pogonski sustav	Obratite se ovlaštenom servisnom centru za popravke.
Lopatice ventilatora i dalje se okreću, čak i ako je otpuštena uključno/isključna sklopka. ⇒ Odmah zaustavite motor.	Jedinica napajanja ne radi ispravno.	Obratite se ovlaštenom servisnom centru za popravke.

DODATNI PRIBOR

⚠ OPREZ: Ovaj dodatni pribor i dodaci preporučuju se za upotrebu s proizvodom tvrtke Makita navedenim u ovom priručniku. Upotreba bilo kojeg drugog dodatnog pribora ili dodatka može prouzročiti ozljede. Upotrebljavajte dodatni pribor ili dodatak samo za njegovu navedenu svrhu.

Ako vam je potrebna pomoć za više detalja u pogledu ovih dodatnih pribora, obratite se najbližem Makita servisnom centru.

- Produžna cijev
- Ravna cijev
- Komplet mlaznica za oluk
- Izvorna Makita baterija i punjač

NAPOMENA: Neke stavke s popisa mogu se isporučiti zajedno s proizvodom kao standardni dodatni pribor. One mogu biti različite ovisno o zemlji.

СПЕЦИФИКАЦИИ

Модел:		UB402MP
Капацитети *1	Волумен на воздухот	0 - 6,2 м ³ /мин.
	Брзина на воздухот (просек)	0 - 39,1 м/с
	Брзина на воздухот (макс.)	0 - 47,4 м/с
Капацитети *2	Волумен на воздухот	0 - 6,2 м ³ /мин.
	Брзина на воздухот (просек)	0 - 39,1 м/с
	Брзина на воздухот (макс.)	0 - 47,4 м/с
Капацитети *3	Волумен на воздухот	0 - 6,2 м ³ /мин.
	Брзина на воздухот (просек)	0 - 39,1 м/с
	Брзина на воздухот (макс.)	0 - 47,4 м/с
Вкупна должина		760 мм
Нето тежина		1,2 кг

*1. Капацитети на приклучокот на дувалката заедно со DUX60 безжична повеќефункционална глава за напојување

*2. Капацитети на приклучокот на дувалката заедно со DUX18 безжична повеќефункционална глава за напојување

*3. Капацитети на приклучокот на дувалката заедно со UX01G безжична повеќефункционална глава за напојување

- Поради нашата континуирана програма за истражување и развој, спецификациите тука подлежат на промена без најава.
- Спецификациите може да се разликуваат од држава до држава.

Одобрен уред за напојување

Овој додаток е одобрен само за употреба со следниве уреди за напојување:

- DUX60 Безжична повеќефункционална глава за напојување
- DUX18 Безжична повеќефункционална глава за напојување
- UX01G Безжична повеќефункционална глава за напојување

⚠ ПРЕДУПРЕДУВАЊЕ: Никогаш не користете го додатокот со неодобрен уред за напојување. Неодобрената комбинација може да предизвика сериозна повреда.

Симболи

Долунаведените ги прикажуваат симболите што може да се користат кај опремата. Пред употребата, проверете дали го разбирате нивното значење.

 Посветете особена грижа и внимание.

 Прочитајте го упатството за користење.

 Не допирајте ги вртливите делови.

 Долгата коса може да предизвика несреќа со заплеткување.



Случајните минувачи треба да се држат настрана.



Носете заштита за очите и ушите.



Да не се изложува на влага.



Одржувајте растојание од најмалку 15 м.



Ni-MH
Li-ion

Само за земјите на ЕУ
Поради присуство на опасни компоненти во опремата, отпадната електрична и електронска опрема, акумулаторите и батериите може да влијаат негативно врз животната средина и човековото здравје.

Не фрлајте ги електричните и електронските апарати или батериите во домашниот отпад!

Во согласност со Европската директива за фрлање електрична и електронска опрема, акумулатори, батери и отпадни акумулатори и батери, како и нивната адаптација во државниот закон, отпадната електрична опрема, батериите и акумулаторите треба да се чуваат одделно и да се достават на посебно место за собирање општински отпад, во согласност со прописите за заштита на животната средина. Ова е означено со симболот на пречкртана корпа за отпадоци ставен на опремата.

Наменета употреба

Додатокот е предвиден само за дување прав, заедно со одобрен уред за напојување. Никогаш не користете го додатокот за други намени. Со неправилна употреба на додатокот може да предизвика сериозна повреда.

Декларација за сообразност од ЕУ

Само за земјите во Европа

Ние како производители: **Makita Europe N.V.**, деловна адреса: **Jan-Baptist Vinkstraat 2 3070 Kortenberg BELGIUM**. го овластуваме **Hiroshi Tsujimura** за составување на техничкиот документ и со наша целосна лична одговорност изјавуваме дека произвојдите;

Ознака: **Приклучок на дувалката**. Ознака на типовите: **UB402MP**.

ги исполнуваат сите релевантни одредби од **2006/42/ЕС** и исто така ги исполнуваат релевантните одредби од следниве Директиви на ЕЗ/ЕУ: **2000/14/ЕС** и се произведени во согласност со следниве хармонизирани стандарди: **EN 60335-1:2012+A11:2014+A13:2017+A1:2019+A14:2019+A2:2019, EN 50636-2-100:2014**.

Место и датум на изјавата: **Контенберг, Белгија. 31.10.2022**

Одговорно лице: **Hiroshi Tsujimura**, директор - **Makita Europe N.V.**

БЕЗБЕДНОСНИ ПРЕДУПРЕДУВАЊА

Безбедносни предупредувања за дувалката

▲ ПРЕДУПРЕДУВАЊЕ: Пред употребата, прочитајте ги сите безбедносни предупредувања, упатства, илустрации и спецификации што се доставени со машината, како и упатството за употреба на уредот за напојување. Ако не се следат сите упатства што се наведени подолу, може да се предизвика струен удар, пожар и/или тешка повреда на операторот и/или набљудувачите.

Чувајте ги сите предупредувања и упатства за да може повторно да ги прочитате.

Поимите „електрична четка/електрична метла“ и „машина“ во предупредувањата и мерките на претпазливост се однесуваат на комбинацијата на додатокот и уредот за напојување.

Обука

1. Прочитајте ги упатствата внимателно. Запознајте се со контролите и правилната употреба на дувалката.
2. Никогаш не дозволувајте деца и лица со намален физички, сензорен или ментален капацитет или без искуство и знаење или, пак, лица кои не се запознаени со овие упатства да ја користат дувалката. Локалните прописи може да ја ограничуваат возраста на операторот.
3. Никогаш не работете со дувалката кога има луѓе, особено деца или домашни животни во близина.
4. Имајте предвид дека ракувачот или корисникот е одговорен за каква било несреќите или опасностите што може да им се случат на другите лица или нивниот имот.

Подготовка

1. Секогаш носете цврсти обувки и долги панталони додека работите со дувалката. Не носете лабава облека, ниту накит, кои можат да бидат вовлечени во отворот за воздух. Држете ја долгата коса подалеку од отворите за воздух.
2. Секогаш носете заштитни очила за да ги заштитите очите од повреда кога користите електрични алати. Очилата мора да се усогласени со ANSI Z87.1 во САД, EN 166 во Европа или AS/NZS 1336 во Австралија/Нов Зеланд. Во Австралија/Нов Зеланд исто така постои законска обврска за носење штитник за лице за да си го заштитите лицето.

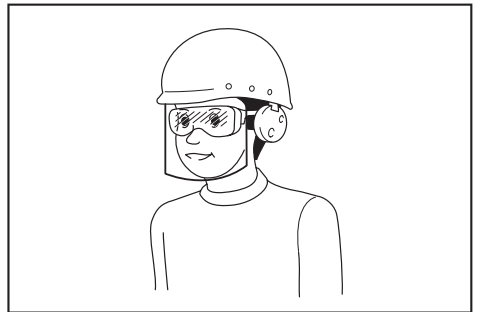

Работодавачот е одговорен дали операторите со алатот и другите лица во непосредната работна околина носат соодветна безбедносна заштитна опрема.

4. За спречување надразнување од прав, се препорачува да се носи маска за лице.
5. Додека работите со машината, секогаш носете заштитни обувки што не се лизгаат. Нелизгавите безбедносни чизми и чевли со затворени прсти ќе го намалат ризикот од повреда.
6. Носете заштита за ушите, како што се штитници за уши. Изложувањето на букава може да предизвика губење на слухот.

Работење

1. Расчистете ги децата, случајните минувачи и домашните миленици од областа. Како минимални мерки, сите деца, минувачи и миленичиња треба да бидат надвор од радиус од 15 м; надвор од зоната од 15 м, постои ризик од повреда од фрлени предмети. Минувачите треба да се поттикнат да носат заштитни очила. Ако некој ви се приближува, изгаснете ја машината.
► Сл.1
2. Исклучете ја дувалката и извадете ја касетата за батерија, потоа осигурете се дека сите подвижни делови целосно запреле
 - секогаш кога ја оставате дувалката.
 - пред да пристапите кон деблокирања.
 - пред проверка, чистење или изведување работи врз дувалката.
 - доколку дувалката започне да вибрира ненормално.
3. Ракувајте со дувалката само на дневна светлина или добро вештачка светлина.
4. Не пресегајте предалеку и одржувајте соодветна рамнотежа и стабилна положба на нозете цело време.
5. Секогаш внимавајте како газите по стрмини.
6. Одете, никогаш не трчајте.
7. Држете ги сите отвори за воздух без нечистотии.
8. Никогаш не дувајте нечистотии во насока на минувачите.
9. Работете со дувалката во препорачаната позиција и на цврста површина.
10. Не работете со дувалката на високи места.
11. Никогаш не насочувајте го распрскувачот кон никого во близина кога ја користите дувалката.
12. Никогаш не блокирајте ги доводот за смукање и/или одводот за дување.
 - Внимавајте да не го блокирате доводот за смукање или одводот за смукање со прав или нечистотија кога работите во правлива област.
 - Не користете други распрскувачи освен распрскувачите што ги обезбедува Makita.
 - Не користете ја дувалката за надување топки, гумени кајчиња или слично.
13. Не работете со дувалката во близина на отворени прозорци и сл.
14. Се препорачува, со дувалката да се работи само во разумно време од денот - не рано наутро или доцна навечер кога може да се предизвика вознемиреност кај луѓето.
15. Се препорачува користење гребла и метли за разлабување на отпадот пред дувањето.
16. Пред дувањето, малку наводенете ги површините во правливи услови или користење спреј за прскање вода ако е неопходно.
17. Приспособете ја должината на млазникот на дувалката, така што пареата да делува блиску до земјата.
18. Доколку дувалката удри во надворешен предмет или почне да прави невообичаена бучава или вибрации, веднаш исклучете ја за да го запрете тоа. Извадете ја касетата за батеријата и проверете дали дувалката има оштетувања пред одново да ја стартувате и да работите со дувалката. Доколку дувалката е оштетена, побарајте поправка од овластените сервисни центри на Makita.
19. Не вметнувајте прсти или други предмети во доводот за смукање или одводот за дување.
20. Спречете ненамерно стартување. Уверете се дека прекинувачот е во исклучена положба пред вметнување касета за батерија, подигање или носење на дувалката. Носењето на дувалката со прстот на прекинувачот или со вклучен прекинувач е може да предизвика несреќи.
21. Никогаш не дувајте опасни материјали, како шајки, парчиња стакло или сечила.
22. Не ракувајте со дувалката близу до запаливи материјали.
23. Избегнувајте работа со дувалката долго време во средина со ниска температура.
24. Пред да ја склопувате или нагодувате машината, исклучете го моторот и извадете ја касетата за батеријата.
25. Носете лична заштитна опрема пред да го стартувате моторот.
26. Пред да го стартувате моторот, проверете дали на машината има оштетувања, лабави завртки/навртки или неправилно склопување. Проверете дали сите контролни лостови и прекинувачи функционираат исправно. Исчистете ги и исушете ги рачките.
27. Никогаш не обидувајте се да го вклучите моторот ако машината е оштетена или ако не е целосно склопена.
28. Нагодете ги ременот за рамо и дршката за рака да одговараат на големината на телото на операторот.
29. При работењето, користете го ременот за рамо. Држете ја машината цврсто од вашата десна страна.
► Сл.2
30. Држете ја предната рачка со левата рака, а задната дршка со десната рака, без оглед дали сте деснак или левак. Свиткајте ги прстите и палците околу рачките.
31. Никогаш не обидувајте се да работите со машината со една рака. Ако загубите контрола, може да дојде до сериозна или фатална повреда. За да го намалите ризикот од повреди, чувајте ги рацете и стапалата подалеку од четките или барабаните за метење.

32. Ако машината се здобие со тежок удар или пад, проверете ја нејзината состојба пред да продолжите со работа. Проверете дали контролите и безбедносните уреди функционираат исправно. Доколку има какво било оштетување или сомнеж за тоа, побарајте проверка и поправка од наш овластен сервисен центар.
33. Следете го прирачникот со упатства на уредот за напојување за правилна употреба на уредот за напојување.
34. Погледнете во упатството за употреба на уредот за напојување за начинот на стартување и контрола на машината.
35. При работењето, никогаш не стојте на нестабилна или лизгава површина или на стрмина. За време на ладните годишни времиња, внимавајте на мразот и снегот и секогаш одржувајте стабилна положба со нозете.
36. Не користете ја машината на лошо време кога видливоста е намалена. Во спротивно, може да дојде до пад или неправилна работа поради лошата видливост.
37. Не користете ја машината ако постои ризик од грмотевици.

Транспорт

1. Запрете го моторот при транспорт. Во спротивно, ненамерното стартување може да предизвика повреда.

Вибрации

1. Изложувањето на прекумерни вибрации може да им наштети на крвните садови или нервниот систем на операторот и да ги предизвика следните симптоми во прстите, рацете или зглобовите: „Заспивање“ (отрпнатост), трнење, болка, чувство на прободување, промена на бојата на кожата или промена на кожата. Ако ви се случи некој од овие симптоми, посетете доктор. За да го намалите ризикот од „болест на бел прст“, држете ги рацете топли за време на работата и добро одржувајте ги машината и приборот.

Одржување и чување

1. Одржувајте ги сите навртки и завртки затегнати за да бидете сигурни дека дувалката е во безбедна работна состојба.
2. Доколку деловите се избени или оштетени, заменете ги со делови што ги обезбедува Makita.
3. Складирајте ја дувалката на сигурно место надвор од дофат на деца.
4. Кога ќе ја запрете дувалката за проверка, сервисирање, складирање или менување додатоти, исклучете ја и осигурете се дека сите подвижни делови целосно запреле и извадете ја касетата за батеријата. Изладете ја дувалката пред да изведувате какви било работи на неа. Одржувајте ја дувалката со внимание и чувајте ја чиста.
5. Пред да ја складираате, оставете ја дувалката да се олади.

6. Не изложувајте ја дувалката на дожд. Складирајте ја дувалката во затворен простор.
7. Кога ќе ја подигнувате дувалката, свиткајте ги колената и внимавајте да не си го повредите грбот.
8. Секогаш чистете ги прашината и нечистотиите од опремата. За таа цел, никогаш не користете бензин, бензол, разредувач, алкохол или слично. Може да дојде до менување на бојата, на обликот или пукнатини на пластичните компоненти.
9. Не обидувајте се да извршувате какво било одржување или поправки што не се опишани во оваа брошура или во прирачникот со упатства на уредот за напојување. За такви работи, обратете се кај наш овластен сервисен центар.
10. Следете ги упатствата за подмачкување и замена на додаточите.
11. Секогаш користете исклучиво оригинални резервни делови и прибор. Употребата на резервни делови или прибор од трета страна може да резултира со кршење на опремата, оштетување на имотот и/или тешка повреда.
12. Побарајте го нашиот овластен сервисен центар за проверка и одржување на машината во редовни интервали.
13. Пред да ја складираате машината, извршете целосно чистење и одржување. Извадете ја касетата за батерија.
14. Не потпирајте ја опремата на нешта како на пример на сид. Во спротивно, може ненадејно да падне и да предизвика повреда.

Користење и грижа за алатот на батерии

1. Полнете само со полначот одреден од страна на производителот. Полнач што е соодветен за еден тип батерија може да создаде ризик од пожар кога се користи со друга батерија.
2. Исклучиво користете ги електричните алати со конкретно наменети батерии. Користењето други батерии може да создаде ризик од повреда или пожар.
3. Кога батеријата не се користи, држете ја настрана од други метални предмети, како што се спојувалки, монети, клучеви, шрафови или други мали метални предмети што можат да послужат како врска од еден на друг приклучок. Краткиот спој на батериските приклучоци може да доведе до изгореници или пожар.
4. При случаи на злоупотреба, од батеријата може да истече течност. Избегнувајте контакт со неа. Ако дојде до ненамерен контакт, измијте со вода. Ако течност дојде во допир со очите, побарајте дополнителна медицинска помош. Течноста што истекла од батеријата може да предизвика иритација или изгореници.
5. Не користете батерии или алат што се оштетени или менувани. Оштетените или менуваните батерии може да прикажуваат непредвидливо однесување што резултира со оган, експлозија или опасност од повреда.

- Не изложувајте ги батериите или алатот на оган или прекумерна температура. Изложувањето на оган или температура над 130°C може да предизвика експлозија.
- Следете ги сите упатства за полнење и не полнете ги батериите или алатот надвор од температурниот опсег наведен во упатството. Неправилното менување или менувањето на температури надвор од наведениот опсег може да ја оштети батеријата и да ја зголеми опасноста од оган.

Безбедност на електричните делови и батеријата

- Не фрлајте ги батериите во оган. Келијата може да експлодира. Проверете ги локалните прописи за можни упатства за специјален отпад.
- Не отворајте ги и не уништувајте ги батериите. Електролитот што се ослободува е корозивен и може да предизвика оштетување на очите или кожата. Може да е токсичен ако се голтне.
- Не полнете ја батеријата на дожд или на влажни места.
- Не полнете ја батеријата надвор.
- Не држете го полначот, вклучувајќи го и приклучокот за полначот и терминалите на полначот со влажни раце.

Сервисирање

- Вашиот електричен алат сервисирајте го кај квалификувано лице за поправки, кое користи само идентични резервни делови. Така ќе бидете сигурни дека електричниот алат и понатаму е безбеден.
- Никогаш не сервисирајте оштетени батерии. Сервисирањето на батериите треба да ги извршува само производителот или овластените сервисери.

ЧУВАЈТЕ ГО УПАТСТВОТО.

▲ПРЕДУПРЕДУВАЊЕ: НЕ ДОЗВОЛУВАЈТЕ удобноста или познавањето на производот (стекнати со подолга употреба) да ве наведат да не се придржувате строго до безбедносните правила за овој производ.

ЗЛОУПОТРЕБАТА или непочитувањето на безбедносните правила наведени во ова упатство може да предизвикаат тешка телесна повреда.

ОПИС НА ДЕЛОВИТЕ

- **Сл.3:** 1. Капаче 2. Цевка 3. Распрскувач на крајот

СОСТАВУВАЊЕ

▲ПРЕДУПРЕДУВАЊЕ: Пред да ја склопувате или нагодувате опремата, исклучете го моторот и извадете ја касетата за батеријата. Во спротивно, вентилаторот може да се придвижи и тоа да предизвика повреда.

▲ПРЕДУПРЕДУВАЊЕ: Кога ќе ја склопувате или нагодувате опремата, секогаш спуштете ја долу. Склопувањето или нагодувањето на опремата во исправена положба може да резултира со сериозна повреда.

▲ПРЕДУПРЕДУВАЊЕ: Следете ги предупредувањата и мерките на претпазливост во поглавјето „БЕЗБЕДНОСНИ ПРЕДУПРЕДУВАЊА“ и упатството за користење на уредот за напојување.

Монтирање на приклучната цевка

▲ВНИМАНИЕ: По монтирањето, секогаш проверувајте дали приклучната цевка е прицврстена. Несоодветното монтирање може да предизвика додатокот да падне од уредот за напојување и да предизвика лична повреда.

Монтирајте ја приклучната цевка на уредот за напојување.

- Отстранете го капачето од крајот на цевката.
- **Сл.4:** 1. Цевка 2. Капаче

ЗАБЕЛЕШКА: Не фрлајте го капачето бидејќи е потребно за складирање на додатокот.

- Свртете го лостот кон додатокот.
- **Сл.5:** 1. Лост

- Порамнете ја иглата со ознаката за стрелка на уредот за напојување. Вметнете ја цевката додека не се појави копчето за отпуштање.

Осигурете се дека линијата за положба е на врвот од ознаката за стрелка на уредот за напојување, а ознаките за стрелка на уредот за напојување и на цевката се насочени една кон друга.

- **Сл.6:** 1. Копче за отпуштање 2. Ознака за стрелка на уредот за напојување 3. Чепче 4. Линија за положба 5. Ознака за стрелка на цевката

- Свртете го лостот кон уредот за напојување.
- **Сл.7:** 1. Лост

Осигурете се дека површината на лостот е паралелна во однос на цевката.

ЗАБЕЛЕШКА: Не стегајте го лостот без да биде вметната приклучната цевка. Инаку, лостот може да го прстегне и да го оштети влезниот отвор на погонската оска.

За да ја отстраните цевката, свртете го лостот во насока на додатокот и извлечете ја цевката додека го притискате копчето за отпуштање.

- **Сл.8:** 1. Копче за отпуштање 2. Лост 3. Цевка

Монтирање на распрскувач на крајот

Порамнете го испакнатиот дел на цевката на дувалката со жлебот на цевката на адаптерот, потоа прикачете ја цевката на адаптерот на цевката на дувалката и свртете ја цевката на адаптерот за да се заглави.

► **Сл.9:** 1. Триаголна ознака 2. Цевка на адаптерот 3. Цевка на дувалката

За да го извадите распрскувачот на крајот, следете ја постапката за монтирање по обратен редослед.

НАПОМЕНА: Должината на распрскувачот може да се менува со движење на распрскувачот како што е прикажано на сликата.

► **Сл.10**

Монтирање на рамниот или продолжениот распрскувач

Опционален додаток

1. Извадете го распрскувач на крајот од додатокот.

2. Прикачете го рамниот или продолжениот распрскувач на додатокот, а потоа свртете го за да се заглави.

► **Сл.11:** 1. Рамен распрскувач 2. Продолжен распрскувач 3. Додаток

Монтирање комплет на распрскувачот на олук

Опционален додаток

1. Извадете го распрскувачот на крајот, продолжениот распрскувач или рамниот распрскувач од додатокот.

2. Разлабавете го шрафот на малата стега за црево и поставете ја стегата за црево преку додатокот.

► **Сл.12:** 1. Шраф 2. Стега за црево (мала) 3. Додаток

3. Поврзете ја продолжната цевка со додатокот.

Порамнете го жлебот на продолжната цевка со испакнатиот дел на додатокот, а потоа лизгајте ја продолжната цевка по должината на жлебот така да триаголните ознаки се свртени една кон друга.

► **Сл.13:** 1. Продолжна цевка 2. Додаток

4. Поставете ја стегата за црево врз жлебот како што е прикажано и стегнете го шрафот.

► **Сл.14:** 1. Шраф 2. Стега за црево

5. Согласно работната висина, поврзете ги продолжните цевки со продолжната цевка што веќе е прикачена.

ВНИМАНИЕ: Кога го користите комплетот на распрскувачот на олук заедно со повеќефункционалната глава за напојување и приклучокот на дувалката, не користете три или повеќе продолжни цевки. Тоа може да предизвика губење на рамнотежата и да резултира со повреда.

6. Свртете го одводот од распрскувачот на крајот како што е прикажано на сликата.

► **Сл.15**

7. Поврзете го распрскувачот на крајот со продолжната цевка. Кога поврзувате, порамнете ги триаголните ознаки на распрскувачот на крајот и продолжната цевка, а потоа притиснете го распрскувачот на крајот додека не кликне. Потоа, ротирајте го распрскувачот на крајот до соодветна позиција за вашата работа.

► **Сл.16:** 1. Распрскувач на крајот 2. Продолжна цевка 3. Триаголна ознака

Кога ќе го вадите распрскувачот на крајот, порамнете ги триаголните ознаки на распрскувачот на крајот и продолжната цевка, а потоа извлечете го распрскувачот на крајот од продолжната цевка.

► **Сл.17:** 1. Распрскувач на крајот 2. Продолжна цевка 3. Триаголна ознака

РАБОТЕЊЕ

ПРЕДУПРЕДУВАЊЕ: Следете ги предупредувањата и мерките на претпазливост во поглавјето „БЕЗБЕДНОСНИ ПРЕДУПРЕДУВАЊА“ и упатството за користење на уредот за напојување.

ПРЕДУПРЕДУВАЊЕ: Пред работење, нагодете ја положбата на закачалката и ременот за рамо до удобна положба за вас.

Работа со дувалката

ВНИМАНИЕ: Не поставувајте ја машината на земја додека е вклучена. Преку отворот за смукање може да навлезе песок или прав и да предизвика дефект или лична повреда.

Цврсто држете ја машината со двете раце и извршувајте го дувањето полека движејќи ја наоколу. Кога вршите дување околу зграда, голема карпа или возило, насочете го распрскувачот настрана од нив. Кога извршувате работна операција во кош, започнете од кошот и движете се кон пошироката област. Регулирајте ја брзината на воздухот со прекинувачот за стартување на уредот за напојување според околната или условите на користење.

► **Сл.18**

Користење комплет на распрскувачот на олук

ВНИМАНИЕ: Кога го користите комплетот на распрскувачот на олук, не држете ја дувалката со една рака, туку со двете.

► **Сл.19**

ВНИМАНИЕ: Не користете го комплетот на распрскувачот на олук во близина на електрични жици.

► **Сл.20**

⚠ВНИМАНИЕ: Не користете го комплетот на распрскувачот на олуц на ветровит ден.

► Сл.21

⚠ВНИМАНИЕ: Кога го користите комплетот на распрскувачот на олуц, држете ги другите луѓе или животни на оддалеченост од 15 м или повеќе од дувалката.

► Сл.22

Држете ја дувалката исправена држејќи ја рачката на дувалката. Поставете го одводот од дувалката на олуцот и потоа вклучете ја дувалката.

► Сл.23

За корисници на UX01G

ЗАБЕЛЕШКА: Кога го користите комплетот на распрскувачот на олуц, ако го користите UX01G како уред за напојување и монтирате BL4080F на UX01G, не користете го ременот за рамо вклучен во пакетот на уредот за напојување, туку користете го препорачаниот ремен за рамо што е прикажан подолу. За препорачаниот ремен за рамо, прашајте го овластениот сервисен центар на Makita.

Прикачување на појасот за рамо

⚠ВНИМАНИЕ: Секогаш користете го ременот за рамо прикачен на уредот за напојување. Пред работа, нагодете го ременот за рамо според големината на корисникот за да спречите замор.

⚠ВНИМАНИЕ: Пред работа, осигурете се дека ременот за рамо е соодветно прикачен на закачалката на уредот за напојување.

⚠ВНИМАНИЕ: Пред работа, осигурете се дека токата на ременот за рамо е добро затегната.

⚠ВНИМАНИЕ: Секогаш користете го ременот за рамо што е прикажан подолу. Не користете други ремени за рамо.

1. Ставете го ременот за рамо и закопчајте ја токата.

► Сл.24: 1. Тока

НАПОМЕНА: Кога ќе го вадите ременот за рамо, отклучете ја токата и извадете го ременот за рамо.

2. Нагодете го ременот за рамо за удобна работна положба.

► Сл.25

3. Закачете ја куката на ременот за рамо на закачалката од уредот за напојување.

► Сл.26: 1. Кука 2. Закачалка

Ременот за рамо се карактеризира со механизам за брзо ослободување. Едноставно, стиснете ги страните на токата за да го ослободите ременот за рамо.

► Сл.27: 1. Тока

ОДРЖУВАЊЕ

⚠ПРЕДУПРЕДУВАЊЕ: Пред проверка и одржување на опремата, исклучете ја и извадете ја касетата за батеријата. Во спротивно, вентилаторот може да се придвижи и тоа да предизвика тешка повреда.

⚠ПРЕДУПРЕДУВАЊЕ: При проверка или одржување на опремата, секогаш ставајте ја долу. Склопувањето или нагодувањето на опремата во исправена положба може да резултира со сериозна повреда.

⚠ПРЕДУПРЕДУВАЊЕ: Следете ги предупредувањата и мерките на претпазливост во поглавјето „БЕЗБЕДНОСНИ ПРЕДУПРЕДУВАЊА“ и упатството за користење на уредот за напојување.

ЗАБЕЛЕШКА: За чистење, не користете нафта, бензин, разредувач, алкохол или слично. Тие средства ја вадат бојата и може да предизвикаат деформации или пукнатини.

За да се одржи БЕЗБЕДНОСТА и СИГУРНОСТА на производот, поправките, одржувањата или дотерувањата треба да се вршат во овластени сервисни или фабрички центри на Makita, секогаш со резервни делови од Makita.

Чистење на машината

Чистете ја машината така што ќе ја бришете прашиката со сува крпа или крпа натопена во сапуница, па исцедена.

► Сл.28

Отстранете ги правот или нечистотијата од отворот за смукање во задниот дел од приклучокот.

► Сл.29: 1. Отвор за смукање

Целокупна проверка

Проверете дали има оштетени делови. Побарајте во нашиот овластен сервисен центар да ги заменат ако има потреба.

Подмачкување на подвижните делови

ЗАБЕЛЕШКА: Следете ги упатствата за зачестеноста и количеството на обезбедено средство за подмачкување. Инаку, недоволното подмачкување може да ги оштети подвижните делови.

Погонска оска:

Нанесувајте средство за подмачкување (масло Makita N No.2 или слично) на секои 30 часа од работата.

► Сл.30

НАПОМЕНА: Оригиналното средство за подмачкување на Makita може да се купи од вашиот локален продавач на Makita.

Складирање

При одделно складирање на додатокот од уредот за напојување, ставете го капачето на крајот од цевката.

► Сл.31

Интервал на проверка и одржување

Работни часови		Пред работа	Секојдневно (10 часа)	30 часа
Целиот уред	Визуелна проверка за оштетени делови	✓	-	-
Погонска оска	Обезбедување маст	-	-	✓
Уред за напојување	Погледнете во прирачникот со упатства за уредот за напојување			

РЕШАВАЊЕ ПРОБЛЕМИ

Пред да побарате поправка, прво самите извршете проверка. Ако пронајдете проблем што не е опишан во упатството, не обидувајте се да ја расклопите машината. Наместо тоа, побарајте помош од овластените сервисни центри на Makita и секогаш користете делови за замена и поправка од Makita.

Состојба на аномалии	Можна причина (дефект)	Поправка
Моторот не стартува.	-	Погледнете во прирачникот со упатства за уредот за напојување.
Моторот запира брзо.	-	Погледнете во прирачникот со упатства за уредот за напојување.
Брзината на моторот не се зголемува.	-	Погледнете во прирачникот со упатства за уредот за напојување.
Вентилаторите не се вртат. ⇒ Веднаш запрете го моторот.	Цевките на уредот за напојување и додатокот не се поврзани правилно. Погонски систем со аномалии	Поврзете ги цевките на правилен начин. Контактирајте со овластен сервисен центар за поправка.
Уредот за напојување вибрира невообичаено. ⇒ Веднаш запрете го моторот.	Погонски систем со аномалии	Контактирајте со овластен сервисен центар за поправка.
Вентилаторот продолжува да ротира дури и кога е отпуштен прекинувачот за стартување. ⇒ Веднаш запрете го моторот.	Уредот за напојување не работи соодветно.	Контактирајте со овластен сервисен центар за поправка.

ОПЦИОНАЛЕН ПРИБОР

▲ВНИМАНИЕ: Овој прибор или додатоци се препорачуваат за користење со машината од Makita наведена во упатството. Со користење друг прибор или додатоци може да се изложите на ризик од телесни повреди. Користете ги приборот и додатоците само за нивната назначена намена.

Ако ви треба помош за повеќе детали за приборот, прашајте во локалниот сервисен центар на Makita.

- Продолжен распрскувач
- Рамен распрскувач
- Комплет на распрскувачот на олук
- Оригинална батерија и полнач на Makita

НАПОМЕНА: Некои ставки на листата може да се вклучени со пакетот производи како стандарден прибор. Тие може да се разликуваат од држава до држава.

ТЕХНИЧКИ ПОДАЦИ

Модел:		UB402MP
Капацитети *1	Запремина ваздуха	0 – 6,2 м ³ /мин
	Брзина ваздуха (просечна)	0 – 39,1 м/с
	Брзина ваздуха (максимална)	0 – 47,4 м/с
Капацитети *2	Запремина ваздуха	0 – 6,2 м ³ /мин
	Брзина ваздуха (просечна)	0 – 39,1 м/с
	Брзина ваздуха (максимална)	0 – 47,4 м/с
Капацитети *3	Запремина ваздуха	0 – 6,2 м ³ /мин
	Брзина ваздуха (просечна)	0 – 39,1 м/с
	Брзина ваздуха (максимална)	0 – 47,4 м/с
Укупна дужина		760 мм
Нето тежина		1,2 кг

*1. Капацитети наставка дувалице у комбинацији са DUX60 бежичном вишенаменском погонском главом

*2. Капацитети наставка дувалице у комбинацији са DUX18 бежичном вишенаменском погонском главом

*3. Капацитети наставка дувалице у комбинацији са UX01G бежичном вишенаменском погонском главом

- Због нашег непрестаног истраживања и развоја задржавамо право измена наведених спецификација без претходне најаве.
- Спецификације могу да се разликују у различитим земљама.

Одобрена погонска јединица

Овај наставак је одобрен за коришћење само са следећим погонским јединицама:

- DUX60 Бежична вишенаменска погонска глава
- DUX18 Бежична вишенаменска погонска глава
- UX01G Бежична вишенаменска погонска глава

▲УПОЗОРЕЊЕ: Никада немојте да користите наставак са неодобреном погонском јединицом. Коришћење неодобрених делова може довести до наношења озбиљних повреда.

Симболи

У наставку су приказани симболи који се односе на опрему. Пре употребе се обавезно упознајте са њиховим значењем.

	Будите нарочито пажљиви и опрезни.
	Прочитајте упутство за употребу.
	Држите руке даље од ротирајућих делова.
	Дуга коса може да доведе до незгоде услед уплитања.
	Удаљите посматраче.
	Носите заштитне наочаре и заштитне слушалице.



Не излажите алат влази.



Нека растојање буде најмање 15 м.



Ni-MH
Li-ion

Само за земље ЕУ
Због присуства штетних компонента у опреми, отпад од електричне и електронске опреме, акумулатора и батерија, може да има негативан утицај на животну средину и здравље људи. Не одлажите електричне и електронске уређаје или батерије са кућним отпадом! У складу са европском директивом о отпаду од електричне и електронске опреме и о акумулаторима и батеријама и отпаду од акумулатора и батерија, као и њеном прилагођавању националном закону, отпад од електричне и електронске опреме, батерија и акумулатора мора да се прикупи одвојено и достави одвојеном сабиралишту за комунални отпад који ради у складу са прописима о заштити животне средине. То означава симбол прецртане канте за смеће на опреми.

Намена

Овај наставак је дизајниран само за сврхе уклањања прашине дувањем заједно са одобреном погонском јединицом. Никада немојте да користите наставак за друге намене. Неправилно коришћење наставка може довести до наношења озбиљних повреда.

ЕЗ декларација о усаглашености

Само за европске земље

У име произвођача: **Makita Europe N.V.**, пословна адреса: **Jan-Baptist Vinkstraat 2 3070 Kortenberg BELGIUM. Hiroshi Tsujimura** је овлашћен за скупљање техничких датотека и изјављује под пуном одговорношћу да производи

Ознака: **Наставак дувалице. Ознака типа: UB402MP.**

Испуњавају све релевантне одредбе **2006/42/ЕЗ** и такође испуњавају све релевантне одредбе следећих ЕЗ/EU директива: **2000/14/ЕЗ** и произведени су у складу са следећим усклађеним стандардима: **EN 60335-1:2012+A11:2014+A13:2017 +A1:2019+A14:2019+A2:2019, EN 50636-2-100:2014.** Место и датум декларације: **Kortenberg, Белгија. 31.10.2022**

Одговорна особа: **Hiroshi Tsujimura, директор – Makita Europe N.V.**

БЕЗБЕДНОСА УПОЗОРЕЊА

Безбедносна упутства за дувалицу

▲УПОЗОРЕЊЕ: Пре употребе прочитајте сва безбедносна упозорења, упутства, илустрације и спецификације достављене уз ову машину, као и приручник са упутствима за погонску јединицу. Непоштовање свих упутстава наведених у наставку може да изазове струјни удар, пожар и/или озбиљну повреду руковаоца и/или посматрача.

Сачувајте сва упозорења и упутства за будуће потребе.

Термини „погонска четка/погонски чистач“ и „машина“ у упозорењима и мерама опреза односе се на комбинацију наставка и погонске јединице.

Обука

1. Пажљиво прочитајте упутства. Упознајте се са управљачким елементима и правилном употребом дувалице.
2. Никада немојте да дозволите да дувалицу користе деца, особе са смањеним физичким, сензорним или менталним способностима, особе са недостатком искуства и знања, као ни особе које нису упознате са овим упутствима. Локални прописи можда ограничавају старост особе која сме да користи овај уређај.
3. Никада не укључујте дувалицу док су у близини људи, посебно деца, или кућни љубимци.

4. Имајте на уму да су корисник или руковалац одговорни за несрећне случајеве или опасности које претрпе други људи или њихова имовина.

Припрема

1. Увек носите одговарајућу обућу и дугачке панталоне док управљате дувалицом.
2. Немојте носити широку одећу или накит који могу да се уисају у улаз за ваздух. Држите дугу косу даље од улаза за ваздух.
3. Увек носите безбедносне наочаре како бисте заштитили очи од повреда приликом коришћења електричног алата. Наочаре морају да буду у складу са стандардом ANSI Z87.1 у САД, са стандардом EN 166 у Европи или AS/NZS 1336 у Аустралији / на Новом Зеланду. У Аустралији / на Новом Зеланду је законски обавезно носити и штитник за лице, како бисте заштитили лице.

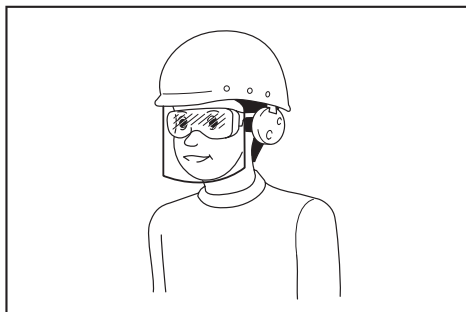

Послодавац је одговоран да руковаоце алатом и друге особе у радном окружењу обавезе на употребу одговарајуће опреме за заштиту.

4. Да би се спречила иритација од прашине, препоручује се употреба заштитне маске.
5. Док управљате машином, увек носите неклизајућу и заштитну обућу. Неклизајуће заштитне чизме и ципеле са затвореним прстима ће смањити ризик од повреда.
6. Носите заштиту за слух, као што су слушалице. Излагање буци може да доведе до губитка слуха.

Рад

1. Постарајте се да у радном подручју нема деце, пролазника и кућних љубимаца. Деца, пролазници и кућни љубимци треба да се налазе ван круга полупречника од најмање 15 м; ван ове зоне од 15 м и даље постоји ризик од повреде од бачених предмета. Пролазници би требало да носе заштитне наочаре. Ако вам неко приђе, зауставите машину.

► Слика1

2. Искључите дувалицу и уклоните уложак батерије и уверите се да су се сви покретни делови потпуно зауставили
 - кад год остављате дувалицу,
 - пре уклањања зачепљења,
 - пре провере, чишћења или рада на дувалици,

- ако дувалица почне абнормално да вибрира.
3. Дувалицу користите само под дневним светлом или под добрим вештачким осветљењем.
 4. Немојте да се нагињете и одржавајте исправну равнотежу и сигуран ослонац под ногама у сваком тренутку.
 5. Увек пазите где газите на нагнутом терену.
 6. Ходајте и немојте да трчите.
 7. У улазима за ваздух који служе за хлађење не сме да буде прљавштине.
 8. Никада не дувајте прљавштину у правцу других особа.
 9. Рукујте дувалицом држећи је у препорученом положају и на чврстој површини.
 10. Не користите дувалицу на високим местима.
 11. Никада не усмеравајте млазницу у било кога у близини приликом коришћења дувалице.
 12. Никада не блокирајте улаз за усисавање и/или излаз за ваздух.
 - Обратите пажњу да не блокирате улаз за усисавање или излаз за ваздух прашином или прљавштином када користите дувалицу у прашњавој средини.
 - Користите само млазнице које је произвела компанија Makita.
 - Немојте користити дувалицу за надувавање лопти, гумених чамаца или сличних предмета.
 13. Немојте да рукујете дувалицом поред отвореног прозора итд.
 14. Препоручује се коришћење дувалице само у разумно време, што није рано ујутру или касно увече када можете да сметате другима.
 15. Препоручује се коришћење грабуља и метли за чишћење прљавштине пре дувања.
 16. Пре дувања у прашњавим условима мало навлажите површине или по потреби употребите прскалицу за водену маглу.
 17. Подесите висину млазнице дувалице тако да струјање буде уз тло.
 18. Ако дувалица избаци неки страни предмет или почне да производи неуобичајену буку или вибрацију, одмах је искључите како би се зауставила. Уклоните уложак батерије и проверите да ли има оштећења пре поновног покретања и коришћења дувалице. Ако је дувалица оштећена, контактирајте овлашћени сервисни центар компаније Makita како бисте извршили поправку.
 19. Не гурајте прсте или друге објекте у улаз за усисавање или излаз за ваздух.
 20. Спречите случајно покретање. Уверите се да је прекидач у искљученом положају пре него што уметнете уложак батерије, подигнете дувалицу или почнете да је носите. Ношење дувалице са прстом на прекидачу или напајање дувалице док је прекидач укључен повећава ризик од незгода.
 21. Никада немојте користити дувалицу за опасне материјале, као што су ексери, делићи стакла или оштрице.
 22. Не користите дувалицу близу запаљивих материјала.
 23. Избегавајте коришћење дувалице на дужи период у окружењима са ниском температуром.
 24. Искључите мотор и уклоните уложак батерије пре склапања или подешавања машине.
 25. Носите опрему за личну заштиту пре покретања мотора.
 26. Пре покретања мотора, проверите да ли на машини има оштећења, лабавих завртњева/навртки и да ли је машина прописно склопљена. Уверите се да све контролне ручице и прекидачи несметано раде. Очистите и осушите ручке.
 27. Никад не покушавајте да покренете мотор ако је машина оштећена или није у потпуности склопљена.
 28. Подесите појас за рамена и рукохват тако да одговарају стасу руковаоца.
 29. Током рада користите појас за рамена. Чврсто држите машину са своје десне стране.
- Слика2
30. Левом руком држите предњу ручку а задњи рукохват држите десном руком, без обзира на то да ли сте леворуки или десноруки. Обмотајте прсте и палчеве око ручки.
 31. Никада не покушавајте да користите машину једном руком. Губитак контроле може довести до озбиљне или фаталне повреде. Држите руке и стопала што даље од четки или буњева чистача како бисте спречили ризик од повреда.
 32. Ако машина прими јак ударац или ако падне, проверите стање пре него што наставите са радом. Проверите да ли контроле и безбедносни механизми исправно раде. Ако постоје оштећење или имате сумње, обратите се нашем овлашћеном сервисном центру који ће обавити преглед и поправку.
 33. Пратите приручник са упутствима за погонску јединицу да бисте је правилно користили.
 34. Погледајте приручник са упутствима за погонску јединицу да бисте видели како да покренете и контролишете машину.
 35. Током рада никада немојте да стојите на нестабилној или клизавој површини или великом нагибу. Током зиме се чувајте леда и снега и увек обезбедите сигуран ослонац.
 36. Немојте да користите машину у лошим временским условима, када је могуће ограничена. Ако то не урадите, може доћи до пада или неправилног рада због лоше видљивости.
 37. Немојте користити машину ако постоји ризик од удара грома.

Преношење

1. Током преношења зауставите мотор. У супротном, непланирано покретање може изазвати повреду.

Вибрације

1. Излагање превеликим вибрацијама може оштетити крвне судове или нервни систем рукаваоца и може изазвати следеће симптоме на прстима, рукама или зглобовима: Трњење, голицање, бол, осећај убода, промена боје коже или саме коже. Ако имате било који од ових симптома, обратите се лекару. Да бисте смањили ризик од Рејнгоовог синдрома, одржавајте топлоту руку током рада и добро одржавајте машину и додатни прибор.

Одржавање и складиштење

1. Одржавајте све матице, завртње и вијке притегнутим да би дувалица била безбедна у радним условима.
2. Ако су делови истрошени или оштећени, замените их деловима компаније Makita.
3. Чувајте дувалицу на сувом месту ван домаћаја деце.
4. Када зауставите дувалицу да бисте је проверили, сервисирали, одложили или променили додатак, искључите је и уверите се да су се сви покретни делови у потпуности зауставили и уклоните уложак батерије. Охладите дувалицу пре обављања било каквих радова на њој. Пажљиво одржавајте дувалицу и одржавајте је чистом.
5. Увек сачекајте да се дувалица охлади пре складиштења.
6. Не излажете дувалицу киши. Чувајте дувалицу у затвореном простору.
7. Када подижете дувалицу, свијете колена и обратите пажњу да не повредите леђа.
8. Увек уклањајте прашину и прљавштину са опреме. У ту сврху немојте да користите нафту, бензин, разређивач, алкохол и слично. То може да доведе до промене боје, деформације или настанка пукотина на пластичним компонентама.
9. Не покушавајте никакво одржавање или исправке које нису описане у овој књижици или у приручнику са упутствима за погонску јединицу. Такве радове затражите од нашег овлашћеног сервисног центра.
10. Пратите упутства за подмазивање и замену додатног прибора.
11. Увек користите само оригиналне резервне делове и додатни прибор. Коришћење делова или додатног прибора које је испоручило треће лице може да доведе до квара опреме, оштећења имовине и/или озбиљне повреде.
12. Уверите се да наш овлашћени сервисни центар редовно обавља преглед и одржавање машине.
13. Пре складиштења машине, обавите целокупан поступак чишћења и одржавања. Уклоните уложак батерије.

14. Немојте да наслањате опрему на површине као што је зид. Могла би изненада да падне и доведе до повреде.

Коришћење и одржавање алата са батеријом

1. Пуните батерију искључиво помоћу пуњача који је навео произвођач. Ако се пуњач који је намењен за одређену врсту батерије користи са другом батеријом, може да дође до опасности од пожара.
2. Електричне алате користите само са батеријама које су предвиђене за њих. Коришћење других врста батерија може да изазове ризик од повреде и пожара.
3. Када се батерија не користи, држите је даље од других металних предмета, попут спајалница, новчића, кључева, ексера, завртања и других малих металних предмета који могу да преспоје два прикључка. Кратак спој између прикључака батерије може да доведе до опекотина или пожара.
4. У случају злоупотребе батерије из ње може исцурити течност. У том случају, пазите да не дођете у додир с њом. Ако случајно дођете у додир с батеријом, исперите место додира водом. Ако течност доспе у очи, потражите и помоћ лекара. Течност која исцури из батерије може да изазове иритацију или опекотине.
5. Немојте да користите батерију или алат који су оштећени или модификовани. Оштећене или модификоване батерије могу испоштити непредвидиво понашање које може довести до пожара, експлозије или ризика од задобијања повреда.
6. Немојте да излажете батерију или алат ватри или високој температури. Излагање ватри или температури изнад 130 °C може довести до експлозије.
7. Придржавајте се свих упутстава за пуњење и немојте да пуните батерију или алат изнад опсега температуре који је наведен у упутствима. Неисправно пуњење или пуњење на температурама изнад наведеног опсега може оштетити батерију и повећати ризик од пожара.

Заштита електричних инсталација и акумулатора

1. Батерије немојте бацати у ватру. Могле би да експлодирају. Проверите да ли локални закони предвиђају посебна упутства за одлагање.
2. Немојте да отворате или разбијате батерије. Ослобођени електролит је корозиван и може да повреди очи или кожу. Може да буде токсичан уколико се прогута.
3. Немојте да пуните батерију на киши или на влажним местима.
4. Немојте да пуните батерију на отвореном.
5. Не дирајте пуњач, укључујући утикач пуњача и прикључке пуњача мокрым рукама.

Сервисирање

1. Електрични алат треба да сервисира квалификована особа која ће користити само идентичне резервне делове. То ће омогућити безбедно коришћење електричног алата.

2. **Никада немојте сервисирати оштећене батерије.** Сервисирање батерија треба обављати само произвођач или овлашћени добављач услуга.

САЧУВАЈТЕ ОВО УПУТСТВО.

▲УПОЗОРЕЊЕ: НЕМОЈТЕ себи да дозволите да занемарите строга безбедносна правила која се односе на овај производ услед чињенице да сте производ добро упознали и стекли рутину у руковању њиме (услед честог коришћења).

НЕНАМЕНСКА УПОТРЕБА или непоштовање безбедносних правила наведених у овом упутству могу довести до тешких телесних повреда.

ОПИС ДЕЛОВА

- **Слика3:** 1. Поклопац 2. Осовина 3. Крајња млазница

СКЛАПАЊЕ

▲УПОЗОРЕЊЕ: Искључите мотор и уклоните уложак батерије пре склапања или подешавања опреме. У супротном, вентилатори могу да се помере и изазову повреде.

▲УПОЗОРЕЊЕ: Приликом склапања или подешавања опреме, увек спустите опрему. Склапање или подешавање опреме у усправном положају може довести до озбиљних повреда.

▲УПОЗОРЕЊЕ: Пратите упозорења и мере предострожности у одељку „БЕЗБЕДНОСНА УПОЗОРЕЊА“ и приручник са упутствима за погонску јединицу.

Постављање цеви наставка

▲ПАЖЊА: Увек проверите да ли је цев наставка чврсто постављена након монтаже. Ако је неправилно монтирате, наставак би могао да се откачи са погонске јединице и изазове повреде.

Поставите наставак на погонску јединицу.

1. Уклоните поклопац на крају осовине.
► **Слика4:** 1. Осовина 2. Поклопац

ОБАВЕШТЕЊЕ: Не одлажите поклопац јер је неопходан за складиштење наставка.

2. Окрените полуку ка наставку.
► **Слика5:** 1. Полуку

3. Поравнајте иглу са ознаком стрелице на погонској јединици. Уметните цев док не искочи дугме за отпуштање.

Уверите се да се линија положаја налази на врху ознаке стрелице на погонској јединици, а да су ознака стрелице на погонској јединици и ознака на цеви усмерене једна према другој.

- **Слика6:** 1. Дугме за отпуштање 2. Ознака стрелице на погонској јединици 3. Игла 4. Линија положаја 5. Ознака стрелице на цеви

4. Окрените полуку ка погонској јединици.

- **Слика7:** 1. Полуку

Проверите да ли је површина полуке паралелна у односу на цев.

ОБАВЕШТЕЊЕ: Немојте стезати полуку без уметнуте осовине наставка. Полуку може превише да затегне улаз погонске осовине и оштети је.

Да бисте уклонили осовину, окрените полуку у правцу наставка и извуците осовину док притискате дугме за отпуштање.

- **Слика8:** 1. Дугме за отпуштање 2. Полуку 3. Цев

Постављање крајње млазнице

Поравнајте испупчење на цеви за дување са резом на крајњој млазници, затим поставите крајњу млазницу на цев за дување и окрените је да бисте је причврстили.

- **Слика9:** 1. Троугласти знак 2. Крајња млазница 3. Цев за дување

Да бисте уклонили крајњу млазницу, примените овај поступак обрнутим редоследом.

НАПОМЕНА: Дужина млазнице може се мењати померањем млазнице како је приказано на слици.

- **Слика10**

Постављање равне или продужне млазнице

Опциони додатни прибор

1. Скините крајњу млазницу са наставка.
2. Поставите равну или продужну млазницу на наставак, а затим је окрените да бисте је причврстили.

- **Слика11:** 1. Равна млазница 2. Продужна млазница 3. Наставак

Постављање комплекта млазнице за олуку

Опциони додатни прибор

1. Скините крајњу млазницу, продужну млазницу или равну млазницу са наставка.
2. Отпустите завртањ на малој објумици за цево и провучите објумицу за цево кроз наставак.
► **Слика12:** 1. Завртањ 2. Објумица за цево (мала) 3. Наставак

3. Повежите продужну цев на наставак.

Поравнајте жлеб на продужној цеви са испупчењем на наставку, а затим повуците продужну цев дуж жлеба тако да су троугласти знакови усмерени један ка другом.

► **Слика13:** 1. Продужна цев 2. Наставак

4. Поставите објумица за црево на жлеб као што је приказано на слици и затегните завртањ.

► **Слика14:** 1. Завртањ 2. Објумица за црево

5. Повежите преостале продужне цеви на већ постављену продужну цев у складу са радном висином.

ПАЖЊА: Када користите комплет млазнице за олуку са вишенаменском погонском главом и наставком дувалице, немојте користити три продужне цеви или више њих. Можете изгубити равнотежу што доводи до повреде.

6. Окрените излаз крајње млазнице као што је приказано на слици.

► **Слика15**

7. Повежите крајњу млазницу на продужну цев. Приликом повезивања, поравнајте троугласти знак на крајњој млазници и продужној цеви, а затим гурните крајњу млазницу док не налегне. Након тога, окрените крајњу млазницу у одговарајући положај за рад.

► **Слика16:** 1. Крајња млазница 2. Продужна цев 3. Троугласти знак

Када уклањате крајњу млазницу, поравнајте троугласте знакове на крајњој млазници и продужној цеви, а затим извучите крајњу млазницу из продужне цеви.

► **Слика17:** 1. Крајња млазница 2. Продужна цев 3. Троугласти знак

РАД

УПОЗОРЕЊЕ: Пратите упозорења и мере предострожности у одељку „БЕЗБЕДНОСНА УПОЗОРЕЊА“ и приручник са упутствима за погонску јединицу.

УПОЗОРЕЊЕ: Прилагодите положај носача и каиша за рамена у положај који вам одговара пре рада.

Рад дувалице

ПАЖЊА: Не постављајте машину на тло док је укључена. Песак или прашина могу да уђу кроз улаз за усисавање и изазову квар или повреде.

Држите машину чврсто са обе руке и извршите операцију дувања тако што ћете је полако окретати околу. Када дувате око зграда, великог камена или возила, усмерите млазницу даље од њих. Када радите у углу, крените од угла и крећите се ка широј области. Прилагодите брзину ваздуха помоћу окидача прекидача погонске јединице у складу са окружењем или условима употребе.

► **Слика18**

Употреба комплета млазнице за олуку

ПАЖЊА: Када користите комплет млазнице за олуку, не држите дувалицу једном руком, већ обема рукама.

► **Слика19**

ПАЖЊА: Немојте да користите комплет млазнице за олуку у близини електричних водова.

► **Слика20**

ПАЖЊА: Немојте да користите комплет млазнице за олуку у ветровитим условима.

► **Слика21**

ПАЖЊА: Када користите комплет млазнице за олуку, водите рачуна о томе да други људи или животиње буду удаљени од дувалице више од 15 м.

► **Слика22**

Држите дувалицу исправно тако што ћете ухватити ручку дувалице. Поставите излаз дувалице на улук, а затим укључите дувалицу.

► **Слика23**

За кориснике UX01G

ОБАВЕШТЕЊЕ: Када користите комплет млазнице за олуку UX01G као погонску јединицу и поставите VL4080F на UX01G, немојте користити појас за рамена приложен у пакувању погонске јединице, већ користите препоручени појас за рамена приказан испод. За препоручени појас за рамена обратите се овлашћеним сервисним центрима компаније Makita.

Постављање појаса за рамена

ПАЖЊА: Увек користите појас за рамена приказан на погонску јединицу. Да бисте спречили умор, пре рада подесите појас за рамена према величини корисника.

ПАЖЊА: Пре рада се уверите да је појас за рамена исправно приказан на вешалицу на погонској јединици.

ПАЖЊА: Пре почетка рада, уверите се да је копчач на појасу за рамена добро причвршћен.

ПАЖЊА: Увек користите појас за рамена приказан испод. Немојте користити друге појасеве за рамена.

1. Поставите појас за рамена и затворите копчу.

► **Слика24:** 1. Копча

НАПОМЕНА: Приликом уклањања појаса за рамена, откључајте копчу и уклоните појас за рамена.

2. Подесите појас за рамена у одговарајући положај за рад.

► **Слика25**

3. Закачите куку на појасу за рамена на вешалицу погонске јединице.

► **Слика26:** 1. Кука 2. Закачка

Појас за рамена је опремљен механизмом за брзо ослобађање. Само стегните бочне стране копче да бисте ослободили појас за рамена.

► **Слика27:** 1. Копча

ОДРЖАВАЊЕ

▲ УПОЗОРЕЊЕ: Искључите мотор и уклоните уложак батерије пре провере или одржавања опреме. У супротном, вентилатори могу да се помере и изазову тешке повреде.

▲ УПОЗОРЕЊЕ: Приликом провере или одржавања опреме, увек спустите опрему. Склапање или подешавање опреме у усправном положају може довести до озбиљних повреда.

▲ УПОЗОРЕЊЕ: Пратите упозорења и мере предострожности у одељку „БЕЗБЕДНОСНА УПОЗОРЕЊА“ и приручник са упутствима за погонску јединицу.

ОБАВЕШТЕЊЕ: Никад немојте да користите нафту, бензин, разређивач, алкохол и слична средства. Може доћи до губитка боје, деформације или оштећења.

БЕЗБЕДАН и ПОУЗДАН рад алата гарантујемо само ако поправке, свако друго одржавање или подешавање, препустите овлашћеном сервису компаније Makita или фабричком сервису, уз употребу оригиналних резервних делова компаније Makita.

Интервал провере и одржавања

Радни сат		Пре рада	Дневно (10 сати)	30 сати
Цела јединица	Визуелно проверите да ли има оштећених делова	✓	–	–
Погонски мост	Наносите мазиво	–	–	✓
Погонска јединица	Погледајте приручник са упутствима за погонску јединицу			

Чишћење машине

Машину чистите тако што ћете пребрисати прашину сувом тканином или тканином коју сте натопили сапуницом и исцедили.

► **Слика28**

Уклоните прашину или прљавштину из улаза за усисавање на задњој страни наставка.

► **Слика29:** 1. Улаз за усисавање

Укупна провера

Проверите да ли има оштећених делова. У нашем овлашћеном сервисном центру можете да их замените ако је потребно.

Подмазивање покретних делова

ОБАВЕШТЕЊЕ: Пратите испоручена упутства о учесталости и количини масти. Недовољно подмазивање може да оштети покретне делове.

Погонски мост:

Нанесите мазиво (Makita мазиво N No.2 или слично) на сваких 30 сати рада.

► **Слика30**

НАПОМЕНА: Оригинално Makita мазиво можете да купите код локалног Makita продавца.

Чување

Приликом складиштења наставка одвојено од погонске јединице, поставите поклопац на излаз цеви.

► **Слика31**

РЕШАВАЊЕ ПРОБЛЕМА

Пре него што затражите поправку, најпре сами извршите преглед. Ако наиђете на проблем који није објашњен у упутству, не покушавајте да расклопите машину. Уместо тога затражите поправке од овлашћених сервисних центара Makita и увек користите оригиналне Makita резервне делове приликом поправки.

Неисправно стање	Вероватан узрок (квар)	Отклањање квара
Мотор се не окреће.	–	Погледајте приручник са упутствима за погонску јединицу.
Мотор се брзо зауставља.	–	Погледајте приручник са упутствима за погонску јединицу.
Брзина мотора се не повећава.	–	Погледајте приручник са упутствима за погонску јединицу.
Вентилатори се не окрећу. ⇒ Одмах зауставите мотор.	Осовине погонске јединице и наставка нису исправно повезане. Абнормалан погонски систем	Повежите осовине на исправан начин. Обратите се овлашћеном сервисном центру ради поправке.
Погонска јединица абнормално вибрира. ⇒ Одмах зауставите мотор.	Абнормалан погонски систем	Обратите се овлашћеном сервисном центру ради поправке.
Вентилатори настављају да се окрећу чак и када се отпусти окидач прекидача. ⇒ Одмах зауставите мотор.	Погонска јединица не ради правилно.	Обратите се овлашћеном сервисном центру ради поправке.

ОПЦИОНИ ПРИБОР

⚠ ПАЗЊА: Ова опрема и прибор су предвиђени за употребу са Makita машином описаном у овом упутству за употребу. Употреба друге опреме и прибора може да доведе до повреда. Додатну опрему или прибор користите искључиво за предвиђену намену.

Да бисте добили више детаља у вези са овим прибором, обратите се локалном сервисном центру компаније Makita.

- Продужна млазница
- Равна млазница
- Комплет млазнице за олуц
- Makita оригинална батерија и пуњач

НАПОМЕНА: Поједине ставке на листи могу бити укључене у садржај паковања производа као стандардна опрема. Оне се могу разликовати од земље до земље.

SPECIFICAȚII

Model:		UB402MP
Capacități *1	Volum de aer	0 - 6,2 m ³ /min
	Viteza aerului (medie)	0 - 39,1 m/s
	Viteza aerului (max.)	0 - 47,4 m/s
Capacități *2	Volum de aer	0 - 6,2 m ³ /min
	Viteza aerului (medie)	0 - 39,1 m/s
	Viteza aerului (max.)	0 - 47,4 m/s
Capacități *3	Volum de aer	0 - 6,2 m ³ /min
	Viteza aerului (medie)	0 - 39,1 m/s
	Viteza aerului (max.)	0 - 47,4 m/s
Lungime totală		760 mm
Greutate netă		1,2 kg

*1. Capacitățile accesoriului suflantei împreună cu capul cu motor universal fără cablu DUX60

*2. Capacitățile accesoriului suflantei împreună cu capul cu motor universal fără cablu DUX18

*3. Capacitățile accesoriului suflantei împreună cu capul cu motor universal fără cablu UX01G

- Datorită programului nostru continuu de cercetare și dezvoltare, specificațiile pot fi modificate fără o notificare prealabilă.
- Specificațiile pot varia în funcție de țară.

Unitate de acționare aprobată

Acest dispozitiv de atașare este aprobat pentru utilizare numai cu următoarele unități/următoarea unitate de acționare:

- Cap cu motor universal fără cablu DUX60
- Cap cu motor universal fără cablu DUX18
- Cap cu motor universal fără cablu UX01G

⚠️ AVERTIZARE: Nu utilizați niciodată dispozitivul de atașare cu o unitate de acționare neaprobată. Combinațiile neaprobate pot cauza leziuni grave.

Simboluri

Mai jos sunt prezentate simbolurile care pot fi utilizate pentru echipament. Asigurați-vă că înțelegeți sensul acestora înainte de utilizare.

	Acordați atenție și grijă deosebită.
	Citiți manualul de utilizare.
	Nu atingeți piesele în mișcare.
	Părul lung poate fi prins în echipament.
	Instruiți persoanele aflate în zonă să păstreze distanța.
	Purtați protecție pentru ochi și urechi.



Nu expuneți la umezeală.



Păstrați o distanță de cel puțin 15 m.



Ni-MH
Li-ion

Doar pentru țările din cadrul UE
Din cauza prezenței componentelor periculoase în echipament, deșeurile de echipamente electrice și electronice, acumulatorii și bateriile pot avea un efect negativ asupra mediului și sănătății umane.
Nu eliminați aparatele electrice și electronice sau bateriile împreună cu gunoierii menajeri!

În conformitate cu Directiva europeană privind deșeurile de echipamente electrice și electronice, acumulatorii, bateriile și deșeurile de acumulatori și baterii, precum și cu adaptarea sa în legislația națională, deșeurile de echipamente electrice, de baterii și de acumulatori trebuie depozitate separat și eliminate la un centru de colectare separat pentru deșeurile municipale, care respectă reglementările privind protecția mediului.

Acest lucru este indicat prin simbolul care reprezintă o pubeză cu roți barată cu o cruce, aplicat pe echipament.

Destinația de utilizare

Acest accesoriu este conceput numai pentru suflarea prafului împreună cu o unitate de acționare aprobată. Nu utilizați niciodată dispozitivul de atașare în alte scopuri. Utilizarea necorespunzătoare a dispozitivului de atașare poate cauza leziuni grave.

Declarație de conformitate CE

Numai pentru țările europene

Noi, în calitate de producători: **Makita Europe N.V.**, cu adresa profesională: **Jan-Baptist Vinkstraat 2 3070 Kortenberg BELGIA**. Îl autorizăm pe **Hiroshi Tsujimura** pentru compilarea fișierului tehnic și declarăm pe propria răspundere faptul că produsul (produsele):

Denumire: **Accesoriu suflantei**. Denumirea tipului (tipurilor): **UB402MP**.

Îndeplinește toate prevederile relevante ale **2006/42/CE**, precum și toate prevederile relevante ale următoarelor directive CE/UE: **2000/14/CE** și sunt fabricate în conformitate cu următoarele standarde armonizate: **EN 60335-1:2012+A11:2014+A13:2017+A1:2019+A14:2019+A2:2019, EN 50636-2-100:2014**.

Locul și data declarației: **Kortenberg, Belgia**.

31.10.2022

Persoana responsabilă: **Hiroshi Tsujimura, director - Makita Europe N.V.**

AVERTIZĂRI DE SIGURANȚĂ

Instrucțiuni privind siguranța suflantei

⚠️ AVERTIZARE: Înainte de utilizare, citiți toate avertismentele de siguranță, instrucțiunile, ilustrațiile și specificațiile furnizate împreună cu această mașină, precum și manualul de instrucțiuni al unității de acționare. Nerespectarea integrală a instrucțiunilor de mai jos poate provoca șocuri electrice, incendii și/sau vătămări corporale grave ale operatorului sau ale persoanelor din jur.

Păstrați toate avertizările și instrucțiunile pentru consultări ulterioare.

Termenii „perie electrică/dispozitiv electric pentru măturat” și „utilaj” din avertizări și atenționări se referă la combinația dintre dispozitivul de atașare și unitatea de acționare.

Instruire

1. Citiți cu atenție instrucțiunile. Familiarizați-vă cu comenzile și cu utilizarea corectă a suflantei.
2. Nu permiteți niciodată copiilor, persoanelor cu dizabilități fizice, senzoriale sau mentale ori lipsite de experiență sau cunoștințe și nici persoanelor care nu sunt familiarizate cu aceste instrucțiuni să utilizeze suflanta. Reglementările locale pot restricționa vârsta operatorului.

3. Nu folosiți niciodată suflanta când în apropiere se află persoane, în special copii, sau animale de companie.
4. Nu uitați că operatorul sau utilizatorul este responsabil de accidentele sau situațiile periculoase antrenate de utilizarea mașinii, cauzate altor persoane sau bunurilor acestora.

Pregătire

1. **Atunci când folosiți suflanta, purtați întotdeauna încălțăminte de protecție și pantaloni lungi.**
2. **Nu purtați îmbrăcăminte prea largă sau bijuterii care pot fi trase prin fanta admisei de aer. Țineți părul lung la distanță de fantele admisei de aer.**
3. **Purtați întotdeauna ochelari de protecție pentru a vă proteja ochii contra rănirii atunci când utilizați unelte electrice. Ochelarii trebuie să fie în conformitate cu ANSI Z87.1 în S.U.A., EN 166 în Europa sau AS/NZS 1336 în Australia/Noua Zeelandă. În Australia/Noua Zeelandă se solicită în mod legal și purtarea unei măști obligatorii pentru a vă proteja fața.**

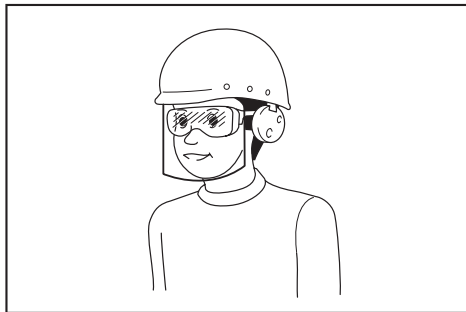

Întră în responsabilitatea angajatorului să impună utilizarea unor echipamente de protecție și siguranță adecvate de către utilizatorii mașinii și de către celelalte persoane din imediata apropiere a zonei de lucru.

4. **Pentru a preveni iritațiile cauzate de praf, se recomandă purtarea unei măști de protecție pentru față.**
5. **În timpul operării utilajului, întotdeauna purtați încălțăminte neaderentă de protecție. Încălțăminte neaderentă, cu vârf închis, va reduce riscul de leziuni.**
6. **Purtați protecție pentru urechi, precum anti-foane. Expunerea la zgomot poate cauza pierderea auzului.**

Operarea

1. **Eliberați zona de copii, trecători și animale de companie. Țineți toți copiii, trecătorii și animalele de companie la o distanță de cel puțin 15 m de raza de acțiune; în afara zonei de 15 m, există în continuare un risc de rănire din cauza obiectelor aruncate. Trecătorii ar trebui încurajați să poarte mijloace de protecție a ochilor. Dacă o persoană se apropie de dvs., opriți utilajul.**

► Fig.1

2. **Opriiți suflanta, scoateți cartușul acumulatorului și asigurați-vă că toate piesele mobile s-au oprit complet**
 - de fiecare dată când lăsați suflanta nesupravegheată;
 - înainte de eliberarea blocajelor;
 - înainte de a controla, a curăța sau a lucra cu suflanta;
 - dacă suflanta începe să vibreze anormal.
 3. **Utilizați suflanta doar la lumina zilei sau la o lumină artificială puternică.**
 4. **Păstrați o distanță adecvată față de aceasta și mențineți-vă permanent echilibrul potrivit și poziția stabilă.**
 5. **Asigurați-vă întotdeauna echilibrul atunci când vă deplasați pe suprafețe înclinate.**
 6. **Nu alergați niciodată.**
 7. **Curățați resturile din toate admisile aerului de răcire.**
 8. **Nu suflați niciodată resturi în direcția persoanelor din jur.**
 9. **Utilizați suflanta într-o poziție recomandată și pe o suprafață stabilă.**
 10. **Nu utilizați suflanta în locuri înalte.**
 11. **Când utilizați suflanta, nu îndreptați niciodată duza spre persoane aflate în apropiere.**
 12. **Nu blocați niciodată orificiul de aspirație și/sau orificiul de evacuare al suflantei.**
 - Când utilizați suflanta în zone prăfuite, asigurați-vă că nu blocați orificiul de aspirație și orificiul de evacuare al suflantei cu praf sau murdărie.
 - Utilizați numai duzele furnizate de Makita.
 - Nu utilizați suflanta pentru a umfla mingi, bărci din cauciuc sau alte articole similare.
 13. **Nu utilizați suflanta lângă un geam deschis etc.**
 14. **Se recomandă utilizarea suflantei doar la ore rezonabile - se evită utilizarea dimineața devreme sau seara târziu, când persoanele pot fi deranjate.**
 15. **Se recomandă utilizarea unor măști pentru interior sau exterior pentru curățarea resturilor înainte de suflare.**
 16. **Înainte de utilizarea suflantei, umeziți ușor suprafețele dacă lucrați într-un mediu cu mult praf; dacă este necesar, utilizați un pulverizator de apă.**
 17. **Reglați lungimea duzei suflantei astfel încât jetul de aer să fie cât mai apropiat de sol.**
 18. **Dacă suflanta lovește orice obiect străin sau începe să emită sunete neobișnuite ori să vibreze în mod neobișnuit, opriți-o imediat. Scoateți cartușul acumulatorului și, înainte de a o reporni și de a o utiliza, verificați dacă suflanta prezintă deteriorări. Dacă suflanta este deteriorată, adresați-vă centrelor de service autorizate Makita pentru efectuarea reparațiilor.**
 19. **Nu introduceți degetele sau alte obiecte în orificiul de aspirație sau de evacuare al suflantei.**
 20. **Preveniți punerea accidentală în funcțiune. Asigurați-vă că întrerupătorul se află în poziția oprit înainte de a insera cartușul acumulatorului, de a ridica sau a transporta suflanta. Transportarea suflantei ținând degetul pe întrerupător sau alimentarea acesteia cu întrerupătorul pornit poate duce la accidente.**
 21. **Nu suflați niciodată materiale periculoase, precum cuie, bucăți de sticlă sau lame.**
 22. **Nu folosiți suflanta în apropierea materialelor inflamabile.**
 23. **Evitați să utilizați suflanta pentru o perioadă lungă de timp într-un mediu cu temperatură scăzută.**
 24. **Înainte de asamblarea sau de reglarea utilajului, opriți motorul și scoateți cartușul acumulatorului.**
 25. **Purtați echipamentul individual de protecție înainte de a porni motorul.**
 26. **Înainte de porni motorul, verificați dacă utilajul prezintă deteriorări, șuruburi/piulițe slăbite sau asamblare necorespunzătoare. Verificați dacă toate părțile de control și comutatoarele funcționează ușor. Curățați și uscați mânerul.**
 27. **Nu încercați niciodată să porniți motorul dacă mașina este deteriorată sau nu este asamblată complet.**
 28. **Reglați centura de umăr și dispozitivul de prindere astfel încât să corespundă dimensiunii corpului operatorului.**
 29. **În timpul operării, utilizați centura de umăr. Țineți ferm utilajul în dreapta dumneavoastră.**
- Fig.2
30. **Țineți mânerul frontal cu mâna stângă și mânerul posterior cu mâna dreaptă, indiferent dacă sunteți dreptaci sau stângaci. Prindeți mânerul bine cu degetele.**
 31. **Nu încercați niciodată să utilizați utilajul cu o singură mână. Pierderea controlului poate duce la leziuni grave sau fatale. Pentru a reduce riscul accidentărilor, țineți mâinile și picioarele departe de perii sau de tamburii de măturat.**
 32. **Dacă utilajul suferă un impact puternic sau cade, verificați starea acestuia înainte de a continua lucrul. Verificați dacă există defecțiuni ale comenzilor și ale dispozitivelor de siguranță. Dacă există avarii sau starea produsului este incertă, contactați centrul nostru de service autorizat pentru inspecție și reparații.**
 33. **Respectați manualul de instrucțiuni al unității de acționare pentru utilizarea corespunzătoare a unității de acționare.**
 34. **Consultați manualul de instrucțiuni al unității de acționare pentru a porni și manevra utilajul.**
 35. **În timpul operării, nu stați pe o suprafață instabilă sau alunecoasă sau pe o pantă abruptă. În timpul sezonului rece, feriți-vă de gheață și zăpadă și asigurați-vă că aveți întotdeauna o poziție stabilă.**
 36. **Nu utilizați mașina în condiții de vreme nefavorabilă, când vizibilitatea este limitată. Nerespectarea acestor instrucțiuni poate duce la cădere sau la o utilizare incorectă din cauza vizibilității reduse.**
 37. **Nu folosiți mașina atunci când există riscul de descărcări electrice.**

Transport

1. **Opriiți motorul în timpul transportului.** În caz contrar, pornirea accidentală poate cauza vătămări.

Vibrații

1. **Expunerea la vibrații în exces lezează vasele sanguine sau sistemul nervos al operatorului și provoacă următoarele simptome în degete, mâini sau încheieturi: „Amorțeală” (insensibilitate), furnicăături, durere, înțepături, modificarea culorii sau texturii pielii. Dacă apare oricare dintre aceste simptome, consultați un medic. Pentru a reduce riscul apariției „sindromului degetelor albe”, păstrați-vă mâinile calde în timpul utilizării și întrețineți în mod corect utilajul și accesoriile.**

Întreținere și depozitare

1. **Mențineți piulițele, bolțurile și șuruburile strânse pentru a vă asigura că suflanta este în bună stare de funcționare.**
2. **Dacă accesoriile sunt uzate sau deteriorate, înlocuiți-le cu accesoriile furnizate de Makita.**
3. **Depozitați suflanta într-un loc uscat și inaccesibil copiilor.**
4. **Când opriiți suflanta pentru verificare, întreținere, depozitare sau schimbarea accesoriilor, opriiți-o, asigurați-vă că toate piesele mobile se opresc complet și scoateți cartușul acumulatorului. Lăsați suflanta să se răcească înainte de a realiza orice acțiune asupra acesteia. Întrețineți suflanta cu grijă și păstrați-o curată.**
5. **Lăsați întotdeauna suflanta să se răcească înainte de depozitare.**
6. **Nu expuneți suflanta la ploaie. Depozitați suflanta în interior.**
7. **Când ridicați suflanta, asigurați-vă că îndoiți genunchii și procedați cu atenție pentru a nu vă răni spatele.**
8. **Curățați întotdeauna praful și murdăria de pe echipament. Nu utilizați niciodată gazolină, benzină, diluant, alcool sau alte substanțe asemănătoare în acest scop. În caz contrar, pot rezulta decolorări, deformări sau fisuri ale componentelor din plastic.**
9. **Nu încercați să efectuați nicio operațiune de întreținere sau reparații care nu sunt descrise în această broșură sau în manualul de instrucțiuni al unității de acționare. Contactați centrul de service autorizat pentru astfel de lucrări.**
10. **Respectați instrucțiunile de lubrifiere și de schimbare a accesoriilor.**
11. **Utilizați întotdeauna numai piese de schimb și accesorii originale. Utilizarea de piese de schimb sau accesorii furnizate de un terț ar putea avea ca rezultat avariarea echipamentului, daune și/sau accidente grave.**
12. **Solicitați centrului de service autorizat să inspecteze și să întrețină utilajul la intervale regulate.**
13. **Înainte de depozitarea utilajului, efectuați curățarea și întreținerea complete. Scoateți cartușul acumulatorului.**
14. **Nu sprijiniți echipamentul de nimic, cum ar fi de un perete. În caz contrar, utilajul poate cădea, cauzând vătămări.**

Utilizarea și îngrijirea acumulatorului mașinii

1. **Efectuați reincărcarea numai cu încărcătorul specificat de producător.** Un încărcător adecvat pentru un anumit tip de acumulator poate prezenta risc de incendiu dacă este utilizat cu alt tip de acumulator.
2. **Folosiți mașinile electrice numai cu acumulatorii speciali destinate acestora.** Utilizarea altor acumulatori poate prezenta risc de rănire și de incendiu.
3. **Când nu folosiți cartușul de acumulatori, țineți-l la distanță de obiecte metalice precum agrafe de birou, monede, chei, cuie, șuruburi sau alte obiecte metalice mici, ce pot constitui o legătură între cele două borne.** Scurtcircuitarea bornelor acumulatorului poate provoca arsuri sau incendii.
4. **În condiții extreme, lichidul poate fi eliminat din acumulator; evitați contactul cu acesta. Dacă intrați în contact accidental, clătiți bine cu apă zona afectată. Dacă lichidul intră în contact cu ochii, consultați și un medic.** Lichidul eliminat din acumulator poate provoca iritații sau arsuri.
5. **Nu utilizați un acumulator sau o unealtă care este avariată sau modificată.** Bateriile avariate sau modificate pot prezenta comportament imprevizibil ce poate cauza incendii, explozii sau risc de rănire.
6. **Nu expuneți un acumulator sau o unealtă la foc sau la temperaturi excesive.** Expunerea la foc sau la temperaturi mai mari de 130 °C poate cauza explozii.
7. **Urmați toate instrucțiunile de încărcare și nu încărcați acumulatorul sau unealta la temperaturi din afara intervalului specificat în instrucțiuni. Încărcarea incorectă sau la temperaturi din afara intervalului specificat poate cauza deteriorarea bateriei și creșterea riscului de incendiu.**

Siguranța electrică și a acumulatorului

1. **Nu aruncați acumulatorul(ii) în foc.** Elementul poate exploda. Consultați codurile locale pentru posibile instrucțiuni speciale privind eliminarea.
2. **Nu deschideți și nu dezmembrați acumulatorul(ii).** Electrolitul eliberat este coroziv și poate cauza afecțiuni ale pielii și ochilor. Acesta poate fi toxic dacă este înghițit.
3. **Nu încărcați bateria în ploaie sau în zone cu umezeală.**
4. **Nu încărcați acumulatorul în exterior.**
5. **Nu manipulați încărcătorul, inclusiv fișa și bornele acestuia, cu mâinile ude.**

Service

1. **Mașina electrică trebuie să fie reparată de un expert, folosind piese identice de schimb.** Astfel se mențin siguranța și fiabilitatea mașinii electrice.
2. **Nu reparați niciodată acumulatorii avariate.** Repararea acumulatorilor trebuie efectuată numai de către producător sau de furnizorii de service autorizați.

PĂSTRAȚI ACESTE INSTRUCȚIUNI.

⚠️ AVERTIZARE: NU permiteți comodității și familiarizării cu produsul (obținute prin utilizare repetată) să înlocuiască respectarea strictă a normelor de securitate pentru acest produs.

FOLOSIREA INCORECTĂ sau nerespectarea normelor de securitate din acest manual de instrucțiuni poate provoca vătămări corporale grave.

DESCRIERE COMPONENTE

► Fig.3: 1. Capac 2. Țeavă 3. Duză pentru capăt

ASAMBLARE

⚠️ AVERTIZARE: Înainte de asamblarea sau de reglarea echipamentului, opriți motorul și scoateți cartușul acumulatorului. În caz contrar, ventilatoarele se pot deplasa și pot duce la vătămări corporale.

⚠️ AVERTIZARE: La asamblarea sau reglarea echipamentului, întotdeauna puneți-l jos. Asamblarea sau reglarea echipamentului într-o poziție verticală poate duce la răni grave.

⚠️ AVERTIZARE: Respectați avertizările și precauțiile din capitolul „AVERTIZĂRI DE SIGURANȚĂ” și manualul de instrucțiuni al unității de acționare.

Montarea țevii de fixare

⚠️ ATENȚIE: Verificați întotdeauna dacă țeava de fixare este strânsă după instalare. O instalare necorespunzătoare poate duce la căderea dispozitivului de atașare de pe unitatea de acționare și la vătămarea corporală.

Montați țeava de fixare pe unitatea de acționare.

1. Scoateți capacul de la capătul țevii.

► Fig.4: 1. Țeavă 2. Capac

NOTĂ: Nu aruncați capacul, deoarece acesta este necesar pentru depozitarea dispozitivului de atașare.

2. Rotiți pârghia spre dispozitivul de atașare.

► Fig.5: 1. Pârghie

3. Aliniați știftul cu marcajul săgeată de pe unitatea de acționare. Introduceți țeava până la deblocarea butonului de eliberare.

Asigurați-vă că linia de poziție este localizată în vârful marcajului săgeată de pe unitatea de acționare și că marcajul săgeată de pe unitatea de acționare și cel de pe țeavă sunt orientate unul către celălalt.

► Fig.6: 1. Buton de eliberare 2. Marcajul săgeată de pe unitatea de acționare 3. Știft 4. Linia de poziționare 5. Marcajul săgeată de pe țeavă

4. Rotiți pârghia spre unitatea de acționare.

► Fig.7: 1. Pârghie

Asigurați-vă că suprafața pârgheiei este paralelă cu țeava.

NOTĂ: Nu strângeți pârghia fără ca țeava de fixare să fie introdusă. În caz contrar, pârghia poate strânge excesiv porțiunea de intrare a arborelui motor și o poate deteriora.

Pentru a scoate țeava, rotiți pârghia spre dispozitivul de atașare și trageți țeava în afară în timp ce apăsați butonul de eliberare.

► Fig.8: 1. Buton de eliberare 2. Pârghie 3. Țeavă

Instalarea duzei pentru capăt

Aliniați proeminențele de pe conducta suflantei cu canelura de pe duza din capăt, atașați duza din capăt la conducta suflantei și apoi rotiți duza din capăt pentru a o fixa în poziție.

► Fig.9: 1. Marcaj triunghiular 2. Duza din capăt 3. Conducta suflantei

Pentru a demonta duza pentru capăt, executați în ordine inversă operațiile de montare.

NOTĂ: Lungimea duzei poate fi modificată prin deplasarea duzei după cum se arată în figură.

► Fig.10

Instalarea duzei plate sau a duzei de extensie

Accesorii opționale

1. Scoateți duza pentru capăt de pe dispozitivul de atașare.

2. Atașați duza plată sau duza de extensie la dispozitivul de atașare și apoi rotiți-o pentru a o fixa în poziție.

► Fig.11: 1. Duză plată 2. Duză de extensie 3. Dispozitiv de atașare

Instalarea setului de duze pentru jgheaburi

Accesorii opționale

1. Scoateți duza pentru capăt, duza de extensie sau duza plată de pe dispozitivul de atașare.

2. Slăbiți șurubul de pe clema mică a furtunului și treceți clema furtunului prin dispozitivul de atașare.

► Fig.12: 1. Șurub 2. Clemă furtun (mică) 3. Dispozitiv de atașare

3. Conectați țeava de extensie la dispozitivul de atașare.

Aliniați canelura de pe țeava de extensie cu proeminența de pe dispozitivul de atașare și apoi glisați țeava de extensie împreună cu canelura sa, astfel încât marcajele triunghiulare să fie orientate unul spre celălalt.

► Fig.13: 1. Țeavă de extensie 2. Dispozitiv de atașare

4. Poziționați clema furtunului în canelură, astfel cum se arată în imagine, apoi strângeți șurubul.

► Fig.14: 1. Șurub 2. Clemă furtun

5. În funcție de înălțimea la care se va lucra, conectați celelalte țevi de extensie la țeava de extensie care a fost deja atașată.

ATENȚIE: Atunci când utilizați setul de duze pentru jgheaburi împreună cu un cap cu motor universal și cu accesoriul suflantei, nu utilizați trei sau mai multe țevi de extensie. În caz contrar, există riscul de dezechilibru și de accidentare.

6. Rotiți orificiul duzei pentru capăt astfel cum se arată în figură.

► Fig.15

7. Conectați duza pentru capăt la țeava de extensie. La conectare, aliniați marcajul triunghiular de pe duza pentru capăt cu cel de pe țeava de extensie, apoi apăsați duza pentru capăt până se înclichetează în poziție. După aceea, rotiți duza pentru capăt într-o poziție potrivită pentru lucrarea dumneavoastră.

► Fig.16: 1. Duză pentru capăt 2. Țeavă de extensie 3. Marcaj triunghiular

Când scoateți duza pentru capăt, aliniați marcajul triunghiular de pe duza pentru capăt cu cel de pe țeava de extensie, apoi trageți duza pentru capăt din țeava de extensie.

► Fig.17: 1. Duză pentru capăt 2. Țeavă de extensie 3. Marcaj triunghiular

OPERAREA

AVERTIZARE: Respectați avertizările și precauțiile din capitolul „AVERTIZĂRI DE SIGURANȚĂ” și manualul de instrucțiuni al unității de acționare.

AVERTIZARE: Reglați poziția agățătorii și centura de umăr într-o poziție confortabilă înainte de a opera utilajul.

Funcționarea suflantei

ATENȚIE: Nu așezați mașina pe jos atunci când este pornită. Praful sau murdăria poate pătrunde prin orificiul de aspirație și poate duce la funcționarea necorespunzătoare sau la vătămări corporale.

Țineți mașina ferm cu ambele mâini și efectuați operațiunea de suflare mișcând-o ușor. Când suflați în jurul clădirilor, pietrelor sau vehiculelor mari, îndreptați duza în altă direcție. Când efectuați o operațiune într-un colț, începeți din colț și apoi deplasați-vă către zona mai extinsă.

Reglați viteza aerului cu butonul declanșator al unității de acționare în funcție de mediu sau conform condițiilor dvs. de utilizare.

► Fig.18

Utilizarea setului de duze pentru jgheaburi

ATENȚIE: Când utilizați setul de duze pentru jgheaburi, nu țineți suflanta cu o singură mână, ci cu ambele mâini.

► Fig.19

ATENȚIE: Nu utilizați setul de duze pentru jgheaburi lângă cabluri electrice.

► Fig.20

ATENȚIE: Nu utilizați setul de duze pentru jgheaburi atunci când bate vântul.

► Fig.21

ATENȚIE: Când utilizați setul de duze pentru jgheaburi, asigurați-vă că alte persoane sau animalele se află la o distanță de cel puțin 15 m față de suflantă.

► Fig.22

Poziționați suflanta vertical ținând de mânerul suflantei. Poziționați orificiul suflantei pe jgheab și apoi porniți suflanta.

► Fig.23

Pentru utilizatorii UX01G

NOTĂ: Când utilizați setul de duze pentru jgheaburi, dacă utilizați UX01G ca unitate de acționare și instalați BL4080F pe UX01G, nu utilizați centura de umăr inclusă în pachetul unității de acționare, ci utilizați centura de umăr recomandată, arătată mai jos. Luați legătura cu centrele de service autorizate Makita pentru a afla care este centura de umăr recomandată.

Atașarea centurii de umăr

ATENȚIE: Folosiți întotdeauna centura de umăr atașată la unitatea de acționare. Înainte de utilizare, reglați centura de umăr potrivit nevoilor utilizatorului pentru a preveni oboseala.

ATENȚIE: Înainte de utilizare, asigurați-vă că centura de umăr este prinsă corect de agățătoarea de pe unitatea de acționare.

ATENȚIE: Înaintea operării, asigurați-vă că ați fixat ferm catarama de pe centura de umăr.

ATENȚIE: Întotdeauna folosiți centura de umăr arătată mai jos. Nu folosiți altă centură de umăr.

1. Puneți-vă centura de umăr și închideți catarama.

► Fig.24: 1. Cataramă

NOTĂ: Când dați jos centura de umăr, desfaceți catarama și îndepărtați centura de umăr.

2. Reglați centura de umăr într-o poziție de lucru confortabilă.

► Fig.25

3. Prindeți cârligul de pe centura de umăr de agățarea unității de acționare.

► **Fig.26:** 1. Cârlig 2. Agățătoare

Centura de umăr este prevăzută cu un element de eliberare rapidă. Trebuie doar să strângeți părțile laterale ale cataramei pentru a elibera centura de umăr.

► **Fig.27:** 1. Cataramă

ÎNTREȚINERE

⚠️ AVERTIZARE: Înainte de verificarea sau de întreținerea echipamentului, opriți motorul și scoateți cartușul acumulatorului. În caz contrar, ventilatoarele se pot deplasa și pot duce la vătămări corporale grave.

⚠️ AVERTIZARE: La inspectarea sau întreținerea echipamentului, puneți-l întotdeauna jos. Asamblarea sau reglarea echipamentului într-o poziție verticală poate duce la răniri grave.

⚠️ AVERTIZARE: Respectați avertizările și precauțiile din capitolul „AVERTIZĂRI DE SIGURANȚĂ” și manualul de instrucțiuni al unității de acționare.

NOTĂ: Nu utilizați niciodată gazolină, benzină, diluant, alcool sau alte substanțe asemănătoare. În caz contrar, pot rezulta decolorări, deformări sau fisuri.

Pentru a menține SIGURANȚA și FIABILITATEA produsului, reparațiile și orice alte lucrări de întreținere sau reglare trebuie executate de centre de service Makita autorizate sau proprii, folosind întotdeauna piese de schimb Makita.

Interval de inspecție și întreținere

Oră de funcționare		Înainte de funcționare	Zilnic (10 ore)	30 de ore
Întreaga unitate	Inspectați vizual pentru componente deteriorate	✓	-	-
Axa motoare	Aplicați unsoare	-	-	✓
Unitatea de acționare	Consultați manualul de instrucțiuni al unității de acționare			

Curățarea mașinii

Curățați mașina ștergând praful cu o lavetă uscată sau cu o lavetă umezită cu apă cu săpun și stoarsă.

► **Fig.28**

Îndepărtați praful sau murdăria din orificiul de aspirație aflat în partea din spate a dispozitivului de atașare.

► **Fig.29:** 1. Orificiu de aspirație

Inspecție generală

Verificați pentru a identifica eventualele componente defecte. Solicitați centrului nostru de service autorizat să le înlocuiască, dacă este necesar.

Lubrifierea pieselor în mișcare

NOTĂ: Urmați instrucțiunile pentru frecvența și cantitatea de unsoare furnizate. În caz contrar, lubrifierea insuficientă poate deteriora componentele în mișcare.

Axa motoare:

Aplicați vaselină (vaselină Makita N No.2 sau echivalent) la fiecare 30 de ore de funcționare.

► **Fig.30**

NOTĂ: Vaselina Makita originală poate fi achiziționată de la distribuitorul dumneavoastră Makita local.

Depozitare

La depozitarea dispozitivului de atașare separat de unitatea de acționare, puneți capacul pe capătul țevii.

► **Fig.31**

DEPANARE

Înainte de a solicita reparații, efectuați mai întâi propria inspecție. Dacă detectați o problemă care nu este explicată în manual, nu încercați să dezamblați mașina. În schimb, adresați-vă Centrelor de service autorizate Makita, utilizând întotdeauna piese de schimb Makita pentru reparații.

Stare de anomalitate	Cauză probabilă (defecțiune)	Remediu
Motorul nu pornește.	-	Consultați manualul de instrucțiuni al unității de acționare.
Motorul se oprește imediat.	-	Consultați manualul de instrucțiuni al unității de acționare.
Turația motorului nu crește.	-	Consultați manualul de instrucțiuni al unității de acționare.
Ventilatoarele nu se rotesc. ⇒ Opriti motorul imediat.	Țevile unității de acționare și dispozitivul de atașare nu sunt conectate corespunzător.	Conectați țevile corect.
	Sistem de antrenare anormal	Apelați la un centru de service autorizat pentru reparații.
Unitatea de acționare vibrează anormal. ⇒ Opriti motorul imediat.	Sistem de antrenare anormal	Apelați la un centru de service autorizat pentru reparații.
Ventilatoarele continuă să se învârtă și după eliberarea butonului declanșator. ⇒ Opriti motorul imediat.	Unitatea de acționare nu funcționează corect.	Apelați la un centru de service autorizat pentru reparații.

ACCESORII OPȚIONALE

⚠ATENȚIE: Folosiți accesoriile sau piesele auxiliare recomandate pentru mașina dumneavoastră Makita în acest manual. Utilizarea altor accesorii sau piese auxiliare poate prezenta risc de accidentări. Utilizați accesoriile sau piesele auxiliare numai în scopul destinat.

Dacă aveți nevoie de asistență sau de mai multe detalii referitoare la aceste accesorii, adresați-vă centrului local de service Makita.

- Duză de extensie
- Duză plată
- Set de duze pentru jgheaburi
- Acumulator și încărcător original Makita

NOTĂ: Unele articole din listă pot fi incluse ca accesorii standard în ambalajul produsului. Acestea pot diferi în funcție de țară.

ТЕХНІЧНІ ХАРАКТЕРИСТИКИ

Модель:	UB402MP	
Функціональні можливості *1	Об'єм повітря	0–6,2 м³/хв
	Швидкість повітря (середня)	0–39,1 м/с
	Швидкість повітря (макс.)	0–47,4 м/с
Функціональні можливості *2	Об'єм повітря	0–6,2 м³/хв
	Швидкість повітря (середня)	0–39,1 м/с
	Швидкість повітря (макс.)	0–47,4 м/с
Функціональні можливості *3	Об'єм повітря	0–6,2 м³/хв
	Швидкість повітря (середня)	0–39,1 м/с
	Швидкість повітря (макс.)	0–47,4 м/с
Загальна довжина	760 мм	
Маса нетто	1,2 кг	

*1. Функціональні можливості насадки повітродувки під час сумісного використання з акумуляторним багатофункціональним приводним інструментом DUX60

*2. Функціональні можливості насадки повітродувки під час сумісного використання з акумуляторним багатофункціональним приводним інструментом DUX18

*3. Функціональні можливості насадки повітродувки під час сумісного використання з акумуляторним багатофункціональним приводним інструментом UX01G

- Оскільки наша програма наукових досліджень і розробок триває безперервно, наведені тут технічні характеристики можуть бути змінені без попередження.
- У різних країнах технічні характеристики можуть бути різними.

Схвалений приводний інструмент





Цю насадку схвалено для використання з такими приводними інструментами:

- Акумуляторний багатофункціональний приводний інструмент DUX60
- Акумуляторний багатофункціональний приводний інструмент DUX18
- Акумуляторний багатофункціональний приводний інструмент UX01G

⚠ ПОПЕРЕДЖЕННЯ: Заборонено використовувати насадку з приводним інструментом, який не було схвалено. Використання комбінації пристроїв, яку не було схвалено, може призвести до серйозних травм.

Символи

Далі наведено символи, які можуть застосовуватися для позначення обладнання. Перед користуванням переконайтеся, що ви розумієте їхнє значення.

	Будьте особливо уважні та обережні!
	Читайте посібник з експлуатації.
	Не наближайте руки до деталей, що обертаються.
	Довге волосся може заплутатись, що може призвести до нещасного випадку.



Стежте за тим, щоб поблизу не було сторонніх осіб.



Надягайте засоби захисту органів зору й слуху.



Не надавайте впливу вологи.



Тримайте відстань щонайменше 15 м.



Ni-MH
Li-ion

Тільки для країн ЄС
Через наявність в обладнанні небезпечних компонентів відходи електричного та електронного обладнання, акумулятори та батареї можуть негативно впливати на навколишнє середовище та здоров'я людини.

Не викидайте електричні та електронні прилади або батареї разом з побутовими відходами!

Відповідно до директиви ЄС стосовно відходів електричного та електронного обладнання, акумуляторів, батарей та відходів акумуляторів і батарей, а також відповідно до її адаптації до національного законодавства, відходи електричного обладнання, батареї та акумулятори слід зберігати окремо й доставляти на пункт роздільного збору комунальних відходів, який працює з дотриманням правил охорони навколишнього середовища.

Це позначено символом у вигляді перекресленого сміттєвого контейнера з колесами, нанесеним на обладнання.

Призначення

Ця насадка призначена тільки для здування пилу за використання разом зі схваленим приводним агрегатом. Заборонено використовувати насадку для інших задач. Неналежне використання насадки може призвести до тяжких травм.

Декларація про відповідність стандартам ЄС

Тільки для країн Європи

Ми, виробники цього обладнання: компанія **Makita Europe N.V.**, юридична адреса: **Jan-Baptist Vinkstraat 2 3070 Kortenberg BELGIUM** (Бельгія), уповноважуємо **Хіроші Цудзимуру (Hiroshi Tsujimura)** скласти технічну документацію та під свою виключну відповідальність заявляємо про те, що виріб;

Позначення: **насадка повітродувки**. Позначення типу: **UB402MP**.

відповідають усім застосовним вимогам директиви **2006/42/ЕС**, а також відповідають усім застосовним вимогам таких директив ЄС, як **2000/14/ЕС**, і виробляються згідно з такими гармонізованими стандартами: **EN 60335-1:2012+A11:2014+A13:2017+A1:2019+A14:2019+A2:2019**, **EN 50636-2-100:2014**.

Місце й дата декларації: **Kortenberg, Belgium (Бельгія)**, **31.10.2022**

Відповідальна особа: **Хіроші Цудзимура (Hiroshi Tsujimura)**, директор компанії **Makita Europe N.V.**



ПОПЕРЕДЖЕННЯ ПРО ДОТРИМАННЯ ТЕХНІКИ БЕЗПЕКИ

Інструкції з техніки безпеки під час експлуатації повітродувки

▲ ПОПЕРЕДЖЕННЯ: Перш ніж розпочати роботу, ознайомтеся з усіма попередженнями, інструкціями, ілюстраціями й технічними характеристиками, що постачаються із цим інструментом, а також із посібником з експлуатації приводного інструмента. Невиконання наведених нижче інструкцій може призвести до ураження електричним струмом, пожежі й / або тяжких травм оператора та / або сторонніх осіб.

Збережіть усі інструкції з техніки безпеки й експлуатації на майбутнє.

Під термінами «електрошвітка / електромітла» та «інструмент» у попередженнях і застереженнях мається на увазі поєднання насадки й приводного інструмента.

Інструктаж

1. Уважно прочитайте інструкції з експлуатації. Ознайомтеся з усіма засобами керування, а також із правилами належної експлуатації повітродувки.
2. Не дозволяйте користуватися цим пристроєм дітям, особам з обмеженими фізичними, сенсорними або розумовими можливостями, особам із недостатнім досвідом чи знаннями або людям, які не ознайомилися з інструкцією з використання повітродувки. Місцеві норми можуть обмежувати віковий поріг оператора.
3. Не працюйте з повітродувкою, якщо поблизу є інші люди, особливо діти або домашні тварини.
4. Пам'ятайте про те, що оператор або користувач несе відповідальність за нещасні випадки й створення ситуацій, небезпечних для людей та їхнього майна.

Підготовка

1. На час роботи з повітродувкою завжди взувайте міцне взуття й надягайте довгі штани.
2. Не носіть просторий одяг або прикраси, які може бути затягнуто в отвір для припливу повітря. Не допускайте потрапляння довгого волосся в отвори для припливу повітря.
3. Завжди користуйтеся захисними окулярами, щоб захистити очі від травмування під час роботи з електроінструментами. Захисні окуляри мають відповідати стандарту ANSI Z87.1 у США, EN 166 у Європі або AS/NZS 1336 в Австралії / Новій Зеландії. В Австралії / Новій Зеландії законодавство вимагає користуватися також щитком для захисту обличчя.

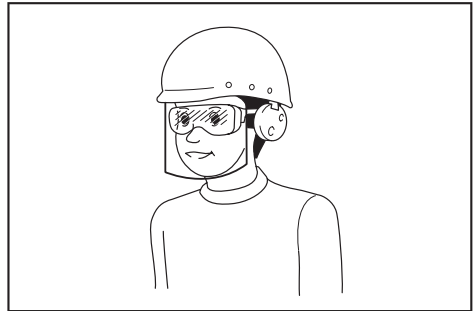

Роботодавець відповідає за те, щоб оператори інструментів та інші особи, які знаходяться безпосередньо в робочій зоні, примусово користувалися відповідним захисним устаткуванням.

4. Для запобігання виникненню подразнення через пил рекомендується надягати лицьову маску.
5. Під час роботи з обладнанням завжди надягайте захисне взуття з підошвами, які не ковзають. Неслизькі, закриті та безпечні черевики або туфлі зменшують ризик отримання травми.

6. Використовуйте засоби захисту органів слуху, як-от захисні навушники. Вплив шуму може призвести до втрати слуху.

Робота

1. Упевніться, що в робочій зоні немає тварин і сторонніх осіб, зокрема дітей. Тримайте дітей, сторонніх осіб і домашніх тварин за межами зони радіусом мінімум 15 м; за межами зони радіусом 15 м усе ще зберігається ризик отримання травми через предмети, що відлітають. Стороннім особам слід порекомендувати використовувати засоби захисту очей. Якщо до вас хтось наближається, вимкніть пристрій.

► Рис.1

2. Вимкніть повітродувку, від'єднайте касету з акумулятором і переконайтеся, що всі рухомі частини повністю зупинились у вказаних далі випадках:
- коли ви залишаєте повітродувку без нагляду;
 - перед усуненням засмічень;
 - перед перевіркою, очищенням або проведенням робіт на повітродувці;
 - у разі появи в повітродувці ненормальної вібрації.
3. Користуйтеся повітродувкою тільки у світлий час доби або за достатнього штучного освітлення.
4. Не тягніться й завжди пильуйте за постійним утриманням рівноваги та правильним положенням ніг.
5. Працюючи на сходах, обов'язково займайте стійке положення.
6. Пересувайтеся повільно, не переходьте на біг.
7. Не допускайте засмічення отвору для припливу охолоджувального повітря.
8. Заборонено здувати сміття в напрямку людей.
9. Працюйте з повітродувкою в рекомендованому положенні й на твердій поверхні.
10. Не використовуйте повітродувку на ділянках, розташованих на висоті.
11. Не спрямовуйте насадку на людей, які перебувають поруч.
12. Не закривайте всмоктувальний і (або) випускний отвір повітродувки.
- Не допускайте засмічування всмоктувального або випускного отвору повітродувки пилом або брудом під час роботи на вкритих пилом ділянках.
 - Використовуйте тільки насадки, надані компанією Makita.
 - Не використовуйте повітродувку для надування м'ячів, гумового човна або аналогічних предметів.
13. Не працюйте з повітродувкою біля відкритого вікна тощо.
14. Використовувати повітродувку рекомендується виключно в прийнятний час – не рано вранці або пізно ввечері, коли це може потривожити людей.

15. Перед здуванням рекомендується скористатися граблями й віником для розпушення сміття.

16. У разі необхідності злегка зволожите запилені поверхні або скористайтесь розпилювачем води перед початком роботи.
17. Відрегулюйте насадку повітродувки, щоб максимально наблизити потік повітря до поверхні.
18. Якщо повітродувка зіштовхнулася з будь-яким стороннім предметом або під час її роботи з'явилися будь-який незвичний звук або вібрація, негайно вимкніть повітродувку, щоб зупинити її. Перш ніж знову вмикати повітродувку й продовжувати роботу, зніміть касету з акумулятором із повітродувки та впевніться, що вона не має пошкоджень. Якщо повітродувку пошкоджено, зверніться до авторизованого сервісного центру Makita для виконання ремонту.
19. Не засовуйте пальці або інші предмети в усмоктувальний або випускний отвір повітродувки.
20. Запобігайте випадковому запуску. Перш ніж установлювати касету з акумулятором, піднімати або переносити повітродувку, слід переконаватися в тому, що вимикач перебуває в положенні «вимкнено». Перенесення повітродувки з пальцем на вимикачі або з увімкнутим вимикачем може призвести до нещасного випадку.
21. Заборонено здувати небезпечні матеріали, наприклад цвяхи, осколки скла або гострі предмети.
22. Не використовуйте повітродувку поблизу легкозаймистих матеріалів.
23. Уникайте експлуатації повітродувки протягом тривалого часу в умовах низької температури.
24. Перед збиранням або регулюванням пристрою вимкніть двигун і витягніть касету з акумулятором.
25. Перш ніж запускати двигун, вдягніть захисне обладнання.
26. Перш ніж запускати двигун, перевірте обладнання на наявність пошкоджень, послаблених гвинтів / гайок і переконайтеся, що інструмент зібрано належним чином. Перевірте належне функціонування всіх важелів керування й вимикачів. Очистіть ручки й витріть їх насухо.
27. У жодному разі не намагайтеся запустити двигун, якщо машина пошкоджена або зібрана не повністю.
28. Відрегулюйте плечовий ремінь і рукоятку відповідно до зросту оператора.
29. Під час роботи використовуйте плечовий ремінь. Міцно тримайте інструмент правою рукою від себе.

► Рис.2

30. Тримайте передню ручку лівою рукою, а задню – правою, незалежно від того, яка рука у вас є ведучою. Обхопіть ручки пальцями.

31. Не намагайтеся працювати з інструментом, тримаючи його однією рукою. Втрата контролю над інструментом може призвести до тяжкої травми або загибелі. Щоб зменшити ризик травмування, не наближайте руки й ноги до щіток або підмітальних барабанів.
32. Якщо інструмент зазнав сильного удару або вправ, перевірте його стан, перш ніж продовжувати роботу. Переконайтеся, що органи керування й запобіжні пристрої працюють належним чином. У разі виявлення пошкодження або виникнення сумнівів зверніться до нашого авторизованого сервісного центру для проведення огляду інструмента та його ремонту.
33. Дотримуйтеся вказівок посібника з експлуатації приводного інструмента щодо його належного використання.
34. Див. посібник з експлуатації приводного інструмента щодо запуску культиватора й керування ним.
35. Під час роботи не можна стояти на нестійкій або слизькій поверхні, а також на крутому схилі. У холодну пору року будьте обережні, працюючи на снігу або на льоду, а також подбайте про стійку опору для ніг.
36. Не використовуйте обладнання за несприятливих погодних умов, коли видимість обмежена. В іншому разі ви можете впасти або припуститися помилки через погану видимість.
37. Не користуйтесь обладнанням, якщо існує небезпека ураження блискавкою.

Транспортування

1. Під час перенесення двигун має бути зупинений. Випадковий запуск може призвести до отримання травм.

Вібрація

1. Вплив надмірної вібрації пошкоджує кровоносні судини й нервову систему оператора та викликає такі симптоми в пальцях, руках або зап'ястях: «засинання» (оніміння), пощипування, біль, гострий біль, зміна кольору шкіри. За наявності хоча б одного з цих симптомів слід обов'язково звернутися до лікаря. Щоб зменшити ризик отримання синдрому білих пальців, слід тримати інструмент і приладдя в належному стані та дбати про те, щоб під час роботи руки залишалися теплими.

Технічне обслуговування й зберігання

1. Щоб гарантувати безпечну роботу повітряної пилососної машини, перевіряйте надійність затягування всіх гайок, болтів і гвинтів.
2. Якщо деталі зношені або пошкоджені, замініть їх деталями, наданими компанією Makita.
3. Зберігайте повітряну пилососну машину в недоступному для дітей місці.
4. Перед перевіркою, обслуговуванням, поміщенням повітряної пилососної машини на зберігання або заміною на ній насадки вимкніть повітряну пилососну машину, переконайтеся в тому, що всі рухомі частини повністю зупинилися, і витягніть касету з акумулятором. Перед виконанням будь-яких робіт на повітряній пилососній машині охолодіть її. Обережно обслуговуйте повітряну пилососну машину й тримайте її в чистоті.

5. Перш ніж помістити повітряну пилососну машину на зберігання, дайте їй охолонути.
6. Не піддавайте повітряну пилососну машину впливу дощу. Зберігайте повітряну пилососну машину в приміщенні.
7. Під час піднімання повітряної пилососної машини згинайте коліна й будьте обережні, щоб не пошкодити спину.
8. Обов'язково очищуйте обладнання від пилу й бруду. У жодному разі не використовуйте для цього газолін, бензин, розріджувач, спирт абощо. Це може призвести до знебарвлення, деформації або появи тріщин на пластмасових деталях.
9. Не намагайтеся виконувати роботи з технічного обслуговування або ремонту, не описані в цій брошурі або посібнику з експлуатації приводного інструмента. Такі роботи мають виконуватися співробітниками нашого авторизованого сервісного центру.
10. Дотримуйтеся інструкцій щодо змачення й заміни додаткового приладдя.
11. Використовуйте тільки оригінальні запасні частини й додаткове приладдя. Використання запасних частин або додаткового приладдя сторонніх виробників може призвести до виходу обладнання з ладу, завдання шкоди майну й / або отримання серйозних травм.
12. Регулярно звертайтеся до нашого авторизованого сервісного центру для проведення огляду й технічного обслуговування інструмента.
13. Готуючи машину до зберігання, виконайте повне очищення й технічне обслуговування. Зніміть касету з акумулятором.
14. Заборонено притуляти обладнання до якоїсь поверхні, наприклад до стіни. Інакше інструмент може несподівано впасти й спричинити травмування.

Використання та обслуговування акумуляторних інструментів

1. Перезаряджайте акумулятор лише за допомогою зарядного пристрою, вказаного виробником. Зарядний пристрій, який підходить для одного типу акумуляторів, може призвести до пожежі при використанні з акумулятором іншого типу.
2. Використовуйте електроінструменти лише з акумуляторами того типу, який призначений для цих електроінструментів. Використання акумуляторів інших типів може призвести до отримання травм й виникнення пожежі.
3. Коли акумулятор не використовується, тримайте його подалі від таких металевих предметів, як скріпки, монети, ключі, цвяхи, шурупи тощо, які можуть закоротити клеми акумулятора. Замикання клем акумулятора може призвести до отримання опіків або до пожежі.
4. За неналежних умов зберігання з акумулятора може витікати рідина, контакту з якою слід уникати. У разі випадкового потрапляння рідини на тіло відповідну частину тіла слід промити водою. Якщо рідина потрапила в очі, їх слід промити водою, після чого необхідно звернутися до лікаря. Рідина, що витікає з акумулятора, може спричинити подразнення або опіки.

5. **Не користуйтеся акумулятором або інструментом, які було змінено чи пошкоджено.** Експлуатація акумуляторів, що їх було пошкоджено або до конструкції яких було внесено зміни, може бути небезпечною й може спричинити пожежу, вибух або травму.
6. **Не надавайте акумулятор або інструмент впливу вогню чи надмірної температури.** Вплив вогню або температури вище 130° C може спричинити вибух.
7. **Дотримуйтеся усіх вказівок із заряджання й не заряджайте акумулятор або інструмент за температури за межами зазначеного в інструкції діапазону.** Неправильне заряджання або заряджання за межами вказаного температурного діапазону може призвести до пошкодження акумулятора й підвищити небезпеку займання.

Електробезпека й техніка безпеки під час роботи з акумулятором

1. **Не спалюйте акумулятори.** Акумулятор може вибухнути. Ознайомтеся з місцевими законами, які можуть містити спеціальні інструкції щодо утилізації відходів.
2. **Не відкривайте й не деформуйте акумулятори.** Електроліт є їдкою речовиною, тому в разі контакту зі шкірою або очима може завдати травму. У разі проколювання він може бути токсичним.
3. **Не заряджайте акумулятор під дощем або в місцях із підвищеною вологістю.**
4. **Перезаряджайте акумулятор тільки в приміщенні.**
5. **Не торкайтеся зарядного пристрою, а також штекера й контактів зарядного пристрою вологими руками.**

Обслуговування

1. **Ремонт електроінструмента повинен здійснювати лише кваліфікований майстер з використанням лише стандартних деталей.** Це забезпечить підтримання електроінструмента в належному стані.
2. **Забороняється ремонтувати пошкоджені акумулятори.** Ремонт акумуляторів має виконувати тільки виробник або повноважений постачальник послуг.

ЗБЕРІГАЙТЕ ЦІ ВКАЗІВКИ.

▲ПОПЕРЕДЖЕННЯ: НІКОЛИ НЕ втрачайте пильності та не розслабляйтеся під час користування виробом (що можливо при частому користуванні); обов'язково строго дотримуйтеся відповідних правил безпеки.

НЕНАЛЕЖНЕ ВИКОРИСТАННЯ або недотримання правил техніки безпеки, викладених у цій інструкції з експлуатації, може призвести до серйозних травм.

ОПИС ДЕТАЛЕЙ

► Рис.3: 1. Ковпачок 2. Трубка 3. Кінцева насадка

ЗБОРКА

▲ПОПЕРЕДЖЕННЯ: Перед збиранням або регулюванням обладнання вимкніть двигун і витягніть касету з акумулятором. В іншому випадку вентилятори можуть почати рухатись і спричинити травми.

▲ПОПЕРЕДЖЕННЯ: Обов'язково кладіть обладнання на горизонтальну поверхню перед збиранням або регулюванням. Збирання або регулювання обладнання у вертикальному положенні може призвести до серйозної травми.

▲ПОПЕРЕДЖЕННЯ: Дотримуйтеся попереджень і застережень, наведених у розділі «ПОПЕРЕДЖЕННЯ ПРО НЕОБХІДНІСТЬ ДОТРИМАННЯ ТЕХНІКИ БЕЗПЕКИ» та посібнику з експлуатації приводного інструмента.

Монтаж трубки-насадки

▲ОБЕРЕЖНО: Завжди перевіряйте надійність закріплення трубки насадки після її встановлення. Неналежне встановлення може призвести до падіння насадки з приводного інструмента й травм.

Монтаж трубки-насадки на приводний блок.

1. Зніміть ковпачок з кінця трубки.

► Рис.4: 1. Трубка 2. Ковпачок

УВАГА: Не викидайте ковпачок – він знадобиться для зберігання насадки.

2. Натисніть на важіль у бік насадки.

► Рис.5: 1. Важіль

3. Сумістіть штифт зі стрілкою на приводному агрегаті. Вставте трубку таким чином, щоб піднялася кнопка розблокування.

Переконайтеся в тому, що лінія положення суміщена з кінцем мітки у вигляді стрілки на приводному агрегаті, а мітка у вигляді стрілки на приводному агрегаті й мітка на трубі розташовані одна навпроти іншої.

► Рис.6: 1. Кнопка розблокування 2. Мітка у вигляді стрілки на приводному агрегаті 3. Штифт 4. Лінія позиціонування 5. Мітка у вигляді стрілки на трубі

4. Поверніть важіль у бік приводного інструмента.

► Рис.7: 1. Важіль

Поверхня важеля має бути розташована паралельно труби.

УВАГА: Не затягуйте важіль, якщо трубку насадки не встановлено. Інакше важіль може занадто сильно стиснути вхідний отвір приводного вала й пошкодити його.

Щоб зняти трубку, поверніть важіль у бік насадки й витягніть трубку, одночасно натискаючи на кнопку розблокування.

► Рис.8: 1. Кнопка розблокування 2. Важіль 3. Трубка

Установлення кінцевої насадки

Сумістять виступ на трубці повітродувки з виймкою на кінцевій насадці, приєднайте кінцеву насадку до трубки повітродувки й поверніть кінцеву насадку для її фіксації.

- **Рис.9:** 1. Маркування у вигляді трикутника
2. Кінцева насадка 3. Трубка повітродувки

Щоб зняти кінцеву насадку, виконайте процедуру встановлення у зворотному порядку.

ПРИМІТКА: Довжину насадки можна змінити, пересуваючи її, як показано на ілюстрації.

- **Рис.10**

Установлення плоскої насадки або подовжувальної насадки

Додаткове обладнання

1. Зніміть кінцеву насадку з насадки.
2. Прикріпіть плоску насадку або подовжувальну насадку до насадки й поверніть її для фіксації.

- **Рис.11:** 1. Плоска насадка 2. Подовжувальна насадка 3. Насадка

Установлення комплекту насадок для очищення жолобів

Додаткове обладнання

1. Зніміть кінцеву насадку, подовжувальну насадку або плоску насадку з насадки.
2. Послабте гвинт на малому хомуті для шланга та натягніть хомут для шланга на насадку.

- **Рис.12:** 1. Гвинт 2. Хомут для шланга (малий)
3. Насадка

3. Під'єднайте подовжувальну трубу до насадки. Сумістять паз на подовжувальній трубі з виступом на насадці, після чого посуňte подовжувальну трубу вздовж паза таким чином, щоб маркування у вигляді трикутника були розташовані одне навпроти іншого.

- **Рис.13:** 1. Подовжувальна труба 2. Насадка

4. Установіть хомут для шланга в пазу, як показано, і затягніть гвинт.

- **Рис.14:** 1. Гвинт 2. Хомут для шланга

5. Відповідно до робочої висоти під'єднайте інші подовжувальні труби до вже встановленої подовжувальної труби.

⚠ОБЕРЕЖНО: У разі одночасного використання комплекту насадок для очищення жолобів, багатофункціонального приводного інструмента й насадки повітродувки використовуйте не більше двох подовжувальних труб. В іншому разі можна втратити рівновагу й отримати травму.

6. Поверніть вихідний отвір кінцевої насадки, як показано на рисунку.

- **Рис.15**

7. Під'єднайте кінцеву насадку до подовжувальної труби. Для приєднання сумістять маркування у вигляді трикутника на кінцевій насадці й подовжувальної трубі, потім натисніть на кінцеву насадку до клацання. Після цього поверніть кінцеву насадку в зручне для роботи положення.

- **Рис.16:** 1. Кінцева насадка 2. Подовжувальна труба 3. Маркування у вигляді трикутника

Під час видалення кінцевої насадки сумістять маркування у вигляді трикутника на кінцевій насадці й подовжувальної трубі та витягніть кінцеву насадку з подовжувальної труби.

- **Рис.17:** 1. Кінцева насадка 2. Подовжувальна труба 3. Маркування у вигляді трикутника

РОБОТА

⚠ПОПЕРЕДЖЕННЯ: Дотримуйтеся попереджень і застережень, наведених у розділі «ПОПЕРЕДЖЕННЯ ПРО НЕОБХІДНІСТЬ ДОТРИМАННЯ ТЕХНІКИ БЕЗПЕКИ» та посібнику з експлуатації приводного інструмента.

⚠ПОПЕРЕДЖЕННЯ: Відрегулюйте положення гачка й плечевого ремня, перш ніж розпочати роботу.

Використання повітродувки

⚠ОБЕРЕЖНО: Не ставте обладнання на землю, коли його ввімкнено. Пісок або пил можуть потрапити з усмоктувального отвору й стати причиною несправності або травми.

Міцно втримуйте обладнання обома руками й виконуйте здування повільними рухами з боку в бік. Під час здування сміття навколо будівлі, великих каменів або транспортного засобу направляйте насадку вбік від них. Під час здування в куті починайте з кута й переходьте до відкритого простору.

Регулюйте швидкість подачі повітря курком вмикача приводного інструмента відповідно до умов експлуатації.

- **Рис.18**

Використання комплекту насадок для очищення жолобів

⚠ОБЕРЕЖНО: Під час використання комплекту насадок для очищення жолобів утримуйте повітродувку обома руками.

- **Рис.19**

⚠ОБЕРЕЖНО: Не використовуйте комплект насадок для очищення жолобів поруч з електричними дротами.

- **Рис.20**

⚠ОБЕРЕЖНО: Не використовуйте комплект насадок для очищення жолобів у вітряний день.

► Рис.21

⚠ОБЕРЕЖНО: Під час використання комплекту насадок для очищення жолобів не підпускайте сторонніх осіб або тварин на відстань ближче 15 м до повітродувки.

► Рис.22

Тримайте повітродувку у вертикальному положенні, узявшись за ручку повітродувки. Помістіть вихідний отвір повітродувки в жолоб і ввімкніть повітродувку.

► Рис.23

Для користувачів пристрою UX01G

УВАГА: Якщо під час використання комплекту насадок для очищення жолобів як приводний інструмент буде використовуватися пристрій UX01G, а BL4080F буде встановлено на пристрій UX01G, використовуйте не плечовий ремінь, що входить до комплекту приводного інструмента, а рекомендований плечовий ремінь, показаний нижче. Щодо рекомендованого плечового ременя звертайтеся до авторизованого сервісного центру Makita.

Приєднання плечового ременя

⚠ОБЕРЕЖНО: Плечовий ремінь завжди має бути приєднано до приводного інструмента. Перш ніж розпочати роботу, відрегулюйте плечовий ремінь відповідно до зросту й комплекції користувача, щоб не допускати перевтоми.

⚠ОБЕРЕЖНО: Перед початком роботи переконайтеся, що плечовий ремінь правильно прикріплено до пристрою для підвішування приводного інструмента.

⚠ОБЕРЕЖНО: Перед початком роботи переконайтеся в тому, що замок плечового ременя надійно закріплений.

⚠ОБЕРЕЖНО: Завжди використовуйте плечовий ремінь, показаний нижче. Не використовуйте інші плечові ремені.

1. Надягніть плечовий ремінь і застібніть замок.

► Рис.24: 1. Замок

ПРИМІТКА: Знімаючи плечовий ремінь, розстібніть замок і зніміть плечовий ремінь.

2. Відрегулюйте плечовий ремінь, аби забезпечити зручне робоче положення інструмента.

► Рис.25

3. Прикріпіть гачок на плечовому ремені до пристрою для підвішування приводного інструмента.

► Рис.26: 1. Гачок 2. Кріплення для підвішування

На плечовому ремені є застібка швидкого роз'єднання. Просто стисніть замок з обох боків, щоб звільнити плечовий ремінь.

► Рис.27: 1. Замок

ТЕХНІЧНЕ ОБСЛУГОВУВАННЯ

⚠ПОПЕРЕДЖЕННЯ: Перед оглядом або технічним обслуговуванням обладнання вимкніть двигун і зніміть касету з акумулятором. В іншому разі вентилятори можуть почати рухатись і спричинити тяжкі травми.

⚠ПОПЕРЕДЖЕННЯ: Обов'язково кладіть обладнання на горизонтальну поверхню перед оглядом або технічним обслуговуванням. Збирання або регулювання обладнання у вертикальному положенні може призвести до серйозної травми.

⚠ПОПЕРЕДЖЕННЯ: Дотримуйтеся попереджень і застережень, наведених у розділі «ПОПЕРЕДЖЕННЯ ПРО НЕОБХІДНІСТЬ ДОТРИМАННЯ ТЕХНІКИ БЕЗПЕКИ» та посібнику з експлуатації приводного інструмента.

УВАГА: Ніколи не використовуйте газолін, бензин, розріджувач, спирт та подібні речовини. Їх використання може призвести до зміни кольору, деформації або появи тріщин.

Для забезпечення БЕЗПЕКИ та НАДІЙНОСТІ продукції, її ремонт, а також роботи з обслуговування або регулювання повинні виконуватись уповноваженими або заводськими сервісними центрами Makita із використанням запчастин виробництва компанії Makita.

Очищення обладнання

Щоб очистити обладнання, протріть на ньому пил сухою ганчіркою або ганчіркою, зануреною в мильну воду й викрученою.

► Рис.28

Видаліть пил або бруд зі всмоктувального отвору в задній частині насадки.

► Рис.29: 1. Всмоктувальний отвір

Загальний огляд

Огляньте на наявність пошкоджень. За необхідності зверніться до авторизованого сервісного центру для заміни.

Змащування деталей, що рухаються

УВАГА: Виконуйте інструкції щодо періодичності й обсягу застосування консистентного мастила. У разі невиконання цієї вимоги недостатнє змащування може призвести до пошкодження рухомих деталей.

Ведуча вісь

Наносьте мастило (мастило Makita N No.2 або аналогічне) кожні 30 годин роботи.

► Рис.30

ПРИМІТКА: Оригінальне мастило Makita можна придбати в дилера компанії Makita.

Зберігання

У разі зберігання насадки окремо від приводного інструмента закривайте кінець труби ковпачком.

► Рис.31

Періодичність огляду й технічного обслуговування

Година роботи		Перед роботою	Щодня (10 годин)	30 годин
Увесь пристрій	Візуальна перевірка на наявність пошкоджених деталей	✓	—	—
Ведуча вісь	Нанесення мастила	—	—	✓
Приводний інструмент	Див. посібник з експлуатації приводного інструмента.			

УСУНЕННЯ НЕСПРАВНОСТЕЙ

Перш ніж звертатися з приводу ремонту машини, проведіть її перевірку самостійно. У разі виявлення несправності, яка не пояснюється в цій інструкції з експлуатації, не намагайтеся розібрати обладнання. Натомість зверніться до авторизованих сервісних центрів Makita, у яких для ремонту використовуються тільки запасні частини виробництва компанії Makita.

Стан відхилення від норми	Можлива причина (несправність)	Спосіб виправлення
Двигун не запускається.	—	Див. посібник з експлуатації приводного інструмента.
Двигун швидко зупиняється.	—	Див. посібник з експлуатації приводного інструмента.
Швидкість обертів двигуна не збільшується.	—	Див. посібник з експлуатації приводного інструмента.
Вентилятори не обертаються. ⇒ Негайно зупиніть двигун.	Трубки приводного інструмента й насадка не з'єднані належним чином.	Під'єднайте трубки належним чином.
	Проблема з системою приводу	Зверніться до авторизованого сервісного центру для проведення ремонту.
Аномальна вібрація приводного інструмента. ⇒ Негайно зупиніть двигун.	Проблема з системою приводу	Зверніться до авторизованого сервісного центру для проведення ремонту.
Вентилятори продовжують обертатися, навіть якщо курок вмикача відпущено. ⇒ Негайно зупиніть двигун.	Приводний інструмент працює неправильно.	Зверніться до авторизованого сервісного центру для проведення ремонту.

ДОДАТКОВЕ ПРИЛАДДЯ

⚠ОБЕРЕЖНО: Це допоміжне приладдя й насадки рекомендовано використовувати з машиною Makita, зазначеною в цьому посібнику. Використання будь-якого іншого додаткового приладдя й насадок може призвести до травмування. Використовуйте додаткове приладдя й насадки лише за призначенням.

У разі необхідності отримати допомогу в більш детальному ознайомленні з оснащенням звертайтеся до місцевого сервісного центру Makita.

- Подовжувальна насадка
- Плоска насадка
- Комплект насадок для очищення жолобів
- Оригінальний акумулятор та зарядний пристрій Makita

ПРИМІТКА: Деякі елементи в списку можуть входити до комплекту поставки обладнання як стандартне приладдя. Вони можуть різнитися залежно від країни.

ТЕХНИЧЕСКИЕ ХАРАКТЕРИСТИКИ

Модель:		UB402MP
Функциональные возможности *1	Объем воздуха	0–6,2 м³/мин
	Скорость воздуха (средняя)	0–39,1 м/с
	Скорость воздуха (макс.)	0–47,4 м/с
Функциональные возможности *2	Объем воздуха	0–6,2 м³/мин
	Скорость воздуха (средняя)	0–39,1 м/с
	Скорость воздуха (макс.)	0–47,4 м/с
Функциональные возможности *3	Объем воздуха	0–6,2 м³/мин
	Скорость воздуха (средняя)	0–39,1 м/с
	Скорость воздуха (макс.)	0–47,4 м/с
Общая длина		760 мм
Масса нетто		1,2 кг

*1. Функциональные возможности насадки-воздуходувки при совместном использовании с многофункциональным аккумуляторным приводом для садовых насадок DUX60

*2. Функциональные возможности насадки-воздуходувки при совместном использовании с многофункциональным аккумуляторным приводом для садовых насадок DUX18

*3. Функциональные возможности насадки-воздуходувки при совместном использовании с многофункциональным аккумуляторным приводом для садовых насадок UX01G

- Благодаря нашей постоянно действующей программе исследований и разработок указанные здесь технические характеристики могут быть изменены без предварительного уведомления.
- Технические характеристики могут различаться в зависимости от страны.

Одобренный силовой агрегат





Допустимо использование этой насадки только со следующими силовыми агрегатами:

- Многофункциональный аккумуляторный привод для садовых насадок DUX60
- Многофункциональный аккумуляторный привод для садовых насадок DUX18
- Многофункциональный аккумуляторный привод для садовых насадок UX01G

⚠ ОСТОРОЖНО: Запрещается использовать насадку с неодобренным силовым агрегатом. Неодобренное сочетание компонентов может стать причиной серьезной травмы.

Символы

Ниже приведены символы, которые могут использоваться для обозначения оборудования. Перед использованием убедитесь в том, что вы понимаете их значение.

	Обратите особое внимание.
	Прочитайте руководство по эксплуатации.
	Руки должны находиться на безопасном расстоянии от вращающихся деталей.
	Длинные волосы могут попасть в оборудование и запутаться в нем.



Не допускайте посторонних лиц к месту выполнения работ.



Надевайте защитные очки и используйте средства защиты органов слуха.



Беречь от влаги.



Соблюдайте дистанцию не менее 15 м.



Ni-MH
Li-ion

Только для стран ЕС
В связи с наличием в оборудовании опасных компонентов отходы электрического и электронного оборудования, аккумуляторы и батареи могут оказывать негативное влияние на окружающую среду и здоровье человека.

Не выбрасывайте электрические и электронные устройства или батареи вместе с бытовыми отходами!

В соответствии с директивой ЕС по отходам электрического и электронного оборудования, по аккумуляторам, батареям и отходам аккумуляторов и батарей, а также в соответствии с ее адаптацией к национальному законодательству, отходы электрического оборудования, батареи и аккумуляторы следует хранить отдельно и доставлять на пункт раздельного сбора коммунальных отходов, работающий с соблюдением правил охраны окружающей среды. Это обозначено символом в виде перечеркнутого мусорного контейнера на колесах, нанесенным на оборудование.

Назначение

Эта насадка разработана только для сдувания пыли при совместном использовании с одобренным силовым агрегатом. Запрещается использовать насадку для других целей. Несоблюдение инструкций по эксплуатации насадки может стать причиной тяжелой травмы.

Декларация о соответствии ЕС

Только для европейских стран

Мы, производители: **Makita Europe N.V.**, адрес компании: **Jan-Baptist Vinkstraat 2 3070 Kortenberg BELGIUM (Бельгия)**, предоставляем **Хироши Цуджимуре (Hiroshi Tsujimura)** право на составление технической документации и заявляем под нашу исключительную ответственность, что продукция; Обозначение: **насадка-воздуходувка**. Обозначение типа: **UB402MP**.

соответствует положениям **2006/42/ЕС** и положениям следующих директив ЕС/EU: **2000/14/ЕС**, а также изготовлена в соответствии со следующими единичными стандартами: **EN 60335-1:2012+A11:2014+A13:2017+A1:2019+A14:2019+A2:2019, EN 50636-2-100:2014**.

Место и дата принятия декларации: **Kortenberg, Belgium (Бельгия), 31.10.2022**

Ответственное лицо: **Хироши Цуджимура (Hiroshi Tsujimura)**, руководитель компании **Makita Europe N.V.**



МЕРЫ БЕЗОПАСНОСТИ

Инструкции по технике безопасности при эксплуатации воздуходувки

⚠ ОСТОРОЖНО: Перед использованием этого инструмента ознакомьтесь со всеми правилами техники безопасности, инструкциями, иллюстрациями и техническими характеристиками, прилагаемыми к нему, а также с руководством по эксплуатации силового агрегата. Несоблюдение указанных далее инструкций может привести к поражению электрическим током, пожару и/или тяжелой травме оператора и/или окружающих.

Сохраните брошюру с инструкциями и рекомендациями для дальнейшего использования.

Под терминами “электрошетка / электрометла” и “инструмент” в документе по безопасности и мерам предосторожности подразумевается сочетание насадки и силового агрегата.

Инструктаж

1. Внимательно прочитайте инструкции. Ознакомьтесь со всеми органами управления и правилами надлежащей эксплуатации воздуходувки.
2. Не разрешайте пользоваться воздуходувкой детям, людям с ограниченными физическими, сенсорными или умственными возможностями, людям, не имеющим соответствующего опыта или знаний для работы с этим оборудованием, а также лицам, не ознакомившимся с этим руководством. В местном законодательстве могут быть предусмотрены возрастные ограничения для операторов.
3. Запрещено эксплуатировать воздуходувку, если поблизости находятся люди (в особенности дети) или животные.
4. Помните о том, что оператор или пользователь несет ответственность за происшествя и опасные ситуации с другими людьми или их собственностью.

Подготовка

1. На время эксплуатации воздуходувки обязательно надевайте длинные брюки и прочную обувь.
2. Не носите свободную одежду или украшения, которые могут быть затянуты в отверстие для притока воздуха. Не допускайте попадания длинных волос в отверстия для притока воздуха.
3. Во время работы с электроинструментом всегда надевайте защитные очки. Очки должны соответствовать ANSI Z87.1 для США, EN 166 для Европы, или AS/NZS 1336 для Австралии и Новой Зеландии. В Австралии и Новой Зеландии оператор также обязан носить защитную маску.

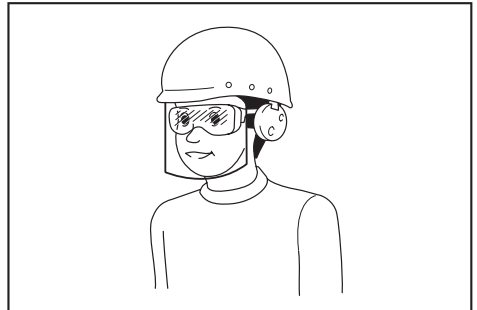

Ответственность за использование средств защиты операторами и другим персоналом вблизи рабочей зоны возлагается на работодателя.

4. Для предотвращения раздражения из-за пыли рекомендуется носить лицевую маску.
5. Во время эксплуатации тачки обязательно надевайте нескользящую защитную обувь. Нескользящая защитная обувь с закрытым носком снижает риск получения травмы.
6. **Используйте наушники для защиты органов слуха.** Воздействие шума может привести к потере слуха.

Эксплуатация

1. Освободите рабочую зону от детей, посторонних лиц и домашних животных. Как минимум, выведите всех детей, посторонних лиц и домашних животных за пределы радиуса 15 м; однако травмоопасность со стороны отброшенных предметов сохраняется и за пределами этой 15-метровой зоны. Посторонним лицам следует предложить надеть защитные очки. В случае приближения к вам окружающих остановите устройство.

► Рис.1

2. Выключите воздуходувку, снимите блок аккумулятора и убедитесь в том, что все движущиеся части полностью остановились, в следующих случаях:
 - если вы оставляете воздуходувку без присмотра;
 - перед устранением засоров;
 - перед проверкой, очисткой или обслуживанием воздуходувки;
 - при появлении в воздуходувке ненормальной вибрации.
3. Используйте воздуходувку только в дневное время или при достаточном искусственном освещении.
4. Не старайтесь дотянуться до чего-либо и постоянно сохраняйте устойчивое положение.
5. Во время работы на склонах занимайте устойчивое положение.
6. Передвигайтесь шагом, не бегите.
7. Не допускайте засорения отверстия для притока охлаждающего воздуха.
8. Запрещено сдувать мусор в направлении людей.
9. Работайте с воздуходувкой только в рекомендованной позе и на ровной твердой поверхности.
10. Не используйте воздуходувку на участках, расположенных на высоте.
11. Не направляйте насадку работающей воздуходувки на близко стоящих людей.
12. Не закрывайте всасывающее и (или) выпускное отверстие воздуходувки.
 - Не допускайте засорения всасывающего или выпускного отверстия воздуходувки пылью или грязью во время работы на пыльных участках.
 - Используйте только насадки, представленные компанией Makita.
 - Не используйте воздуходувку для надувания мячей, резиновой лодки или аналогичных предметов.
13. Не используйте воздуходувку рядом с открытым окном и т. п.
14. Использовать воздуходувку рекомендуется исключительно в подходящее время – не рано утром или поздно вечером, когда это может потревожить людей.
15. Перед сдуванием рекомендуется воспользоваться граблями и веником для разрыхления мусора.

16. Прежде чем приступить к работе с воздуходувкой в пыльных условиях, слегка смочите поверхности или воспользуйтесь распылителем.
17. Отрегулируйте длину насадки воздуходувки таким образом, чтобы поток воздуха был направлен максимально близко к земле.
18. В случае удара воздуходувки о любые посторонние предметы или появления нехарактерного шума или вибраций немедленно выключите воздуходувку для прекращения ее работы. Перед повторным запуском и продолжением работы воздуходувки снимите блок аккумулятора и осмотрите воздуходувку на предмет повреждений. Если воздуходувка повреждена, обратитесь в авторизованный сервисный центр Makita для выполнения ремонта.
19. Не засовывайте пальцы или другие предметы во всасывающее или выпускное отверстие воздуходувки.
20. Не допускайте случайного запуска. Прежде чем поднимать или переносить воздуходувку или вставлять в нее блок аккумулятора, убедитесь в том, что переключатель находится в выключенном положении. Если при переноске воздуходувки палец пользователя находится на выключателе или питание подается на воздуходувку с включенным выключателем, это может привести к несчастному случаю.
21. Запрещено сдувать опасные материалы, такие как гвозди, осколки стекла или острые предметы.
22. Не используйте воздуходувку вблизи горючих материалов.
23. Избегайте эксплуатации воздуходувки в течение длительного времени в условиях низкой температуры.
24. Перед сборкой и настройкой устройства выключите двигатель и извлеките блок аккумулятора.
25. Надевайте индивидуальные средства защиты, прежде чем запустить двигатель.
26. Осмотрите инструмент на предмет повреждений, ослабленных винтов / гаек или неправильной сборки, прежде чем запустить двигатель. Проверьте плавность работы всех рычагов управления и переключателей. Очистите и протрите насухо рукоятки.
27. Запрещено запускать двигатель, если машина повреждена или не полностью собрана.
28. Отрегулируйте плечевой ремень и ручку.
29. Используйте плечевой ремень в процессе работы. Крепко держите инструмент справа от себя.

► Рис.2

30. Удерживайте переднюю рукоятку левой рукой, а заднюю – правой, независимо от того, правша вы или левша. Крепко обхватите рукоятки пальцами.

31. Запрещено работать с инструментом одной рукой. Потеря контроля над инструментом может стать причиной серьезной травмы или летального исхода. Чтобы снизить риск травм, держите руки и ноги на максимально возможном расстоянии от цеток или подметальных барабанов.
32. При сильном ударе или падении устройства проверьте его состояние перед продолжением работы. Убедитесь исправной работе элементов управления и предохранительных устройств. При возникновении сомнений или обнаружении повреждения обратитесь в авторизованный сервисный центр для осмотра и ремонта устройства.
33. Для корректного использования силового агрегата следуйте указаниям руководства по эксплуатации силового агрегата.
34. См. руководство по эксплуатации силового агрегата, чтобы запустить инструмент и управлять им.
35. Во время работы с инструментом не стойте на неустойчивой или скользкой поверхности или крутых склонах. В холодное время года учитывайте наличие льда и снега и обеспечьте устойчивое положение.
36. Не используйте устройство при плохой погоде в условиях ограниченной видимости. Несоблюдение этого требования может привести к падению или неправильной работе из-за плохой видимости.
37. Не используйте машину, если существует риск удара молнии.

Транспортировка

1. При транспортировке двигатель должен быть отключен. В противном случае непреднамеренный запуск двигателя может привести к серьезной травме.

Вибрация

1. Воздействие сильной вибрации приводит к повреждению сосудов и нервной системы оператора. При этом наблюдаются следующие симптомы в пальцах, кистях рук и запястьях: онемение, зуд, боль, покалывание или изменение цвета кожи. При появлении указанных симптомов обратитесь к врачу. Для снижения риска синдрома белых пальцев во время работы держите руки в тепле и обслуживайте инструмент и дополнительные принадлежности надлежащим образом.

Техническое обслуживание и хранение

1. Все гайки, болты и винты должны быть надежно затянуты – это обеспечит безопасность и работоспособность воздуходувки.
2. Если детали изношены или повреждены, замените их деталями, предоставленными компанией Makita.
3. Храните воздуходувку в безопасном месте, недоступном для детей.
4. Перед проверкой, обслуживанием, помещением воздуходувки на хранение или заменой насадки выключите воздуходувку, убедитесь в том, что все движущиеся части полностью остановились, и извлеките блок аккумулятора. Перед выполнением каких-либо работ на воздуходувке дайте ей возможность остыть. Обращайтесь с воздуходувкой осторожно и содержите ее в чистоте.

5. Перед помещением на хранение полностью охладите воздуходувку.
6. Не подвергайте воздуходувку воздействию дождя. Храните воздуходувку в помещении.
7. При поднимании воздуходувки сгибайте колени и будьте осторожны, чтобы не повредить спину.
8. Всегда очищайте оборудование от пыли и грязи. Запрещается использовать для этой цели бензин, растворители, спирт и другие подобные жидкости. Это может привести к обесцвечиванию, деформации или растрескиванию пластиковых компонентов.
9. Не пытайтесь выполнять операции по техническому обслуживанию и ремонту, не описанные в данном буклете или инструкции по эксплуатации силового агрегата. Для выполнения этих процедур обратитесь в авторизованный сервисный центр.
10. Следуйте инструкциям по смазке и замене принадлежностей.
11. Всегда используйте только фирменные запасные части и аксессуары. Использование запасных частей или аксессуаров, предоставленных третьей стороной, может привести к поломке инструмента, повреждению имущества и / или серьезной травме.
12. Через равные промежутки времени обращайтесь в авторизованный сервисный центр для осмотра и обслуживания инструмента.
13. Перед помещением устройства на хранение выполните его полную очистку и техническое обслуживание. Извлеките блок аккумулятора.
14. Не ставьте инструмент вертикально, например, прислонив к стене. Несоблюдение данного требования может стать причиной падения инструмента и нанесения травмы.

Эксплуатация и обслуживание электроинструмента, работающего на аккумуляторах

1. Заряжайте аккумулятор только зарядным устройством, указанным изготовителем. Зарядное устройство, подходящее для одного типа аккумуляторов, может привести к пожару при его использовании с другим аккумуляторным блоком.
2. Используйте электроинструмент только с указанными аккумуляторными блоками. Использование других аккумуляторных блоков может привести к травме или пожару.
3. Когда аккумуляторный блок не используется, храните его отдельно от металлических предметов, таких как скрепки, монеты, ключи, гвозди, шурупы или другие небольшие металлические предметы, которые могут привести к закорачиванию контактов аккумуляторного блока между собой. Короткое замыкание между контактами аккумуляторного блока может привести к ожогу или пожару.
4. При неправильном обращении из аккумуляторного блока может потечь жидкость. Избегайте контакта с ней. В случае контакта с кожей промойте место контакта обильным количеством воды. В случае попадания в глаза обратитесь к врачу. Жидкость из аккумулятора может вызвать раздражение или ожоги.

5. **Не используйте поврежденные или модифицированные инструменты и аккумуляторные блоки.** Поврежденные или модифицированные аккумуляторы могут работать некорректно, что может привести к пожару, взрыву или травмированию.
6. **Не подвергайте аккумуляторный блок или инструмент воздействию огня или высокой температуры.** Воздействие огня или температуры выше 130 °C может привести к взрыву.
7. **Следуйте всем инструкциям по зарядке и не заряжайте аккумуляторный блок или инструмент при температурных условиях, выходящих за пределы диапазона, указанного в инструкции.** Зарядка ненадлежащим образом или при температурных условиях, выходящих за пределы указанного диапазона, может привести к повреждению батареи и повысить риск пожара.

Электробезопасность

1. **Не бросайте аккумуляторные блоки в огонь.** Они могут взорваться. Уточните местные правила утилизации аккумуляторов.
2. **Не вскрывайте и не разбивайте аккумуляторы.** Содержащийся в них электролит очень едкий, вы можете повредить глаза или кожу. При проглатывании это вещество может вызвать отравление.
3. **Не заряжайте аккумулятор под дождем или в местах с повышенной влажностью.**
4. **Не заряжайте аккумулятор на улице.**
5. **Не касайтесь зарядного устройства, а также штекера и контактов зарядного устройства влажными руками.**

Сервисное обслуживание

1. **Сервисное обслуживание электроинструмента должно проводиться только квалифицированным специалистом по ремонту и только с использованием идентичных запасных частей.** Это позволит обеспечить безопасность электроинструмента.
2. **Запрещается обслуживать поврежденные аккумуляторные блоки.** Обслуживание аккумуляторных блоков должен осуществлять только производитель или авторизованные поставщики услуг.

СОХРАНИТЕ ДАННЫЕ ИНСТРУКЦИИ.

▲ОСТОРОЖНО: НЕ ДОПУСКАЙТЕ, чтобы удобство или опыт эксплуатации данного устройства (полученный от многократного использования) доминировали над строгим соблюдением правил техники безопасности при обращении с этим устройством.

НЕПРАВИЛЬНОЕ ИСПОЛЬЗОВАНИЕ инструмента или несоблюдение правил техники безопасности, указанных в данном руководстве, может привести к тяжелой травме.

ОПИСАНИЕ ДЕТАЛЕЙ

► **Рис.3:** 1. Крышка 2. Трубка 3. Концевая насадка

СБОРКА

▲ОСТОРОЖНО: Перед сборкой и настройкой оборудования выключите двигатель и извлеките блок аккумулятора. В противном случае вентиляторы могут сдвинуться и причинить травму.

▲ОСТОРОЖНО: Обязательно кладите инструмент на землю, прежде чем приступить к сборке или регулировке. Сборка или регулировка устройства в вертикальном положении может привести к серьезной травме.

▲ОСТОРОЖНО: Соблюдайте меры безопасности и предосторожности, приведенные в главе «МЕРЫ БЕЗОПАСНОСТИ» и руководстве по эксплуатации силового агрегата.

Установка трубки насадки

▲ВНИМАНИЕ: Всегда проверяйте, зафиксирована ли трубка насадки, после установки. Неправильная установка насадки может привести к ее падению с силового агрегата и стать причиной травмы.

Установка трубки насадки на силовой агрегат.

1. Снимите заглушку с конца трубки.

► **Рис.4:** 1. Трубка 2. Заглушка

ПРИМЕЧАНИЕ: Не выбрасывайте заглушку – она нужна для хранения насадок.

2. Поверните рычаг по направлению к насадке.

► **Рис.5:** 1. Рычаг

3. Выворачивайте положение штифта относительно метки в виде стрелки на силовом агрегате. Вставьте трубку таким образом, чтобы кнопка разблокировки поднялась.

Убедитесь в том, что линия положения совмещена с концом метки в виде стрелки на силовом агрегате, а метка в виде стрелки на силовом агрегате и метка на трубе расположены одна напротив другой.

► **Рис.6:** 1. Кнопка разблокировки 2. Метка в виде стрелки на силовом агрегате 3. Штифт 4. Линия положения 5. Метка в виде стрелки на трубе

4. Поверните рычаг по направлению к силовому агрегату.

► **Рис.7:** 1. Рычаг

Убедитесь, что поверхность рычага расположена параллельно трубе.

ПРИМЕЧАНИЕ: Не затягивайте рычаг, не вставив трубку насадки. В противном случае рычаг может слишком сильно зажать входное отверстие приводного вала и повредить его.

Для снятия трубки поверните рычаг по направлению к насадке и вытяните трубку, одновременно нажимая на кнопку разблокировки.

- **Рис.8:** 1. Кнопка разблокировки 2. Рычаг
3. Трубка

Установка концевой насадки

Совместите выступ на трубе воздуходувки с пазом на концевой насадке, присоедините концевую насадку к трубе воздуходувки, а затем поверните концевую насадку для ее фиксации.

- **Рис.9:** 1. Треугольная отметка 2. Концевая насадка 3. Труба воздуходувки

Чтобы снять концевую насадку, выполните процедуру установки в обратном порядке.

ПРИМЕЧАНИЕ: Длину насадки можно изменить, перемещая ее так, как показано на рисунке.

- **Рис.10**

Установка плоской насадки или удлиняющей насадки

Дополнительные принадлежности

1. Снимите концевую насадку с насадки.
2. Прикрепите плоскую насадку или удлиняющую насадку к насадке, а затем поверните ее для фиксации.

- **Рис.11:** 1. Плоская насадка 2. Удлиняющая насадка 3. Насадка

Установка комплекта насадок для очистки желобов

Дополнительные принадлежности

1. Снимите концевую насадку, удлиняющую насадку или плоскую насадку с насадки.
2. Ослабьте винт на малом хомуте для шланга и проденьте хомут для шланга через насадку.

- **Рис.12:** 1. Винт 2. Хомут для шланга (малый)
3. Насадка

3. Подсоедините удлинительную трубу к насадке.

Совместите паз на удлинительной трубе с выступом на насадке, после чего сдвиньте удлинительную трубу вдоль паза таким образом, чтобы треугольные метки были расположены друг напротив друга.

- **Рис.13:** 1. Удлинительная труба 2. Насадка

4. Поместите хомут для шланга в паз, как показано на рисунке, и затяните винт.

- **Рис.14:** 1. Винт 2. Хомут для шланга

5. В соответствии с рабочей высотой подсоедините остальные удлинительные трубы к уже установленной удлинительной трубе.

ВНИМАНИЕ: При использовании комплекта насадок для очистки желобов вместе с многофункциональным аккумуляторным приводом для садовых насадок и насадкой-воздуходувкой не используйте больше двух удлинительных труб. Это может привести к потере равновесия и травме.

6. Поверните выпускное отверстие концевой насадки, как показано на рисунке.

- **Рис.15**

7. Подсоедините концевую насадку к удлинительной трубе. При подсоединении совместите треугольную метку на концевой насадке и удлинительной трубе, затем надавите на концевую насадку до щелчка. После этого поверните концевую насадку в удобное для работы положение.

- **Рис.16:** 1. Концевая насадка 2. Удлинительная труба 3. Треугольная метка

При удалении концевой насадки совместите треугольные метки на концевой насадке и удлинительной трубе, и извлеките концевую насадку из удлинительной трубы.

- **Рис.17:** 1. Концевая насадка 2. Удлинительная труба 3. Треугольная метка

ЭКСПЛУАТАЦИЯ

ОСТОРОЖНО: Соблюдайте меры безопасности и предосторожности, приведенные в главе «МЕРЫ БЕЗОПАСНОСТИ» и руководстве по эксплуатации силового агрегата.

ОСТОРОЖНО: Переместите крючок и плечевой ремень в удобное рабочее положение, прежде чем приступить к работе.

Эксплуатация воздуходувки

ВНИМАНИЕ: Не ставьте машину на землю, когда она включена. Песок или пыль могут попасть из всасывающего отверстия и стать причиной неисправности или травмы.

Крепко удерживайте машину двумя руками и выполняйте сдувание медленными движениями из стороны в сторону. При сдувании мусора вокруг здания, крупных камней или транспортного средства направляйте насадку в сторону от них. При сдувании мусора в углу начинайте с угла и переходите к открытому пространству.

Отрегулируйте скорость воздуха с помощью триггерного переключателя мощности в соответствии со средой или условиями использования.

- **Рис.18**

Использование комплекта насадок для очистки желобов

ВНИМАНИЕ: При использовании комплекта насадок для очистки желобов удерживайте воздуходувку только двумя руками.

► Рис.19

ВНИМАНИЕ: Не используйте комплект насадок для очистки желобов вблизи электрических проводов.

► Рис.20

ВНИМАНИЕ: Не используйте комплект насадок для очистки желобов в ветреный день.

► Рис.21

ВНИМАНИЕ: При использовании комплекта насадок для очистки желобов не подпускайте посторонних лиц или животных на расстояние ближе 15 м к воздуходувке.

► Рис.22

Держите воздуходувку в вертикальном положении, взявшись за ручку воздуходувки. Поместите выпускное отверстие воздуходувки в желоб и включите воздуходувку.

► Рис.23

Для пользователей UX01G

ПРИМЕЧАНИЕ: При использовании комплекта насадок для очистки желобов, если вы используете UX01G в качестве силового агрегата и устанавливаете BL4080F на UX01G, то не следует использовать плечевой ремень из комплекта силового агрегата, а использовать рекомендуемый плечевой ремень, изображенный ниже. За консультацией по рекомендуемому плечевому ремню обращайтесь в авторизованный сервисный центр Makita.

Пристегивание плечевого ремня

ВНИМАНИЕ: Обязательно используйте плечевой ремень, прикрепленный к силовому агрегату. Перед началом работы отрегулируйте плечевой ремень в соответствии с габаритами пользователя во избежание усталости.

ВНИМАНИЕ: Перед началом работы убедитесь в том, что плечевой ремень правильно прикреплен к крючку на силовом агрегате.

ВНИМАНИЕ: Перед началом работы убедитесь в том, что замок плечевого ремня надежно закреплен.

ВНИМАНИЕ: Обязательно используйте плечевой ремень, показанный ниже. Не используйте другие плечевые ремни.

1. Наденьте плечевой ремень и застегните замок.

► Рис.24: 1. Замок

ПРИМЕЧАНИЕ: При снятии плечевого ремня расстегните замок и снимите плечевой ремень.

2. Отрегулируйте плечевой ремень, чтобы обеспечить удобное рабочее положение инструмента.

► Рис.25

3. Прикрепите крючок на плечевом ремне к крючку силового агрегата.

► Рис.26: 1. Крючок 2. Крючок для подвешивания

Конструкция плечевого ремня обеспечивает его быстрое снятие. Чтобы отсоединить плечевой ремень, просто нажмите на боковые выступы замка.

► Рис.27: 1. Замок

ОБСЛУЖИВАНИЕ

ОСТОРОЖНО: Перед проведением осмотра или технического обслуживания оборудования отключите двигатель и извлеките блок аккумулятора. В противном случае вентиляторы могут сдвинуться и причинить тяжелую травму.

ОСТОРОЖНО: Во время осмотра или обслуживания оборудования обязательно положите его. Сборка или регулировка устройства в вертикальном положении может привести к серьезной травме.

ОСТОРОЖНО: Соблюдайте меры безопасности и предосторожности, приведенные в главе «МЕРЫ БЕЗОПАСНОСТИ» и руководстве по эксплуатации силового агрегата.

ПРИМЕЧАНИЕ: Запрещается использовать бензин, растворители, спирт и другие подобные жидкости. Это может привести к обесцвечиванию, деформации и трещинам.

Для обеспечения БЕЗОПАСНОСТИ и НАДЕЖНОСТИ оборудования ремонт, любое другое техобслуживание или регулировку необходимо производить в уполномоченных сервис-центрах Makita или сервис-центрах предприятия с использованием только сменных частей производства Makita.

Очистка машины

Для очистки машины вытирайте пыль сухой тряпкой или тряпкой, смоченной мыльной водой и отжатой.

► Рис.28

Удалите пыль или грязь из всасывающего отверстия в задней части насадки.

► Рис.29: 1. Всасывающее отверстие

Общий осмотр

Проверьте на наличие повреждений. При необходимости их замены обратитесь в наш авторизованный сервисный центр.

Смазка движущихся деталей

ПРИМЕЧАНИЕ: Соблюдайте рекомендованную периодичность и количество подачи смазки. Недостаточное количество смазки может привести к повреждению движущихся частей.

Приводная ось:

Наносите смазку (смазку Makita N No.2 или аналогичную) каждые 30 часов работы.

► Рис.30

ПРИМЕЧАНИЕ: Оригинальную смазку Makita можно приобрести у дилера Makita.

Хранение

При помещении насадки на хранение отдельно от силового агрегата наденьте крышку на конец трубы.

► Рис.31

Интервал осмотра и технического обслуживания

Рабочие часы		Перед началом работы	Ежедневно (10 часов)	30 часов
Все устройство	Визуальный осмотр на предмет поврежденных компонентов	✓	-	-
Приводная ось	Подача смазки	-	-	✓
Силовой агрегат	См. руководство по эксплуатации силового агрегата			

ПОИСК И УСТРАНЕНИЕ НЕИСПРАВНОСТЕЙ

Прежде чем обращаться по поводу ремонта, проведите осмотр самостоятельно. Если обнаружена неисправность, не указанная в руководстве, не пытайтесь разобрать инструмент. Обратитесь в один из авторизованных сервисных центров Makita, в которых для ремонта используются только оригинальные детали Makita.

Состояние неисправности	Возможная причина (неисправности)	Способ устранения
Двигатель не запускается.	-	См. руководство по эксплуатации силового агрегата.
Двигатель останавливается вскоре после запуска.	-	См. руководство по эксплуатации силового агрегата.
Частота вращения двигателя не повышается.	-	См. руководство по эксплуатации силового агрегата.
Вентиляторы не вращаются. ⇒ Немедленно остановите двигатель.	Трубки силового агрегата неправильно подсоединены к насадке.	Подсоедините трубки надлежащим образом.
	Неисправность привода	Обратитесь в авторизованный сервисный центр для выполнения ремонта.
Избыточный уровень вибрации силового агрегата. ⇒ Немедленно остановите двигатель.	Неисправность привода	Обратитесь в авторизованный сервисный центр для выполнения ремонта.
Вентиляторы продолжают вращаться даже после отпускания триггерного переключателя. ⇒ Немедленно остановите двигатель.	Силовой агрегат работает неправильно.	Обратитесь в авторизованный сервисный центр для выполнения ремонта.

ДОПОЛНИТЕЛЬНЫЕ ПРИНАДЛЕЖНОСТИ

⚠ВНИМАНИЕ: Эти принадлежности или насадки рекомендованы для использования с машиной Makita, указанной в этом руководстве. Использование других принадлежностей или насадок может привести к травме. Используйте принадлежность или насадку только по назначению.

Если вам необходимо содействие в получении дополнительной информации по этим принадлежностям, свяжитесь с вашим сервис-центром Makita.

- Удлиняющая насадка
- Плоская насадка
- Комплект насадок для очистки желобов
- Оригинальный аккумулятор и зарядное устройство Makita

ПРИМЕЧАНИЕ: Некоторые элементы из списка могут входить в комплект машины в качестве стандартных принадлежностей. Они могут различаться в зависимости от страны.

ТЕХНИКАЛЫҚ СИПАТТАМАЛАРЫ

Үлгі:		UB402MP
Сыйымдылығы *1	Ауа көлемі	0 - 6,2 м ³ /мин
	Ауа жылдамдығы (орташа)	0 - 39,1 м/с
	Ауа жылдамдығы (макс.)	0 - 47,4 м/с
Сыйымдылығы *2	Ауа көлемі	0 - 6,2 м ³ /мин
	Ауа жылдамдығы (орташа)	0 - 39,1 м/с
	Ауа жылдамдығы (макс.)	0 - 47,4 м/с
Сыйымдылығы *3	Ауа көлемі	0 - 6,2 м ³ /мин
	Ауа жылдамдығы (орташа)	0 - 39,1 м/с
	Ауа жылдамдығы (макс.)	0 - 47,4 м/с
Жалпы ұзындығы		760 мм
Таза салмағы		1,2 кг

*1. DUX60 бақша саптамаларына арналған көпфункционалды аккумуляторлы жетегіне жалғанған саптамамен бірге ауа үрлегішінің сыйымдылығы

*2. DUX18 бақша саптамаларына арналған көпфункционалды аккумуляторлы жетегіне жалғанған саптамамен бірге ауа үрлегішінің сыйымдылығы

*3. UX01G бақша саптамаларына арналған көпфункционалды аккумуляторлы жетегімен бірге ауа үрлегіш саптамасының көрсеткіштері

- Зерттеу мен әзірлеудің үздіксіз бағдарламасына байланысты осы құжаттағы техникалық сипаттамалар ескертусіз өзгертілуі мүмкін.
- Техникалық сипаттамалары әр елде әр түрлі болуы мүмкін.

Мақұлданған қуат қондырғысы

Бұл саптама төменде көрсетілген қуат қондырғы(лар)ымен ғана пайдалануға арналған:

- DUX60 Бақша саптамаларына арналған көпфункционалды аккумуляторлы жетек
- DUX18 Бақша саптамаларына арналған көпфункционалды аккумуляторлы жетек
- UX01G Бақша саптамаларына арналған көпфункционалды аккумуляторлы жетек

⚠ ЕСКЕРТУ: Саптаманы мақұлданбаған қуат қондырғысымен пайдалануға болмайды. Мақұлданбаған тіркесімде пайдалану ауыр жарақатқа себеп болуы мүмкін.

Белгілер

Төменде жабдықта пайдаланылуы мүмкін белгілер көрсетілген. Пайдалану алдында олардың мағынасын түсініп алыңыз.

	Өте мұқият әрі абай болыңыз.
	Пайдалану жөніндегі нұсқаулықты оқып шығыңыз.
	Қолыңызды айналмалы бөлшектерге жақындатпаңыз.
	Ұзын шаш шатастыруға әкелуі мүмкін.



Бөтен адамдарды жолатпаңыз.



Қорғаныс көзілдірігі мен қорғаныс құлақпабын тағыңыз.



Құралды ылғалды жерге қоймаңыз.



Кемінде 15 м қашықтықты сақтаңыз.



Ni-MH
Li-ion

Тек ЕО елдеріне арналған Жабдықта қауіпті құрамдастардың болуына байланысты, электрлік және электрондық жабдықтардың, аккумуляторлар мен батареялардың қалдықтары қоршаған ортаға және адам денсаулығына кері әсерін тигізуі мүмкін. Электрлік және электрондық құрылғыларды немесе батареяларды тұрмыстық қалдықтармен бірге тастауға болмайды!

Электрлік және электрондық жабдықтардың қалдықтары және аккумуляторлар мен батареялардың қалдықтары, сондай-ақ олардың ұлттық заңнамаға бейімделуі туралы Еуропалық директиваға сәйкес, электрлік жабдықтардың, батареялардың және аккумуляторлардың қалдықтары бөлек жиналуы және қоршаған ортаны қорғау ережелеріне сәйкес жұмыс істейтін тұрмыстық қалдықтарды жинау пунктіне жеткізілуі керек.

Бұл жабдықта орналастырылған айқас сызықпен сызылған деңгелекті қоқыс жәшігінің белгісі арқылы көрсетіледі.

Қолдану мақсаты

Бұл қондырма мақұлданған қуат блогымен бірге шаңды үрлеу үшін ғана жасалған. Қондырманы басқа ешбір мақсатта пайдаланбаңыз. Қондырманы теріс пайдалану ауыр жарақатқа әкелуі мүмкін.

ЕС сәйкестік декларациясы

Тек Еуропа елдеріне арналған

Біз өндірушілер ретінде: **Makita Europe N.V.**,
Бизнес мекен-жайы: **Jan-Baptist Vinkstraat 2 3070 Kortenberg, БЕЛЬГИЯ. Hiroshi Tsujimura** атты директорға техникалық құжатты аяқтауға уәкімдік беру және айрықша жауапкершілігімізбен өнім(дер) нің келесідей екенін мәлімдейміз;
Атауы: **Саптама - Ауа үрлегіш. Атау(лар)ы бойынша түрлері: UB402MP.**
2006/42/ЕС директивасының және келесі ЕС/ЕО директиваларының барлық тиісті ережелерін орындайды: **2000/14/ЕС** және келесі үйлестірілген стандарттармен сәйкестікте өндірілген: **EN 60335-1:2012+A11:2014+d13:2017+A1:2019+A14:2019+A2:2019, EN 50636-2-100:2014.**
Декларацияның жасалған жері және күні: **Kortenberg, Бельгия. 31.10.2022**
Жауапты адам: **Hiroshi Tsujimura, директор - Makita Europe N.V.**

ҚАУІПСІЗДІК БОЙЫНША ЕСКЕРТУЛЕР

Ауаүрлегіштің қауіпсіздікке қатысты нұсқаулары

⚠️ ЕСКЕРТУ: Пайдалану алдында барлық қауіпсіздік нұсқаулықтарын, нұсқаулықтарды, суреттер мен техникалық сипаттамаларын, сондай-ақ, қуат блогының нұсқаулығын оқыңыз. Төмендегі барлық нұсқауды орындамаған жағдайда, операторды және/немесе жанында тұрған адамдарды электр тоғы соғуы, өрт шығуы және/немесе ауыр жарақат алуы мүмкін.

Алдағы уақытта қолдану үшін барлық ескертулер мен нұсқауларды сақтап қойыңыз.

Ескертулер мен сақтандырулардағы "ауаүрлегіш" және "машина" термині қондырма мен қуат блогының тіркесімін білдіреді.

Оқыту

1. Нұсқауларды мұқият оқып шығыңыз. Ауаүрлегішті дұрыс пайдалану тәсілімен және оның басқару элементтерімен танысыңыз.

2. Балалардың, физикалық, сенсорлық немесе ақыл-ой қабілеті төмен немесе тәжірибесі мен білімі жетіспейтін адамдардың, сондай-ақ осы нұсқаулармен таныс адамдардың бұл құралды пайдалануына болмайды. Жергілікті ережелер бойынша оператор жасына шектеу қойылуы мүмкін.
3. Жақын жерде адамдар, әсіресе балалар немесе үй жануарлары болса, ауаүрлегішті пайдаланбаңыз.
4. Оператор немесе пайдаланушы басқа адамдарға немесе олардың мүлкіне байланысты туындайтын жазатайым оқиғаларға немесе қауіптерге жауапты екенін ескеріңіз.

Дайындау

1. Ауаүрлегішпен жұмыс істеу барысында әрдайым берік аяқ киім мен ұзын шалбар киіңіз.
2. Ауа кірісіне тартып кетуі мүмкін бос киім киімеңіз және өшекей тақпаңыз. Ұзын шашты ауа кірістерінен алшақ ұстаңыз.
3. Электрлік құралды пайдаланған кезде көзіңізді жарақаттап алмау үшін міндетті түрде қорғаныс көзілдірігін тағыңыз. Қорғаныс көзілдіріктері АҚШ-та ANSI Z87.1, Еуропада EN 166 немесе Австралияда/ Жаңа Зеландияда AS/NZS 1336 қауіпсіздік стандарттарымен сәйкес келуі керек. Австралияда/Жаңа Зеландияда бетіңізді қорғау үшін қорғаныс маскасын кию заң негізінде талап етіледі.

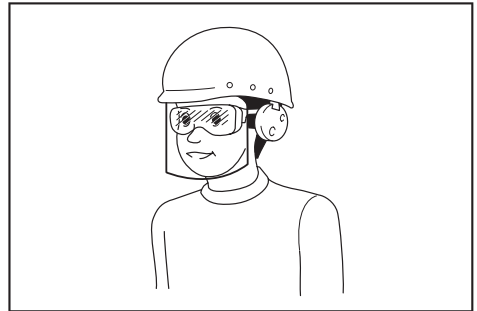

Құрал пайдаланушылары мен жұмыс аймағындағы басқа да тұлғалардың тиісті қауіпсіздік қорғаныс жабдықтарын пайдалануын қамтамасыз ету жұмыс берушінің жауапкершілігінде.

4. Шаңнан тітіркенуді болдырмау үшін, бет маскасын тағу ұсынылады.
5. Құралмен жұмыс істеу барысында, әрқашан сырғанамайтын қорғаныс аяқ киімін киіңіз. Сырғанамайтын, басы жабық қорғаныс етіктері мен аяқ киімдері жарақат алу қаупін азайтады.
6. Құлақ қорғанысын (мысалы, құлаққапты) тағыңыз. Шуылдың әсері есту қабілетінің жоғалуына әкелуі мүмкін.

Пайдалану

1. Маңайда балалар, бөгде адамдар және үй жануарлары тұрмауы керек. Балалар, бөгде адамдар және үй жануарлары кемінде 15 м радиус жерде болуы тиіс. 15 м алшақ тұрғанның өзінде ұшқан заттардың жарақаттау қаупі болады. Бөгде адамдардың көзді қорғайтын құрал тағуы керектігі айтылуы тиіс. Сізге біреу жақындаса, машинаны тоқтатыңыз.
► Сурет1
2. Ауаурлегішті өшіріңіз, аккумулятор картриджді шығарып алыңыз, барлық қозғалмалы бөлшектердің толық тоқтағанына көз жеткізіңіз
 - ауаурлегішті қалдырған кезде.
 - бітелген саңылауларды тазалау алдында.
 - ауаурлегішті тексеру, тазалау немесе онымен жұмыс істеу алдында.
 - ауаурлегіш қалыптан тыс дiрiлдей бастаса.
3. Ауаурлегішті күндiзгi уақытта немесе жақсы жасанды жарықпен пайдаланыңыз.
4. Құралға қарай қатты ұмтылмаңыз және әрдайым тұрақты және тепе-теңдік сақтайтын қалыпта тұрыңыз.
5. Көлбеу жерде болған кезде тұрақты қалыпта тұрыңыз.
6. Жүгірмей, жай жүріп қолданыңыз.
7. Барлық суытатын ауа кірістерін қоқыстардан тазалаңыз.
8. Қоқыстарды айналадағы адамдарға қарай үрлемеңіз.
9. Ауаурлегішті ұсынылған күйде және тұрақты жерде пайдаланыңыз.
10. Ауаурлегішті биік жерлерде пайдаланбаңыз.
11. Ауаурлегішті пайдаланғанда саптаманы ешкімге жақыннан бағыттамаңыз.
12. Сору саңылауын және/немесе ауаурлегіш шығысын ешқашан бітемеңіз.
 - Шаңды аймақта пайдаланғанда, сору саңылауын немесе ауаурлегіш шығысын шаңмен немесе балшықпен бітеп тастамаңыз.
 - Makita компаниясы ұсынған саптамалардан басқа саптамаларды пайдаланбаңыз.
 - Ауаурлегішті доптарды, резеңке қайықты немесе сол секілді заттарды үрлеу үшін пайдаланбаңыз.
13. Ауаурлегішті ашық терезеге жақын, т.б. жерде пайдаланбаңыз.
14. Ауаурлегішті таңертең ерте немесе түн ішінде пайдалану адамдардың мазасын алуы мүмкін, сондықтан оны тек тиісті уақытта пайдалану ұсынылады.
15. Үрлеу алдында қоқыстарды жинау үшін, тырма мен сыпыртқыны пайдалану ұсынылады.
16. Үрлеудің алдында шаңды жерлерде беткі қабаттарын аздап сулаңыз немесе қажет болса, су бүріккішін қолданыңыз.
17. Ауаурлегіш шүмегінің ұзындығын ауа ағынының жерге жақын орналасуы үшін реттеңіз.
18. Ауаурлегіш бөгде заттарға соғылса немесе әдеттен тыс шу немесе дiрiл шығара бастаса, оны дереу өшіріп тоқтатыңыз. Ауаурлегішті қайта іске қосып, пайдалану алдында, аккумулятор картриджді шығарып, зақымдардың бар-жоғын тексеріңіз. Ауаурлегіш зақымдалған болса, Makita компаниясының өкілетті сервистік орталығына хабарласып жөндегіңіз.
19. Саусақтарыңызды немесе басқа заттарды сору саңылауына немесе ауаурлегіш шығысына салмаңыз.
20. Кездейсоқ іске қосудың алдын алыңыз. Аккумулятор картриджді салмас бұрын, ауаурлегішті жинамай тұрып немесе тасымалдамас бұрын, ауыстырып-қосқышы өшірулі күйде екеніне көз жеткізіңіз. Саусағыңызды ауаурлегіштің ауыстырып-қосқышына қойып тасымалдау немесе ауыстырып-қосқышы қосулы ауаурлегішті қуат кезіне қосу жазатайым оқиғаға әкеп соғуы мүмкін.
21. Тырнақ, әйнек сынықтары немесе өткір жүздер секілді қауіпті материалдарды ешқашан үрлемеңіз.
22. Ауаурлегішті тұтанғыш материалдардың жанында пайдаланбаңыз.
23. Ауаурлегішті температурасы төмен ортада ұзақ уақыт бойы пайдаланбаңыз.
24. Машинаны жинау немесе реттеу алдында, моторды өшіріп, аккумулятор картриджді шығарып алыңыз.
25. Моторды іске қоспас бұрын жеке қорғаныс құралдарын киіңіз.
26. Моторды іске қоспас бұрын машинада зақымдардың, бос бұранда/сомындардың бар-жоғын немесе дұрыс жиналғанын тексеріңіз. Барлық басқару тетіктері мен ауыстырып-қосқыштардың оңай басқарылуын тексеріңіз. Тұтқаларды тазалаңыз және құрғатыңыз.
27. Машина зақымданған немесе толық жиналмаған болса, моторды іске қосуға тырыспаңыз.
28. Оператордың дене өлшеміне сәйкес болуы үшін иық белбеуі мен сапты реттеңіз.
29. Жұмыс кезінде иық белбеуін пайдаланыңыз. Машинаның оң жағыңызда берік ұстаңыз.
► Сурет2
30. Алдыңғы тұтқаны сол қолыңызбен және артқы тұтқаны оңай немесе солақай болғаныңызға қарамастан оң қолыңызбен ұстаңыз. Саусақтарыңыз және бас бұрамақтарыңызбен тұтқаларды ұстаңыз.
31. Ешқашан бір қолыңызбен машинаны пайдалануға тырыспаңыз. Ие бола алмай қалсаңыз, жарақатқа әкелуі мүмкін.
32. Машина қатты соғылса немесе құласа, жұмысты жалғастырмай тұрып, жағдайын тексеріңіз. Басқару элементтерінде және қауіпсіздік құрылғыларында ақаулық жоғын тексеріңіз. Зақым бар болса немесе күмән пайда болса, өкілетті сервистік орталығымызға хабарласып тексертіңіз және жөндетіңіз.

33. Қуат блогын дұрыс пайдалану үшін оның нұсқауларын орындаңыз.
34. Машинаны іске қосу және басқару бойынша қуат блогының нұсқаулығын қараңыз.
35. Жұмыс кезінде орнықсыз немесе тайғақ не көлбеу бетте тұрмаңыз. Суық мезгілде мұз және қардан сақ болыңыз және аяқ киіміңіз берік болсын.
36. Құралды айнала көрінбейтін қолайсыз ауа райында пайдалануға болмайды. Қолайсыз ауа райында пайдалансаңыз, айнала нашар көрінетіндіктен, құлап қалуыңыз немесе қате жұмыс істеуіңіз мүмкін.
37. Құралды найзағай түсу қаупі бар жағдайда пайдалануға болмайды.
9. Нұсқаулықта немесе қуат блогының нұсқаулығында сипатталмаған техникалық қызмет көрсету не жөндеу жұмыстарын жүргізуге тырыспаңыз. Осындай жұмыс туралы өкілетті қызмет көрсету орталығымызға хабарласыңыз.
10. Керек-жарақтарды майлау және ауыстыру нұсқауларын орындаңыз.
11. Тек түпнұсқа қосымша бөлшектеріміз бен керек-жарақтарымызды ғана пайдаланыңыз. Үшінші тараптың бөлшектерін немесе керек-жарақтарын пайдалану — жабдықтың сынуына, мүліктің зақымдалуына және/немесе ауыр жарақатқа әкелуі мүмкін.
12. Біздің өкілетті қызмет көрсету орталығымыздан машинаны тұрақты аралықта тексеріп, техникалық қызмет көрсетуді сұраңыз.
13. Құралды сақтамай тұрып, оны толығымен тазалап, техникалық күтімін жасаңыз. Аккумулятор картриджін шығарып алыңыз.
14. Жабдықты қабырға сияқты нысандарға сүйемеңіз. Өйтпесе ол кенеттен құлап, жарақаттауы мүмкін.

Тасымалдау

1. Тасымалдау кезінде моторды тоқтатыңыз. Өйтпесе, ол байқаусызда іске қосылып, жарақатқа әкелуі мүмкін.

Діріл

1. Шамадан тыс дірілге ұшыраған жағдайда, оператордың қан тамырларына немесе жүйке жүйесіне зақым келеді және саусақтарында, қолдарында немесе білектерінде келесі симптомдар пайда болады: "Ұйқыға кету" (қозғалмай қалу), шаншу, ауыру, шаншыл ауыру сезімі, тері түсінің немесе терінің өзгеруі. Осы симптомдардың біреуі пайда болса, дәрігерге қаралыңыз. "Ақ саусақ ауруы" қаупін азайту үшін қолыңызды жылы ұстаңыз және машина мен керек-жарақтарды дұрыстап ұстаңыз.

Техникалық қызмет көрсету және сақтау

1. Ауаурлегіштің қауіпсіз жұмыс жағдайында екеніне көз жеткізу үшін, барлық сомындарды, болтар мен бұрандаларды мықтап бекітіңіз.
2. Бөлшектері тозса немесе зақымдалса, оларды Makita компаниясы ұсынған бөлшектермен ауыстырыңыз.
3. Ауаурлегішті құрғақ және балалардың қолы жетпейтін жерде сақтаңыз.
4. Ауаурлегішті тексеру, күтімін жасау, сақтау немесе керек-жарағын ауыстыру үшін тоқтатқанда, оны өшіріп, қозғалмалы бөлшектерінің барлығы толық тоқтағанына көз жеткізіңіз және аккумулятор картриджін шығарып алыңыз. Ауаурлегішпен кез келген жұмысты орындау алдында, оны суытыңыз. Ауаурлегішке абайлап техникалық күтім жасаңыз және оны таза ұстаңыз.
5. Ауаурлегішті сақтау алдында, оны әрқашан суытыңыз.
6. Ауаурлегішті жаңбыр астында қалдырмаңыз. Бөлме ішінде сақтаңыз.
7. Ауаурлегішті көтергенде, тізеңізді бүгіңіз және арқаңызға зақым келтірмес үшін сақ болыңыз.
8. Жабдықты шаңнан және кірден үнемі тазалап тұрыңыз. Тазалау үшін жанармайды, бензинді, сұйылтқышты, спиртті немесе соған ұқсас заттарды ешқашан пайдаланбаңыз. Пластик құрамдастарының түссізденуі, құрал пішінінің өзгеруі немесе жарықтар пайда болуы мүмкін.
1. Тек өндіруші көрсеткен зарядтау құрылғысымен зарядтаңыз. Бір аккумулятор блогына сәйкес келетін зарядтау құрылғысын басқа аккумулятор блогымен пайдалану өрт қаупін тудыруы мүмкін.
2. Электрлік құралдарды тек көрсетілген аккумулятор блоктарымен пайдаланыңыз. Кез келген басқа аккумулятор блоктарын пайдалану жарақат алу мен өрт шығу қаупін тудыруы мүмкін.
3. Аккумулятор блогын пайдаланбаған кезде, оны қағаз қыстырғыштар, тиындар, кілттер, шегелер, бұрандалар сияқты металл заттар мен бір клеммадан екіншісіне қосылыс жасау мүмкін басқа шағын металл заттардан аулақ ұстаңыз. Аккумулятор клеммаларының қысқа тұйықталуы күйік шалуға немесе өртке әкеп соғуы мүмкін.
4. Дұрыс пайдаланбаған кезде аккумулятордан сұйықтық ағуы мүмкін; оған тиімгеуе тырысыңыз. Егер абайсызда тиіп кетсеңіз, сумен шайыңыз. Егер сұйықтық кезге тиген болса, медициналық көмекке жүгініңіз. Аккумулятордан шыққан сұйықтық тітіркену немесе күйікке себеп болуы мүмкін.
5. Зақымдалған немесе өзгертілген аккумулятор блогын пайдаланбаңыз. Зақымдалған немесе өзгертілген аккумуляторлардан нәтижесінде өрт, жарылыс немесе жарақат алу қаупіне әкелетін күтпеген жағдайлар туындауы мүмкін.
6. Аккумулятор блогын немесе құралды от немесе шамадан тыс жоғары температура шығаратын заттың жанына қоймаңыз. Отқа түссе немесе температура 130 °C-тан жоғары болса, жарылуы мүмкін.

7. Зарядтауға қатысты нұсқаулардың барлығын орындаңыз және аккумулятор блогын немесе құралды нұсқауларда көрсетілген температура ауқымынан тыс зарядтамаңыз. Дұрыс зарядтамалмаса немесе көрсетілген ауқымнан тыс температурада зарядталса, аккумулятор зақымдалуы және өрт шығу қаупі артуы мүмкін.

Электрлік және аккумулятор қауіпсіздігі

1. Аккумулятор(лар)ды отқа тастамаңыз. Элементі жарылуы мүмкін. Көдеге жарату бойынша арнайы ықтимал нұсқауларды жергілікті нормалардан қараңыз.
2. Аккумулятор(лар)ды ашаңыз немесе бүлдірмеңіз. Құрамындағы электролит өте улы және көз немесе теріні зақымдауы мүмкін. Жұтып қойған жағдайда улы болуы мүмкін.
3. Аккумуляторды жаңбыр астында немесе ылғалды жерлерде зарядтамаңыз.
4. Аккумулятор картриджін сыртта зарядтамаңыз.
5. Зарядтау ашасымен және клеммаларымен қоса зарядтау құрылғысын дымқыл қолмен ұстамаңыз.

Қызмет көрсету

1. Электрлік құралға қызмет көрсетуді тек қаа жөндеу бойынша білікті аман тиісті қосалқы бөлшектерді пайдаланып жүзеге асыруы қажет. Бұл электрлік құралдың қауіпсіздігін қамтамасыз етеді.
2. Зақымдалған аккумулятор блоктарына қызмет көрсетуге болмайды. Аккумулятор блоктарына қызмет көрсетуді өндіруші немесе өкілетті қызмет маманы орындауы тиіс.

ОСЫ НҰСҚАУЛАРДЫ САҚТАҢЫЗ.

▲ЕСКЕРТУ: Бұл өнімді әбден пайдаланып үйренген (қайта-қайта пайдаланғанның нәтижесінде) болсаңыз да және сізге қолайсыздық тудырса да, осы өнімді қолдану кезінде қауіпсіздік техникасы ережелерін қатаң түрде сақтау қажет.

Осы пайдалану жөніндегі нұсқаулықта келтірілген қауіпсіздік ережелерін ДҰРЫС ПАЙДАЛАНБАУ немесе орындамау ауыр жарақаттарға әкеп соқтыруы мүмкін.

БӨЛШЕКТЕР СИПАТТАМАСЫ

► Сурет3: 1. Қақпақ 2. Түтік 3. Шеткі саптама

ҚҰРАСТЫРУ

▲ЕСКЕРТУ: Жабдықты жинау немесе реттеу алдында, моторды өшіріп, аккумулятор картриджін шығарып алыңыз. Өйтпесе желдеткіштер қозғалып, жарақаттауы мүмкін.

▲ЕСКЕРТУ: Жабдықты жинау немесе реттеу кезінде оны әрдайым төменге алып қойыңыз. Жабдықты жоғарыда жинау немесе реттеу ауыр жарақатқа әкелуі мүмкін.

▲ЕСКЕРТУ: "ҚАУІПСІЗДІК ШАРАЛАРЫ" тарауындағы ескерту мен сақтық шараларын және қуат блогының нұсқаулығын орындаңыз.

Қондырма түтігін орнату

▲САҚ БОЛЫҢЫЗ: Орнатқаннан кейін әрқашан қондырма түтігінің бекітілгенін тексеріңіз. Дұрыс орнатылмаған жағдайда қондырма қуат блогынан құлап, адам жарақат алуы мүмкін.

Қондырма түтігін қуат блогына орнатыңыз.

1. Түтік ұшынан қақпақты алып тастаңыз.

► Сурет4: 1. Түтік 2. Қақпақ

▲НАЗАР САЛЫҢЫЗ: Қақпақты лақтырмаңыз, себебі қақпақ қондырманы сақтау үшін қажет.

2. Тұтқаны қондырмаға қарай бұраңыз.

► Сурет5: 1. Тетік

3. Істікті қуат блогындағы көрсеткі белгісімен біріктіріңіз. Шлангты салғанда, босату түймесі жоғары көтерілуі керек.

Жайғасым сызығы қуат блогындағы көрсеткі белгісінің соңында, ал қуат блогындағы көрсеткі белгісі мен шлангтағы көрсеткі белгісі бір-біріне қарап тұрғанына көз жеткізіңіз.

► Сурет6: 1. Босату түймесі 2. Қуат блогындағы көрсеткі белгісі 3. Істік 4. Орналасу сызығы 5. Шлангтағы көрсеткі белгісі

4. Тұтқаны қуат блогына қарай бұраңыз.

► Сурет7: 1. Тетік

Тұтқаның беті түтікке параллель екеніне көз жеткізіңіз.

▲НАЗАР САЛЫҢЫЗ: Қондырма түтігін салмайынша тұтқаны тартпаңыз. Өйтпесе, тұтқа жетек білігінің кірісін тым қатты қысып, зақымдауы мүмкін.

Түтікті алу үшін тұтқаны қондырмаға қарай бұраңыз және босату түймесін басып тұрып, түтікті тартып шығарыңыз.

► Сурет8: 1. Босату түймесі 2. Тетік 3. Түтік

Шеткі саптаманы орнату

Ауаурлегіш түтігіндегі дөңес жерін шеткі саптамадағы ойықпен туралап, шеткі саптаманы ауаурлегіш түтігіне тіркеп, орнына құлыптау үшін шеткі саптаманы бұраңыз.

- **Сурет9:** 1. Үшбұрыш белгісі 2. Шеткі саптама 3. Ауаурлегіш түтігі

Шеткі саптаманы алып тастау үшін орнату процедурасын кері ретпен орындаңыз.

ЕСКЕРТПЕ: Саптаманы суретте көрсетілгендей жылжыту арқылы саптама ұзындығын өзгертуге болады.

- **Сурет10**

Жазық немесе ұзартқыш саптаманы орнату

Қосымша керек-жарақ

1. Шеткі саптаманы қондырмадан шешіп алыңыз.

2. Жалпақ саптаманы немесе ұзартқыш саптаманы қондырмаға бекітіңіз, содан кейін оны бұрап орнына бекітіңіз.

- **Сурет11:** 1. Жазық саптама 2. Ұзартқыш саптама 3. Қондырма

Суағарға арналған қондырмалар жинағын орнату

Қосымша керек-жарақ

1. Шеткі саптаманы, ұзартқыш саптаманы немесе жалпақ саптаманы қондырмадан шешіп алыңыз.

2. Шланг қамытындағы винтті бұрап босатыңыз және шланг қамытын қондырма арқылы өткізіңіз.

- **Сурет12:** 1. Бұранда 2. Шланг қамыты (шағын) 3. Қондырма

3. Ұзартқыш түтікті қондырмаға жалғаңыз.

Ұзартқыш түтіктегі ойық пен қондырмадағы шығып тұрған жерді бір-біріне туралаңыз да, ұзартқыш түтікті ойық айналасында сырғытып, үшбұрышты белгілерді бір-біріне қаратып қойыңыз.

- **Сурет13:** 1. Ұзартқыш түтік 2. Қондырма

4. Шланг қамытын суреттегідей ойықтарға қойып, винтті бұрап тартыңыз.

- **Сурет14:** 1. Бұранда 2. Шлангіге арналған қысқыш

5. Жұмыс істеу биіктігіне сәйкес, қалған ұзартқыш түтіктерді бұрын бекітілген ұзартқыш түтікке жалғаңыз.

▲САҚ БОЛЫҢЫЗ: суағарға арналған қондырмалар жинағын көпфункционалды аккумуляторлы жетек пен ауаурлегіш қондырмаға жалғап пайдаланған кезде, пайдаланатын ұзартқыш түтіктері үштен асып кетпеуі керек. Ол тепе-теңдікті бұзып, жарақаттауы мүмкін.

6. Қондырма ұшының шығысын суретте көрсетілгендей бұраңыз.

- **Сурет15**

7. Қондырма ұшын ұзартқыш түтікке жалғаңыз. Жалғау кезінде қондырма ұшы мен ұзартқыш түтіктегі үшбұрыш белгісін туралаңыз, содан кейін қондырма ұшын сырт еткен дыбыс естілгенше итеріңіз. Осыдан кейін, қондырма ұшын жұмысыңызға ыңғайлы күйге бұраңыз.

- **Сурет16:** 1. Қондырма ұшы 2. Ұзартқыш түтік 3. Үшбұрыш белгісі

Қондырма ұшын алған кезде, қондырма ұшы мен ұзартқыш түтіктегі үшбұрыш белгілерін туралаңыз, содан кейін ұзартқыш түтіктен қондырма ұшын шығарыңыз.

- **Сурет17:** 1. Қондырма ұшы 2. Ұзартқыш түтік 3. Үшбұрыш белгісі

ПАЙДАЛАНУ

▲ЕСКЕРТУ: "ҚАУІПСІЗДІК ШАРАЛАРЫ" тарауындағы ескерту мен сақтық шараларын және қуат блогының нұсқаулығын орындаңыз.

▲ЕСКЕРТУ: Жұмыс істеудің алдында ілгіш пен иық бауын ыңғайлы күйге келтіріңіз.

Ауаурлегіш жұмысы

▲САҚ БОЛЫҢЫЗ: Құрал қосулы кезде, оны жерге қоймаңыз. Құм мен шаң сору саңылауынан кіріп, құралдың зақымдалуына немесе жарақат алуға себеп болуы мүмкін.

Құралды екі қолмен мықтап ұстаңыз және оны баяу қозғалту арқылы үрлеуді орындаңыз. Ғимарат, үлкен тас немесе көлік айналасын үрлеген кезде, саптаманы оларға бағыттамаңыз. Жұмысты бұрышта орындағанда, бұрыштан бастаңыз, содан кейін кең аймаққа қарай жылжыңыз.

Қуат блогындағы ауыстырғыш шүріппемен ауа жылдамдығын қоршаған ортаға немесе пайдалану жағдайына қарай реттеңіз.

- **Сурет18**

Суағарға арналған қондырмалар жинағын пайдалану

▲САҚ БОЛЫҢЫЗ: Суағарға арналған қондырмалар жинағын пайдаланған кезде, ауаурлегішті бір қолыңызбен емес, екі қолыңызбен ұстаңыз.

- **Сурет19**

▲САҚ БОЛЫҢЫЗ: Суағарға арналған қондырмалар жинағын электр сымдарының жанында пайдалануға болмайды.

- **Сурет20**

▲САҚ БОЛЫҢЫЗ: Суағарға арналған қондырмалар жинағын желді күні пайдаланбаңыз.

► Сурет21

▲САҚ БОЛЫҢЫЗ: Суағарға арналған қондырмалар жинағын пайдаланған кезде, басқа адамдар немесе жануарлар ауаурлегіштен 15 м қашықта болуы керек.

► Сурет22

Ауаурлегішті тұтқасынан тік ұстаңыз. Ауаурлегіштің шығысын суағарға орналастырыңыз да, содан кейін оны қосыңыз.

► Сурет23

UX01G пайдаланушылары

НАЗАР САЛЫҢЫЗ: суағарға арналған қондырмалар жинағын пайдаланған кезде, қуат блогы ретінде UX01G пайдалансаңыз және BL4080F аккумуляторын UX01G қуат блогына орнатсаңыз, қуат блогының жинағына кіретін иықбауды пайдаланбаңыз, оның орнына төменде көрсетілген иықбауды пайдаланыңыз. Ұсынылған иықбауды Makita компаниясының өкілетті сервистік орталығынан сұраңыз.

Иық белбеуін бекіту

▲САҚ БОЛЫҢЫЗ: міндетті түрде қуат блогына бекітілген иықбауды пайдаланыңыз. Шаршап қалмау үшін, пайдалану алдында, иықбаудың өлшемін пайдаланушыға сай реттеп алыңыз.

▲САҚ БОЛЫҢЫЗ: пайдалану алдында, иықбаудың қуат блогындағы ілгішке дұрыс бекітілгеніне көз жеткізіңіз.

▲САҚ БОЛЫҢЫЗ: жұмысты бастамас бұрын, иық белбеуінің айылбасы мықтап бекітілгеніне көз жеткізіңіз.

▲САҚ БОЛЫҢЫЗ: міндетті түрде төменде көрсетілген иықбауды пайдаланыңыз. Басқа иықбауларды пайдаланбаңыз.

1. Иық белбеуін тағып, айылбасты бекітіңіз.

► Сурет24: 1. Айылбас

ЕСКЕРТПЕ: иық белбеуін шешкен кезде, айылбасты босатып, иық белбеуін алыңыз.

2. Иық белбеуін ыңғайлы жұмыс күйіне реттеңіз.

► Сурет25

3. Иықбаудағы ілгікті қуат блогындағы ілгішке тағыңыз.

► Сурет26: 1. Ілмек 2. Ілгіш

Иық белбеуі тез босату мүмкіндігімен жабдықталған. Иық белбеуін босатып алу үшін, айылбас шеттерін жай ғана қысыңыз.

► Сурет27: 1. Айылбас

ТЕХНИКАЛЫҚ ҚЫЗМЕТ КӨРСЕТУ

▲ЕСКЕРТУ: жабдықты қарап тексеру немесе күтімін жасау алдында, моторды өшіріп, аккумулятор картриджін шығарып алыңыз. Өйтпесе желдеткіштер қозғалып, ауыр жарақаттауы мүмкін.

▲ЕСКЕРТУ: Жабдықты тексеру немесе техникалық қызмет көрсету кезінде оны әрдайым төменге алып қойыңыз. Жабдықты жоғарыда жинау немесе реттеу ауыр жарақатқа әкелуі мүмкін.

▲ЕСКЕРТУ: "ҚАУІПСІЗДІК ШАРАЛАРЫ" тарауындағы ескерту мен сақтық шараларын және қуат блогының нұсқаулығын орындаңыз.

НАЗАР САЛЫҢЫЗ: Жанармайды, бензинді, сұйылтқышты, спиртті немесе соған ұқсас заттарды ешқашан пайдаланбаңыз. Нәтижесінде түссіздену, бүліну немесе жарықтар пайда болуына әкелуі мүмкін.

Өнімнің ҚАУІПСІЗДІГІ мен СЕНІМДІЛІГІН қамтамасыз ету үшін, жөндеу жұмыстары, кез келген басқа техникалық қызмет көрсету немесе реттеу әрдайым Makita қосалқы бөлшектерін пайдалану арқылы Makita компаниясының өкілетті немесе зауыттық қызмет көрсету орталықтары тарапынан орындалуы керек.

Құралды тазалау

Құрал шаңын құрғақ шүберекпен немесе сабынды суға батырылған шүберекті сығып алып, тазалаңыз.

► Сурет28

Қондырманың артқы жағындағы сору саңылауынан шаң мен балшықты тазалаңыз.

► Сурет29: 1. Сору саңылауы

Жалпы тексеру

Зақымдалған бөлшектерін тексеріңіз. Қажет болса, өкілетті қызмет көрсету орталығынан оларды ауыстыруды сұраңыз.

Қозғалмалы бөлшектерін майлау

НАЗАР САЛЫҢЫЗ: Берілген майдың жиілігі мен мөлшері туралы нұсқауларды орындаңыз. Өйтпесе, майдың жеткіліксіз болуы қозғалмалы бөлшектерге зақым келтіруі мүмкін.

Жетекші білік:

Майды (Makita майы N No.2 немесе баламасы) жұмыстың әрбір 30 сағаты сайын жағып тұрыңыз.

► Сурет30

ЕСКЕРТПЕ: Түпнұсқа Makita майын жергілікті Makita дилерінен сатып алуға болады.

Сақтау

Қондырманы қуат блогынан бөлек сақтаған кезде қақпақты түтіктің ұшына салыңыз.

► Сурет31

Тексеру және техникалық қызмет көрсету аралығы

Жұмыс сағаты		Жұмыс істеу алдында	Күн сайын (10 сағат)	30 сағат
Бүкіл блок	Зақымдалған бөлшектерін мұқият тексеріңіз	✓	-	-
Жетекші білік	Майды жағу	-	-	✓
Қуат блогы	Сондай-ақ қуат блогының пайдалану нұсқаулығын қараңыз			

АҚАУЛЫҚТАРДЫ ЖОЮ

Жөндеу жұмыстарына тапсырыс беруден бұрын, тексерулер жүргізіңіз. Нұсқаулықта көрсетілмеген мәселелер анықталса, машинаны бөлшектеуге әрекеттенбеңіз. Makita компаниясының өкілетті қызмет көрсету орталықтарына хабарласыңыз және жөндеу үшін әрқашан Makita қосалқы бөлшектерін пайдаланыңыз.

Ақаулы күйі	Ықтимал себебі (ақаулық)	Шешім
Мотор іске қосылмайды.	-	Сондай-ақ қуат блогының пайдалану нұсқаулығын қараңыз.
Мотор көп ұзамай тоқтайды.	-	Сондай-ақ қуат блогының пайдалану нұсқаулығын қараңыз.
Мотор жылдамдығы артпайды.	-	Сондай-ақ қуат блогының пайдалану нұсқаулығын қараңыз.
Желдеткіштер айнамайды. ⇒ Моторды бірден тоқтатыңыз.	Қуат блогы мен қондырма түтіктері дұрыс жалғанбаған. Қалыпты емес жетек жүйесі	Түтіктерді дұрыс жалғаңыз. Жөндеу жұмыстарына байланысты өкілетті қызмет көрсету орталығына хабарласыңыз.
Қуат блогы қалыптан тыс дірілдейді. ⇒ Моторды бірден тоқтатыңыз.	Қалыпты емес жетек жүйесі	Жөндеу жұмыстарына байланысты өкілетті қызмет көрсету орталығына хабарласыңыз.
Желдеткіштер ауыстырып шүріппе жіберілсе де айнала береді. ⇒ Моторды бірден тоқтатыңыз.	Қуат блогы дұрыс жұмыс істемейді.	Өкілетті сервистік орталыққа хабарласып жөндетіңіз.

ҚОСЫМША КЕРЕК-ЖАРАҚТАР

▲ САҚ БОЛЫҢЫЗ: Бұл керек-жарақтарды немесе қондырмаларды осы нұсқаулықта көрсетілген Makita машинасымен бірге пайдаланған дұрыс. Басқа керек-жарақтарды немесе қондырмаларды пайдалану адамдардың жарақаттануына әкелуі мүмкін. Керек-жарақты немесе қондырманы тек мақсатына сәйкес пайдаланыңыз.

Осы керек-жарақтар туралы қосымша мәлімет алу үшін көмек қажет болса, жергілікті Makita қызмет көрсету орталығына хабарласыңыз.

- Ұзартқыш саптама
- Жазық саптама

- Суағарға арналған қондырмалар жинағы
- Makita түпнұсқа аккумуляторы және зарядтау құрылғысы

ЕСКЕРТПЕ: Тізімдегі кейбір элементтер стандартты керек-жарақтар ретінде өнімнің қаптамасында болуы мүмкін. Олар әр елде әртүрлі болуы мүмкін.

規格

型號：		UB402MP
能力 *1	風量	0 - 6.2 m ³ /min
	風速 (平均)	0 - 39.1 m/s
	風速 (最大)	0 - 47.4 m/s
能力 *2	風量	0 - 6.2 m ³ /min
	風速 (平均)	0 - 39.1 m/s
	風速 (最大)	0 - 47.4 m/s
能力 *3	風量	0 - 6.2 m ³ /min
	風速 (平均)	0 - 39.1 m/s
	風速 (最大)	0 - 47.4 m/s
全長		760 mm
淨重		1.2 kg

*1.吹風機組搭配 DUX60 充電式多功能動力機使用時的能力

*2.吹風機組搭配 DUX18 充電式多功能動力機使用時的能力

*3.吹風機組搭配 UX01G 充電式多功能動力機使用時的能力

- 生產者保留變更規格不另行通知之權利。
- 規格可能因銷往國家之不同而異。

認可的動力裝置





該組件僅可與以下認可的動力裝置組合使用：

- DUX60 充電式多功能動力機
- DUX18 充電式多功能動力機
- UX01G 充電式多功能動力機

警告：切勿將本組件和未經認可的動力裝置組合使用。未經認可的組合可能會造成嚴重的傷害。

符號

以下顯示本設備可能使用的符號。在使用工具前，請務必理解其涵義。

-  特別小心和注意。
-  請仔細閱讀使用說明書。
-  勿使您的手靠近旋轉部件。
-  長髮可能會導致糾纏事故。
-  使旁觀者遠離。



請佩帶護目鏡和護耳罩。



勿曝露於潮濕環境。



保持至少 15 m 的距離。



僅用於歐盟國家
由於本設備中存有危險組件，廢棄電氣與電子設備、蓄電池與電池可能會對環境與人體健康產生負面影響。請勿將電氣與電子器具或電池和家庭廢棄物一同處理！根據針對廢棄電氣與電子設備、蓄電池與電池及廢棄蓄電池與電池制訂的歐洲指令及其對本國法律的修改版，應依照環境保護法規個別存放廢棄電氣設備、電池與蓄電池，並將其送至都市垃圾獨立回收點。
這類設備會在設備上以打叉的滑輪垃圾桶作為符號標示。

用途

該組件僅限用於吹除灰塵，且需搭配經認可的動力裝置使用。切勿將該組件挪作他用。不正當使用該組件可能造成嚴重的人身傷害。

EC符合性聲明

僅用於歐洲國家

我們作為製造商：**Makita Europe N.V.**，
公司地址：**Jan-Baptist Vinkstraat 2 3070 Kortenberg BELGIUM**。授予 **Hiroshi Tsujimura** 編寫技術檔案之權利，並在權責範圍內發表以下產品聲明；

名稱：吹風機組。型式：**UB402MP**。
遵守 **2006/42/EC** 所有相關條款，以及以下 EC/EU 指令的所有相關條款：**2000/14/EC** 並依照以下 Harmonised 標準製造：**EN 60335-1:2012+A11:2014+A13:2017+A1:2019+A14:2019+A2:2019, EN 50636-2-100:2014**。

聲明地點和日期：**Kortenberg, Belgium。31.10.2022**

負責人：**Makita Europe N.V. 董事 - Hiroshi Tsujimura**。



安全警告

吹風機安全須知

警告：使用前務必詳閱本組件隨附文件以及動力裝置使用說明書中的所有安全警告、說明、圖解及規格。若未遵循下列說明，則可能導致觸電、火災及/或對操作人員及/或旁人造成嚴重傷害。

妥善保存所有的警告和安全事項說明以備將來參考。

警告和注意事項中的術語「毛刷清掃器/地面掃除器」和「機器」是指該組件和動力裝置的組合。

訓練

1. 請仔細閱讀本說明手冊。熟悉本吹風機的控制與正確使用方式。
2. 切勿讓兒童及生理、感官或心智不健全者，或缺乏使用經驗與知識者，以及不熟悉操作說明的人員使用本吹風機。當地法規可能會限制操作人員的年齡。

3. 切勿在附近有人（特別是兒童）或寵物的情況下操作本吹風機。
4. 操作時請謹記，如果對他人及其財產造成意外或損失，操作人員或用戶必須為此負責。

準備

1. 操作本吹風機時，請務必穿著厚實的鞋子和長褲。
2. 請勿穿著可能會被機器吸入的寬鬆衣物或首飾。請勿將長髮靠近吸入口。
3. 使用電動工具時，請務必配戴護目鏡，以防眼睛受到傷害。護目鏡需符合美國 **ANSI Z87.1** 標準、歐洲 **EN 166** 標準或澳洲/紐西蘭 **AS/NZS 1336** 標準。若於澳洲/紐西蘭地區，法定需配戴面罩以保護臉部。

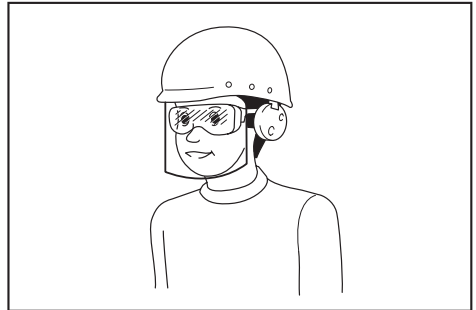

雇主有責任監督工具操作者和其他鄰近工作區域的人員穿戴合適的安全保護裝備。

4. 為避免灰塵造成不適，建議佩帶口罩。
5. 操作機器時，請務必穿著止滑的防護鞋。不露趾的止滑安全靴及安全鞋能降低受傷風險。
6. 務必配戴耳朵保護裝備，例如耳罩。暴露於噪音下可能會導致聽力受損。

操作

1. 淨空有兒童、旁觀者與寵物的區域。至少應將所有兒童、旁觀者與寵物隔開達半徑 **15 m** 的距離，不過在 **15 m** 範圍外仍有因飛出物而受傷的風險。建議旁觀者配戴護眼設備。靠近旁人時，請停止機器運轉。

▶ 圖片1

2. 關閉吹風機並將電池組取下，確認所有移動部件皆已完全靜止
 - 無論何時留置吹風機時。
 - 清除堵塞物前。
 - 檢查、清潔或保養本吹風機前。
 - 本吹風機出現異常振動時。

3. 僅可在光線或照明良好的情況下操作本吹風機。
 4. 請勿過度拉伸身體，需始終保持適當平衡，並站穩腳步。
 5. 站立於斜坡上時，請確保定點安全。
 6. 請走動操作，切勿跑動操作。
 7. 保持所有冷卻空氣入口無碎屑。
 8. 切勿將碎屑往他人方向吹送。
 9. 請在建議場所與穩固的表面上操作本吹風機。
 10. 請勿在高處操作本吹風機。
 11. 使用吹風機時，切勿將噴嘴指向附近的人。
 12. 切勿塞住吸入口及／或吹風機出口。
 - 在佈滿粉塵的區域中操作時，請注意勿使灰塵及塵土阻塞吸入口或吹風機出口。
 - 請勿使用非 Makita（牧田）提供的噴嘴。
 - 請勿以本吹風機為球類、橡膠船或類似物進行充氣。
 13. 請勿在打開的窗戶附近操作本吹風機。
 14. 建議在合理的時間操作吹風機，若於清晨或深夜操作，可能會打擾到他人。
 15. 建議在吹風前使用耙子及掃把將碎屑弄鬆。
 16. 在吹風前，請稍微弄濕粉塵環境的表面，或於必要時使用水霧噴水。
 17. 調整吹風機噴嘴的長度，讓氣流能接近地面。
 18. 若吹風機撞擊到任何異物，或是發出任何異音或震動，請立即關閉開關將其停止。請取下電池組，並在重新啟動與操作吹風機前檢查其是否受損。若吹風機損壞，請洽詢 Makita（牧田）授權的維修服務中心進行維修。
 19. 請勿將手指或其他物品塞入吸入口或吹風機出口。
 20. 避免意外啟動。在插入電池組以及拿起或搬動吹風機之前，確保開關處於關閉位置。搬運吹風機時手指置於開關上，或在開關處於開啟位置時將吹風機通電可能會引發事故。
 21. 切勿吹除危險物品，如釘子、玻璃碎片或刀片。
 22. 請勿在可燃性物質附近操作吹風機。
 23. 避免在低溫環境中長時間操作吹風機。
 24. 組裝或調整本機器前，請關閉馬達並取下電池組。
 25. 啟動馬達前，請先將個人防護裝備穿戴妥當。
 26. 啟動馬達前，請檢查是否有機器受損、螺絲／螺帽鬆脫或裝配錯誤等異常狀況。檢查所有控制桿和開關，確保其可操作自如。清潔並乾燥手柄。
 27. 切勿嘗試啟動受損或未完全裝配的機器。
 28. 依據操作者的體型，適當調整肩帶和手柄。
 29. 操作時，請使用肩帶。將機器牢固地置於右手側。
 - ▶ 圖片2
 30. 無論您習慣使用左手還是右手，請都用左手握住前把手，右手握住後把手。五指握住把手。
 31. 切勿嘗試單手操作本機器，失控會導致嚴重或致命傷害。為降低受傷的風險，手部和腳務必遠離毛刷或掃除刀筒。
 32. 若機器遭受重擊或掉落，請在繼續使用之前檢查其運作狀況。請檢查控制功能與安全裝置是否故障。如果有任何損壞或疑問，請將其交由授權的維修服務中心進行檢查和維修。
 33. 請按照動力裝置的使用說明書合理使用動力裝置。
 34. 啟動及控制機器的方式，請參閱動力裝置的使用說明書。
 35. 操作期間，切勿站在不穩固、易滑表面或陡坡地面上。在冬季，要注意冰雪並確保立足穩固。
 36. 天氣不佳，視線受限時，請勿使用本機器。否則可能會因視線不佳造成跌倒或操作錯誤。
 37. 在有雷擊的危險情況下，請勿使用本機器。
- 運輸**
1. 運輸期間請停止馬達。否則意外啟動可能會導致受傷。
- 振動**
1. 暴露在過多振動下，會傷害到操作人員的血管或神經系統，並使手指、手或手腕出現以下症狀：「發麻」（麻木）、刺痛、疼痛、刀刺痛、膚色或皮膚產生變化。若出現任何上述症狀，請立即就醫。為降低「白指症」的風險，請在操作期間做好雙手保暖，並妥善保養機器和配件。

維護與存放

1. 所有螺帽、螺絲和螺絲皆需保持鎖緊，以確保吹風機處於安全的運作狀態。
2. 若零件磨損或受損，請以 Makita（牧田）提供的零件進行更換。
3. 將吹風機存放在乾燥、兒童無法觸及的地方。
4. 停止吹風機進行檢查、維修、存放或更換配件時，請關閉吹風機開關，並確保所有移動部件皆已完全靜止，然後再取下電池組。對吹風機進行任何作業前，請等待吹風機冷卻。請小心維護吹風機，並保持乾淨。
5. 存放前請務必待吹風機冷卻。
6. 請勿將本吹風機暴露於雨中。請將本吹風機存放在室內。
7. 抬起吹風機時，請務必屈膝，並小心勿傷及背部。
8. 務必清除設備上的灰塵及塵垢。切勿使用汽油、苯、稀釋劑、酒精或類似物品清潔工具。否則可能會導致塑料零件變色、變形或出現裂縫。
9. 請勿嘗試進行本手冊或動力裝置使用說明書中未介紹的任何保養或維修，請將此類工作交由牧田授權的維修服務中心執行。
10. 請遵循本說明書指示進行組件的潤滑及更換。
11. 務必使用 Makita（牧田）正廠備件和附件。使用第三方供應的零件或附件可能會導致設備破損、財產損失和/或嚴重傷害。
12. 定期將機器交由牧田授權的維修中心進行檢查和保養。
13. 儲放機器之前，請進行徹底的清潔和保養。卸下電池組。
14. 請勿將設備倚靠在牆壁等物體上。否則設備可能會突然跌落並造成傷害。

用電池驅動的電動工具的使用和注意事項

1. 僅使用製造商指定的充電器進行充電。使用適用於某一類型電池組的充電器給其他電池組充電可能會引起火災。
2. 僅使用專門設計的電池組給電動工具供電。使用任何其他電池組可能會造成人身傷害及火災。
3. 不使用電池組時請將其遠離紙夾、硬幣、鑰匙、釘子、螺絲或其他小型金屬物體放置。這些物體可能會使電池端子短路。短接電池端子可能會引起燃燒或起火。

4. 使用過度時，電池中可能溢出液體；請避免接觸。如果意外接觸到電池漏液，請用水沖洗。如果液體接觸到眼睛，請就醫。電池漏液可能會導致過敏發炎或灼傷。
5. 請勿使用損壞或經修改過的電池組或工具。損壞或經修改過的電池可能會出現無法預料的運作情形，而引發火災、爆炸或人員受傷風險。
6. 請勿將電池組或工具暴露於火源或高溫環境。暴露於火源或 130°C 以上的高溫可能會發生爆炸。
7. 請遵守所有充電說明，並勿於說明中指定之溫度範圍外進行電池組或工具充電。以錯誤的方式或於指定之溫度範圍外進行充電，可能會損壞電池，並增加火災風險。

電氣及電池安全

1. 請勿將電池丟入火中。電池可能會爆炸。如需可能的特殊棄置說明，請查閱當地法規。
2. 請勿開啟或破壞電池。流出的電解液為腐蝕性物質，會造成眼睛或皮膚受傷。若不慎吞下可能會中毒。
3. 請勿在雨中或潮濕處為電池充電。
4. 請勿於室外進行電池充電。
5. 雙手潮濕時，請勿拿取充電器，包含充電器插頭及充電器端子。

維修

1. 將你的電動工具送交專業維修人員修理，必須使用相同的備件進行更換。這樣將確保所維修的電動工具的安全性。
2. 請勿維修損壞的電池組。僅可由製造商或授權的維修商維修電池組。

妥善保存這些手冊。

警告： 請勿為圖方便或因對產品足夠熟悉（因重複的使用）而不嚴格遵循產品的安全規則。

使用不當或不遵循本說明書中的安全規則會導致嚴重的人身傷害。

部件說明

► 圖片3: 1. 蓋子 2. 外管 3. 末端噴嘴

裝配

⚠警告：組裝或調整設備前，請關閉馬達並取下電池組。否則風扇可能轉動並導致人員受傷。

⚠警告：組裝或調整設備時，請始終將其放倒。組裝或調整設備時直立放置設備可能造成嚴重人身傷害。

⚠警告：遵循「安全警告」一節以及動力裝置使用說明書中的警告和注意事項。

安裝連接管

⚠小心：安裝完成後，務必檢查組件外管已確實固定。安裝不當可能造成組件自動力裝置脫落並導致人員受傷。

將連接管安裝於動力裝置。

1. 取下外管末端的蓋子。

▶ 圖片4: 1. 外管 2. 蓋子

注意：蓋子請勿丟棄，於收納本組件時會用到。

2. 將固定桿朝組件轉動。

▶ 圖片5: 1. 固定桿

3. 將插銷對齊動力裝置上的箭頭標誌。插入外管，直到釋放按鈕彈出。

確認位置線位於動力裝置上的箭頭標誌尖端，且動力裝置上的箭頭標誌及外管上的箭頭標誌彼此相對。

▶ 圖片6: 1. 釋放按鈕 2. 動力裝置上的箭頭標誌 3. 銷 4. 位置線 5. 外管上的箭頭標誌

4. 將固定桿朝動力裝置轉動。

▶ 圖片7: 1. 固定桿

確認固定桿表面與連接管平行。

注意：請勿在未插入組件外管的情況下鎖緊固定桿。否則固定桿可能會過度鎖緊傳動軸的入口並造成損壞。

若要取下組件外管，請將固定桿朝組件轉動，並於壓下釋放按鈕的同時拉出外管。

▶ 圖片8: 1. 釋放按鈕 2. 固定桿 3. 連接管

安裝末端噴嘴

將吹風機管件上的突出部分對齊末端噴嘴上之溝槽，將末端噴嘴安裝至吹風機管件，然後轉動末端噴嘴以將其鎖定至定位。

▶ 圖片9: 1. 三角形標誌 2. 末端噴嘴 3. 吹風管

若要拆卸末端噴嘴，請按安裝步驟的相反順序進行。

注：如圖所示移動噴嘴，即可改變噴嘴長度。

▶ 圖片10

安裝平噴嘴或延長噴嘴

選購配件

1. 拆下組件的末端噴嘴。

2. 將平噴嘴或延長噴嘴裝於組件上，接著將其旋轉鎖至定位。

▶ 圖片11: 1. 平噴嘴 2. 延長噴嘴 3. 組件

安裝簷溝噴嘴組

選購配件

1. 拆下組件中的末端噴嘴、延長噴嘴或平噴嘴。

2. 鬆開小型軟管固定器的螺絲，並將軟管固定器穿過組件。

▶ 圖片12: 1. 螺絲 2. 軟管固定器 (小) 3. 組件

3. 將延長管連接至組件。

將延長管的溝槽對齊組件的凸出部分，並沿著溝槽滑動延長管，使三角形標誌彼此相對。

▶ 圖片13: 1. 延長管 2. 組件

4. 如圖所示，將軟管固定器置於溝槽上，並鎖緊螺絲。

▶ 圖片14: 1. 螺絲 2. 軟管固定器

5. 根據工作高度，請將剩餘的延長管連接至已安裝的延長管上。

⚠小心：在多功能動力機和吹風機組上使用簷溝噴嘴組時，不可使用超過三支延長管。以免導致不平衡，而造成人員受傷。

6. 如圖所示旋轉末端噴嘴出口。

▶ 圖片15

7. 將末端噴嘴連接至延長管。連接時，請將末端噴嘴上的三角形標誌對齊延長管，然後將末端噴嘴推入直到卡入定位為止。隨後，將末端噴嘴轉至適合作業的位置。

► **圖片16:** 1. 末端噴嘴 2. 延長管 3. 三角形標誌

拆卸末端噴嘴時，請將末端噴嘴上的三角形標誌對齊延長管，然後將末端噴嘴從延長管拉出。

► **圖片17:** 1. 末端噴嘴 2. 延長管 3. 三角形標誌

操作

警告： 遵循「安全警告」一節以及動力裝置使用說明書中的警告和注意事項。

警告： 操作前，將把手位置及肩帶調整至最舒適的位置。

電動手提吹風機操作

小心： 請勿在機器開啟時將其放置於地面上。沙塵可能會進入吸入口，而造成故障或人員受傷。

請用雙手緊握機器，並緩慢移動以進行吹風作業。在建築物、大石頭或車輛周圍吹風時，請勿使噴嘴直接吹向它們。在角落進行作業時，請先從角落開始作業，再移動至寬廣區域。

根據使用環境或條件，使用動力裝置的開關扳機調整風速。

► **圖片18**

使用簷溝噴嘴組

小心： 使用簷溝噴嘴組時，請以雙手而非單手握持吹風機。

► **圖片19**

小心： 請勿在電線附近使用簷溝噴嘴組。

► **圖片20**

小心： 請勿在多風的天氣下使用簷溝噴嘴組。

► **圖片21**

小心： 使用簷溝噴嘴組時，他人或動物與吹風機應相距 15 m 以上。

► **圖片22**

握住吹風機把手，直立固定吹風機。將吹風機出口置於簷溝上，然後開啟吹風機。

► **圖片23**

適用於 UX01G 使用者

注意： 使用簷溝噴嘴組時，若您將 UX01G 當成動力裝置並安裝 BL4080F 至 UX01G，請勿使用動力裝置包裝中隨附的肩帶，而請改用如下所示建議的肩帶。如需建議使用的肩帶，請洽詢 Makita（牧田）授權維修服務中心。

安裝肩帶

小心： 請務必使用安裝於動力裝置上的肩帶。操作前，請依使用者體型調整肩帶，以防止疲勞。

小心： 操作前，務必確認肩帶已正確安裝於動力裝置上的吊扣。

小心： 操作前，請確認肩帶上的帶扣已確實固定。

小心： 請務必使用如下所示的肩帶。請勿使用其他肩帶。

1. 套上肩帶，並扣上帶扣。

► **圖片24:** 1. 帶扣

注： 取下肩帶時，請先解開帶扣，再取下肩帶。

2. 將肩帶調整至能夠舒適作業的位置。

► **圖片25**

3. 將肩帶上的扣環扣住動力裝置上的吊扣。

► **圖片26:** 1. 扣環 2. 吊扣

肩帶具有快拆設計。只需按壓帶扣側邊即可解開肩帶。

► **圖片27:** 1. 帶扣

保養

⚠警告： 在檢查或保養設備前，請關閉馬達並取下電池組。否則風扇可能轉動並導致嚴重傷害。

⚠警告： 檢查或保養本設備時，請一律將其放倒。組裝或調整設備時直立放置設備可能造成嚴重人身傷害。

⚠警告： 遵循「安全警告」一節以及動力裝置使用說明書中的警告和注意事項。

注意： 切勿使用汽油、苯、稀釋劑、酒精或類似物品清潔工具。否則可能會導致工具變色、變形或出現裂縫。

為了保證產品的安全與可靠性，任何維修或其他維修保養工作需由Makita（牧田）授權的或工廠維修服務中心來進行。務必使用Makita（牧田）的更換部件。

清潔本機器

清潔本機器時，請以乾布或泡過肥皂水並擰乾的布拭去灰塵。

► 圖片28

清除組件後方吸入口的灰塵及塵土。

► 圖片29: 1. 吸入口

檢查和保養間隔

操作時數		操作前	日常保養 (10 小時)	30 小時
整體裝置	目測檢查是否有部件受損	✓	-	-
驅動軸	添加潤滑脂	-	-	✓
動力裝置	請參閱動力裝置的使用說明書			

整機檢查

檢查零件是否受損。如需更換，請聯繫 Makita（牧田）授權的維修服務中心進行更換。

潤滑移動部件

注意： 按照頻度說明塗抹一定量的油脂。否則不充分的潤滑可能會損壞運動部件。

驅動軸：

每操作 30 小時塗抹潤滑脂（Makita 潤滑脂 N No.2 或同級品）。

► 圖片30

注： Makita 原廠潤滑脂可向 Makita 當地經銷商購買。

存放

存放從動力裝置分離的組件時，請蓋上管件末端的封蓋。

► 圖片31

故障排除

請求維修之前，請先自行檢查。如果您發現本手冊中未作說明的問題，請勿試圖拆解機器。應詢問 Makita（牧田）授權的維修服務中心，請務必使用 Makita（牧田）的更換部件進行維修。

異常狀態	可能原因（故障）	糾正措施
馬達未啟動。	-	請參閱動力裝置的使用說明書。
馬達很快停止。	-	請參閱動力裝置的使用說明書。
馬達速度未變快。	-	請參閱動力裝置的使用說明書。
風扇未轉動。 ⇒ 立即停止馬達。	動力裝置和本組件的外管未正確連接。 驅動系統異常	以正確方式連接外管。 請聯絡授權服務中心進行維修。
動力裝置異常振動。 ⇒ 立即停止馬達。	驅動系統異常	請聯絡授權服務中心進行維修。
即使已釋放開關扳機，風扇仍繼續轉動。 ⇒ 立即停止馬達。	動力裝置未正常運作。	請聯絡授權服務中心進行維修。

選購附件

 **小心：** 這些配件或組件為本說明書所列的 Makita（牧田）機器專用。如使用其他廠牌的配件或組件，可能會發生人員受傷的危險。僅可將選購配件或組件用於其規定目的。

如您需要瞭解更多關於這些選購附件的信息，請諮詢當地的 Makita（牧田）維修服務中心。

- 延長噴嘴
- 平噴嘴
- 簷溝噴嘴組
- Makita（牧田）原裝電池和充電器

注： 本列表中的部分部件，可能為產品包裝內隨附的標準配件。內容可能因國家而異。

规格

型号:		UB402MP
性能 *1	风量	0 - 6.2 m ³ /min
	风速 (平均值)	0 - 39.1 m/s
	风速 (最大值)	0 - 47.4 m/s
性能 *2	风量	0 - 6.2 m ³ /min
	风速 (平均值)	0 - 39.1 m/s
	风速 (最大值)	0 - 47.4 m/s
性能 *3	风量	0 - 6.2 m ³ /min
	风速 (平均值)	0 - 39.1 m/s
	风速 (最大值)	0 - 47.4 m/s
总长度		760 mm
净重		1.2 kg

*1.吹风附件与DUX60充电式多功能动力机组合使用时的性能

*2.吹风附件与DUX18充电式多功能动力机组合使用时的性能

*3.吹风附件与UX01G充电式多功能动力机组合使用时的性能

- 生产者保留变更规格不另行通知之权利。
- 规格可能因销往国家之不同而异。

认可的动力机

该刀头总成仅可与以下动力机组合使用：

- DUX60充电式多功能动力机
- DUX18充电式多功能动力机
- UX01G充电式多功能动力机

警告：切勿在未经认可的动力机上使用该刀头总成。在未经认可的动力机上使用该刀头总成可能会造成严重伤害。

符号

以下显示本设备可能会使用的符号。在使用工具之前，请务必理解其含义。

- | | |
|--|--------------|
|  | 特别小心和注意。 |
|  | 阅读使用说明书。 |
|  | 手应远离旋转的部件。 |
|  | 长发可能会导致卷入事故。 |
|  | 使旁观者远离。 |



请佩戴耳目保护装置。



勿暴露于潮湿环境。



保持最少15 m的距离。



仅限于欧盟国家
由于本设备中包含有害成分，因此废弃的电气和电子设备、蓄电池和普通电池可能会对环境 and 人体健康产生负面影响。

请勿将电气和电子工具或电池与家庭普通废弃物放在一起处置！

根据欧洲关于废弃电气电子设备、蓄电池和普通电池、废弃的蓄电池和普通电池的指令及其国家层面的修订法案，废弃的电气设备、普通电池和蓄电池应当单独存放并递送至城市垃圾收集点，根据环保法规进行处置。此规定由标有叉形标志的带轮垃圾桶符号表示。

用途

该附件仅可用于吹除灰尘，且必须与认可的动力机组合使用。切勿将该附件用于其他用途。不正当使用可能会导致严重伤害。

EC符合性声明

仅用于欧洲国家

我们作为制造商：**Makita Europe N.V.**，
营业地址：**Jan-Baptist Vinkstraat 2
3070 Kortenberg BELGIUM**。授权**Hiroshi
Tsumimura**制作技术文件并根据我们的独有
责任声明该产品：

名称：**吹风附件**。类型名称：**UB402MP**。
符合**2006/42/EC**的有关规定，也符合
以下**EC/EU**指令的相关规定：**2000/14/
EC**，并且根据以下协调标准制造：**EN
60335-1:2012+A11:2014+A13:2017
+A1:2019+A14:2019+A2:2019, EN
50636-2-100:2014**。

声明地点和日期：**比利时科滕贝
赫, 31.10.2022**

负责人：**Hiroshi Tsumimura, Makita
Europe N.V.董事**



安全警告

吹风机安全注意事项

警告：使用前，请通读本机附带的所有安全警告、说明、插图和规格以及动力机的使用说明书。若不遵循以下所列的说明，可能会导致触电、起火和/或操作人员 和/或旁观者受到严重伤害。

请保留所有的警告和说明事项，以备日后参考。

警告和注意事项中的术语“强力刷/强力清扫机”和“机器”指代本附件与动力机的组合。

培训

1. 请仔细阅读说明。熟悉控制和正确操作吹风机的方法。
2. 切勿让儿童和体力、感觉及心智不健全或缺乏经验知识的人员以及不熟悉操作说明的人员使用吹风机。当地法规会限制操作人员的年龄。

3. 请勿在附近有人（特别是儿童）或宠物的情况下操作吹风机。
4. 操作时要时刻谨记，如果给他人及其财产造成损失，操作者或用户要为此负责。

准备

1. 操作吹风机时，请务必穿戴厚实的鞋子和长裤。
2. 请勿穿着宽松的衣服或佩戴首饰，它们可能会被吸入进气口。使头发远离进气口。
3. 使用电动工具时请始终佩带护目镜以免伤害眼睛。护目镜须符合美国**ANSI Z87.1**、欧洲**EN 166**或者澳大利亚/新西兰的**AS/NZS 1336**的规定。在澳大利亚/新西兰，法律要求佩带面罩保护脸部。

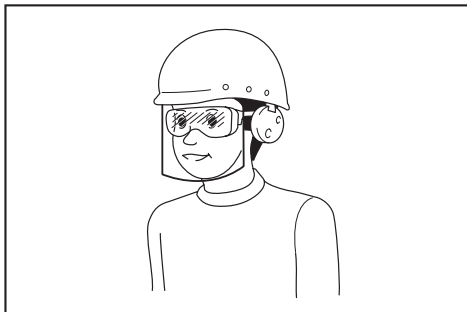

雇主有责任监督工具操作者和其他近工作区域人员佩带合适的安全防护设备。

4. 为防止灰尘引起的过敏，建议佩戴面罩。
5. 操作机器期间，务必始终穿戴防滑防护鞋。防滑、闭趾安全靴和鞋可减少受伤风险。
6. 佩戴耳罩等护耳装置。噪音会损伤听力。

操作

1. 请确保区域内无儿童、旁观者和宠物。至少需使所有儿童、旁观者和宠物等在**15 m**半径之外；**15 m**区域外仍有被抛掷物体造成人身伤害的危险。应鼓励旁观者佩戴护目镜。有人接近您时，请停止机器。

► 图片1

2. 关闭吹风机电源并取出电池组，确保所有运动部件已完全停止。
 - 离开吹风机时。
 - 清除堵塞物前。
 - 检查、清洁或处理吹风机前。
 - 如果吹风机开始异常振动。

3. 仅可在光线充足或良好照明的情况下操作本吹风机。
 4. 操作时手不要伸得太长，务必始终保持身体平衡，立足稳定。
 5. 在斜坡上时确保立足稳固。
 6. 操作时请行走，切勿跑动。
 7. 确保冷却进气口无碎片。
 8. 不得朝向附近的人吹扫碎片。
 9. 请在建议的位置和稳固的表面上操作吹风机。
 10. 请勿在高空操作吹风机。
 11. 使用吹风机时，切勿将喷嘴对准工作区中的任何人。
 12. 切勿堵塞进气口和 / 或排气口。
 - 在灰尘较大的区域内操作时，请注意避免吹风机吸气口或排气口被灰尘或污垢阻塞。
 - 请勿使用非Makita（牧田）提供的喷嘴。
 - 请勿将吹风机用于膨胀气球、橡皮艇或类似物品。
 13. 请勿在打开的窗户等附近操作吹风机。
 14. 建议在适宜的时间段（不要在早上或深夜）操作吹风机，以避免扰民。
 15. 建议在吹风前使用耙子和扫帚等分散碎片。
 16. 吹风前，请在多尘环境下略微湿润地面或在必要时使用喷雾器。
 17. 调整吹风机喷嘴长度，使得气流可接近地面。
 18. 如果吹风机撞击到异物或开始产生任何异常的噪音或振动，立即关闭吹风机电源以停止运行。重新启动和操作吹风机前，请取出电池组并检查吹风机有无损坏。如吹风机损坏，请联系Makita（牧田）授权的维修服务中心进行维修。
 19. 请勿将手指和其它物品插入进气口或排气口。
 20. 防止意外启动。在插入电池组、拿起或搬运吹风机之前，请确保开关处于关闭位置。搬运吹风机时手指放在开关上或者在开关打开的情况下给吹风机通电可能导致意外事故。
 21. 切勿吹扫危险材料，例如钉子、玻璃碎片或刀片。
 22. 请勿在可燃物附近操作吹风机。
 23. 避免在低温环境下长时间操作吹风机。
 24. 组装或调节机器前，请关闭电机电源并取出电池组。
 25. 启动电机前，请佩戴个人防护设置。
 26. 启动电机前，请检查机器是否存在损坏，螺丝 / 螺母松动或者组装不当。请检查并确保所有的控制杆和按钮可以正常工作。清洁并擦干把手。
 27. 如果机器有损坏或未安装完毕，切勿尝试启动电机。
 28. 请根据操作者的身材合理调节肩带和手柄。
 29. 操作期间，请使用肩带。使机器牢固位于身体右侧。
- 图片2
30. 无论您习惯使用左手还是右手，请都用左手握住前把手，右手握住后把手。五指握住把手。
 31. 切勿尝试单手操作本机器。失控会导致严重或致命伤害。为降低人身伤害风险，请使手和脚都远离刷或清扫鼓。
 32. 如果机器遭到严重撞击或摔落，请在继续工作前检查机器状态。检查控制和安全设备是否存在故障。如果有任何损坏或疑问，请联系我们的授权维修服务中心进行检查和维修。
 33. 按照动力机的使用说明书正确使用动力机。
 34. 有关如何启动和控制机器，请参见动力机的使用说明书。
 35. 操作期间，切勿站在打滑不稳的表面或陡坡上。寒冷季节，请警惕冰雪并时刻确保立足稳固。
 36. 请勿在能见度有限的恶劣天气下使用机器。否则可能会因视线较差导致跌倒或不正确的操作。
 37. 请勿在雷电天气使用机器。
- 运输
1. 运输期间请停止电机。否则意外启动会导致人身伤害。
- 振动
1. 暴露于过大的振动会导致操作者血管或神经系统损害，导致手指、手掌或手腕出现以下症状：“无知觉”（麻木）、刺痛、疼痛、刺痛感、皮肤或皮肤颜色发生变化。如果出现以上任何一种症状，请就医。
为减少罹患“白指病”的风险，在操作期间请保持手部温暖并保养好机器和附件。

保养和存放

1. 保证所有螺母、螺栓和螺丝都已拧紧，确保吹风机处于安全的工作状态。
2. 若部件磨损或损坏，请使用Makita（牧田）提供的部件进行更换。
3. 将吹风机存于儿童接触不到的干燥位置。
4. 将吹风机停机以便检查、维修、存放或更换附件时，请关闭吹风机电源，确保所有运动部件已完全停止，并取出电池组。对吹风机进行任何操作之前，请先冷却吹风机。精心保养吹风机并保持清洁。
5. 在存放前始终冷却吹风机。
6. 请勿使吹风机暴露在雨水中。将吹风机存放在室内。
7. 抬起吹风机时请务必屈膝，并注意避免伤及背部。
8. 请务必清理设备上的灰尘和泥土。切勿使用汽油、苯、稀释剂、酒精或类似物品清洁工具进行清洁。否则可能会导致塑料部件变色，变形或产生裂纹。
9. 请勿尝试进行本手册或动力机使用说明书中未提及的保养或修理。请授权维修中心进行此类工作。
10. 根据说明进行润滑和更换附件。
11. 请仅使用原装正品配件和附件。使用第三方提供的配件或附件可能会导致设备故障，财产损失和/或严重的人身伤害。
12. 请定期要求授权维修中心检查并维护机器。
13. 存放机器前，进行全面清洁和保养。取出电池组。
14. 请勿将本设备倚靠在墙上或其他物体上。否则可能会摔落导致人身伤害。

电池式工具使用和注意事项

1. 仅使用生产者规定的充电器充电。将适用于某种电池包的充电器用到其他电池包时可能会发生着火危险。
2. 仅使用配有专用电池包的电动工具。使用其他电池包可能会产生伤害和着火危险。
3. 当电池包不用时，将它远离其他金属物体，例如回形针、硬币、钥匙、钉子、螺钉或其他小金属物体，以防电池包一端与另一端连接。电池组端部短路可能会引起燃烧或着火。

4. 在滥用条件下，液体可能会从电池组中溅出；应避免接触。如果意外碰到液体，用水冲洗。如果液体碰到了眼睛，还应寻求医疗帮助。从电池中溅出的液体可能会发生腐蚀或燃烧。
5. 不要使用损坏或改装过的电池包或工具。损坏或改装过的电池组可能呈现无法预测的结果，导致着火、爆炸或伤害。
6. 不要将电池包暴露于火或高温中。电池包暴露于火或高于130 °C的高温中可能导致爆炸。
7. 遵循所有充电说明。不要在说明书中指定的温度范围之外给电池包或电动工具充电。不正确或在指定的温度范围外充电可能会损坏电池和增加着火的风险。

电气和电池安全

1. 请勿将电池弃于火中。否则会引起电池爆炸。请查阅当地法规了解适当的特殊处理说明。
2. 请勿打开或拆解电池。溢出的电解质具有腐蚀性，可能会对眼睛或皮肤造成损伤。吞服则有致毒危险。
3. 请勿在雨中或潮湿的地方充电。
4. 勿在室外对电池充电。
5. 请勿用湿手操作充电器，包括充电器插头和充电器端子。

维修

1. 让专业维修人员使用相同的备件维修电动工具。这将保证所维修的电动工具的安全。
2. 决不能维修损坏的电池包。电池包仅能由生产者或其授权的维修服务商进行维修。

请保留此说明书。

警告： 请勿为图方便或因对产品足够熟悉（由于重复使用而获得的经验）而不严格遵循相关产品安全规则。

使用不当或不遵循使用说明书中的安全规则会导致严重的人身伤害。

部件说明

- 图片3: 1. 盖子 2. 管材 3. 末端喷嘴

装配

⚠警告： 组装或调节设备前，请关闭电机电源并取出电池组。否则风扇可能会运动并导致人身伤害。

⚠警告： 组装或调节设备时，请始终将其放下。组装或调节设备时直立放置设备可能导致严重的人身伤害。

⚠警告： 遵循“安全警告”章节以及动力机使用说明书中的警告和注意事项。

安装配管

⚠小心： 安装后，始终确认配管已牢固固定。安装不当可能会导致刀头总成从动力机上跌落，造成人身伤害。

将该安装配管安装至动力机。

1. 从配管的末端取下盖子。

▶ **图片4：** 1. 配管 2. 盖子

注意： 请勿丢弃盖子，它会在存放附件时用到。

2. 朝着刀头总成转动杆。

▶ **图片5：** 1. 杆

3. 将销钉与电源装置上的箭头标记对齐。插入配管直至释放按钮弹起。

确保位置线位于电源装置上的箭头标记尖部，以及电源装置上的箭头标记和配管上的箭头标记相对朝向。

▶ **图片6：** 1. 释放按钮 2. 电源装置上的箭头标记 3. 销钉 4. 位置线 5. 配管上的箭头标记

4. 朝着动力机转动杆。

▶ **图片7：** 1. 杆

确保杆表面与配管平行。

注意： 未插入配管时请勿紧固杆。否则杆可能过于紧固驱动轴开口部分，导致其受损。

要拆下配管时，按下释放按钮的同时，朝着刀头总成转动杆并且拉出配管。

▶ **图片8：** 1. 释放按钮 2. 杆 3. 管材

安装末端喷嘴

将吹风管上的凸起部分与端部喷嘴上的凹槽对齐，然后将端部喷嘴固定在吹风管上，再旋转端部喷嘴将其锁定在对应位置。

▶ **图片9：** 1. 三角形标记 2. 端部喷嘴 3. 吹风管

拆下末端喷嘴时，按与安装步骤相反的顺序执行操作。

注： 如图所示，移动喷嘴即可改变喷嘴的长度。

▶ **图片10**

安装扁喷嘴或延长喷嘴

选购附件

1. 从附件拆下末端喷嘴。

2. 将扁喷嘴或延长喷嘴安装至附件，然后将其旋转以锁定到位。

▶ **图片11：** 1. 扁喷嘴 2. 延长喷嘴 3. 附件

安装排水沟喷嘴套件

选购附件

1. 从附件上拆下末端喷嘴、延长喷嘴或扁喷嘴。

2. 拧松小尺寸软管夹上的螺丝，将软管夹穿过附件。

▶ **图片12：** 1. 螺丝 2. 软管夹（小尺寸） 3. 附件

3. 将延长管连接至附件。

将延长管上的凹槽与附件上的凸起部分对齐，然后沿其凹槽滑动延长管，使两个三角形标记彼此相对。

▶ **图片13：** 1. 延长管 2. 附件

4. 如图所示将软管夹放置于凹槽上，然后拧紧螺丝。

▶ **图片14：** 1. 螺丝 2. 软管夹

5. 根据工作高度，将剩余的延长管连接至已连接的延长管上。

⚠小心： 将排水沟喷嘴套件与多功能动力机及吹风附件组合使用时，请勿使用三根或以上的延长管。否则，可能会失去平衡，进而造成人身伤害。

6. 按照图示旋转末端喷嘴出气口。

▶ **图片15**

7. 将末端喷嘴连接至延长管上。连接时，请将末端喷嘴与延长管上的三角形标记对齐，然后推动末端喷嘴直至其锁定。随后，将末端喷嘴旋转至适当位置以方便作业。

► **图片16:** 1. 末端喷嘴 2. 延长管 3. 三角形标记

拆除末端喷嘴时，请将末端喷嘴与延长管上的三角形标记对齐，再将末端喷嘴从延长管中拔出。

► **图片17:** 1. 末端喷嘴 2. 延长管 3. 三角形标记

操作

警告： 遵循“安全警告”章节以及动力机使用说明书中的警告和注意事项。

警告： 操作前，调节吊扣位置和肩带至可舒适操作的位置。

吹风机操作

小心： 电源打开时，请勿将机器放在地上。否则沙尘可能会进入进气口，这可能会导致机器故障或造成人身伤害。

双手紧握机器，缓慢移动以进行吹扫操作。当在建筑物、大的石块或车辆周围进行吹扫作业时，请使喷嘴避开上述物体。当在角落位置进行作业时，请先吹扫角落，然后移至宽阔区域。

根据使用环境和条件，通过动力机的开关扳机调节风速。

► **图片18**

使用排水沟喷嘴套件

小心： 当使用排水沟喷嘴套件时，请用双手而非单手握住吹风机。

► **图片19**

小心： 请勿在电线附近使用排水沟喷嘴套件。

► **图片20**

小心： 请勿在大风天气下使用排水沟喷嘴套件。

► **图片21**

小心： 当使用排水沟喷嘴套件时，请确保其他人员或动物与吹风机保持**15 m**以上的距离。

► **图片22**

通过抓握吹风机把手将吹风机直立向上抓紧。将吹风机的吹气口放置于排水沟上，然后打开吹风机。

► **图片23**

致UX01G用户

注意： 使用排水沟喷嘴套件时，如果将UX01G用作动力机，并且将BL4080F安装至UX01G，请使用如下所示的推荐肩带，不要使用动力机包装中所包含的肩带。有关推荐的肩带，请咨询Makita（牧田）授权的维修服务中心。

安装肩带

小心： 务必使用安装至动力机上的肩带。操作前，根据用户身材调节肩带，以防止疲劳。

小心： 操作前，确保肩带已正确安装至动力机上的吊扣。

小心： 操作前，确保肩带上的带扣已扣紧。

小心： 务必使用如下所示的肩带。请勿使用其他肩带。

1. 佩戴肩带并扣紧带扣。

► **图片24:** 1. 带扣

注： 移除肩带时，请先解开带扣再移除肩带。

2. 将肩带调整到舒适的工作位置。

► **图片25**

3. 将肩带上的挂钩扣到动力机的吊扣上。

► **图片26:** 1. 挂钩 2. 吊扣

用户可快速解开肩带。只需挤压带扣两侧即可松开肩带。

► **图片27:** 1. 带扣

保养

⚠警告： 检查或维护本设备前，请关闭电机电源并取出电池组。否则风扇可能会运动并导致严重的人身伤害。

⚠警告： 检查或维护设备时，请始终将其放下。组装或调节设备时直立放置设备可能导致严重的人身伤害。

⚠警告： 遵循“安全警告”章节以及动力机使用说明书中的警告和注意事项。

注意： 切勿使用汽油、苯、稀释剂、酒精或类似物品清洁工具。否则可能会导致工具变色、变形或出现裂缝。

为了保证产品的安全与可靠性，维修、任何其他维修保养或调节需由Makita（牧田）授权的或工厂维修服务中心完成。务必使用Makita（牧田）的替换部件。

清洁机器

用干布或浸有肥皂水并且拧干的布擦拭机器上的灰尘。

► 图片28

清除附件后部吸气口处的灰尘或污垢。

► 图片29: 1. 吸气口

检查和保养间隔

运转时间		操作前	每天 (10小时)	30小时
整体装置	目测检查是否有部件受损	✓	-	-
驱动轴	添加润滑脂	-	-	✓
动力机	请参阅动力机的使用说明书			

整机检查

检查有无部件损坏。如需更换，请联系Makita（牧田）授权的维修服务中心进行更换。

润滑移动部件

注意： 按照频度说明涂抹一定量的油脂。否则不充分的润滑可能会损坏运动部件。

驱动轴：

每隔30个工作小时，涂抹一次润滑脂（牧田润滑脂N No.2或同等的润滑脂）。

► 图片30

注： 可从本地Makita（牧田）经销商处购买原装Makita（牧田）润滑脂。

存放

分开存放附件和动力机时，请将盖子放置于配管末端。

► 图片31

故障排除

请求维修前，请先自行检查。如果您发现本手册中有未作说明的问题，请勿尝试拆卸机器。请联络Makita（牧田）授权维修服务中心，使用Makita（牧田）的替换部件进行修复。

异常状态	可能原因（故障）	纠正措施
电机不启动。	-	请参阅动力机的使用说明书。
电机很快停止。	-	请参阅动力机的使用说明书。
电机速度不提高。	-	请参阅动力机的使用说明书。
风扇不旋转。 ⇒ 立即停止电机。	动力机的配管与附件连接不正确。	以正确的方式连接配管。
	驱动系统异常	联系授权维修服务中心进行维修。
动力机振动异常。 ⇒ 立即停止电机。	驱动系统异常	联系授权维修服务中心进行维修。
即使松开开关扳机，风扇仍继续旋转。 ⇒ 立即停止电机。	动力机未正常工作。	联系授权维修服务中心进行维修。

选购附件

⚠小心： 这些附件或装置专用于本说明书所列的Makita（牧田）机器。若使用其他附件或装置，则可能存在人身伤害风险。仅可将附件或装置用于规定目的。

如您需要了解更多关于这些选购附件的信息，请咨询当地的Makita（牧田）维修服务中心。

- 延长喷嘴
- 扁喷嘴
- 排水沟喷嘴套件
- Makita（牧田）原装电池和充电器

注： 本列表中的一些部件可能作为标准配件包含于产品包装内。它们可能因销往国家之不同而异。

사양

모델:		UB402MP
성능 *1	풍량	0~6.2m³/min
	풍속(평균)	0~39.1m/s
	풍속(최대)	0~47.4m/s
용량 *2	풍량	0~6.2m³/min
	풍속(평균)	0~39.1m/s
	풍속(최대)	0~47.4m/s
용량 *3	풍량	0~6.2m³/min
	풍속(평균)	0~39.1m/s
	풍속(최대)	0~47.4m/s
전체 길이		760mm
중량		1.2kg

- *1. DUX60 충전 다목적 예초기가 연결된 브로어 어태치먼트 용량
- *2. DUX18 충전 다목적 예초기가 연결된 브로어 어태치먼트 용량
- *3. UX01G 충전 다목적 예초기가 연결된 브로어 어태치먼트 성능
- 지속적인 연구, 개발로 인해 여기에 기재된 사양은 예고 없이 변경될 수 있습니다.
- 사양은 국가별로 상이할 수 있습니다.

승인된 동력 장치







본 부착기기는 다음의 동력 장치와 사용하는 것만이 승인되었습니다.

- DUX60 충전 다목적 예초기
- DUX18 충전 다목적 예초기
- UX01G 충전 다목적 예초기

⚠경고: 본 부착기기를 승인되지 않은 동력 장치와 사용하지 마십시오. 승인되지 않은 조합은 심각한 부상의 원인이 될 수 있습니다.

기호

다음은 본 공구에 사용된 기호를 나타냅니다. 사용하시기 전에 그 의미를 숙지하여 주십시오.

	특별히 주의하여 주십시오.
	취급 설명서를 참조하여 주십시오.
	회전부에 손을 대지 마십시오.
	긴 머리카락이 걸려서 사고가 발생할 수 있습니다.
	주변에 사람이 없어야 합니다.
	보안경 및 귀마개 착용하십시오.
	수분에 노출시키지 마십시오.



거리를 최소한 15m 이상 유지하십시오.



EU 국가만 해당
장비에는 위험한 부품이 존재하기 때문에 전기 및 전자 장비, 축전지, 배터리 폐기물은 환경과 인체 건강에 부정적인 영향을 미칠 수 있습니다.
전기 및 전자 가전제품 또는 배터리는 가정용 쓰레기와 함께 폐기하지 마십시오!
전기 및 전자 장비 폐기물, 축전지 및 배터리와 축전지 및 배터리 폐기물에 대한 유럽 지침과 이에 따른 국내법에 따라, 전기 장비, 배터리, 축전지 폐기물은 따로 수거하여 환경 보호 규정에 따라 운영되는 별도의 자치제 폐기를 수거 장소로 전달해야 합니다.
장비에 있는 X자 표시된 바퀴 달린 쓰레기통 기호가 이를 나타냅니다.

용도

본 부착기기는 승인된 동력 장치와 함께 송풍 용도로만 사용할 수 있도록 설계되었습니다. 본 부착기기를 다른 용도로는 사용하지 마십시오. 본 부착기기를 남용할 경우 심각한 상해를 일으킬 수 있습니다.

EC 적합성 선언

유럽 국가만 해당

제조업체: **Makita Europe N.V.**, 사업장 주소: **Jan-Baptist Vinkstraat 2 3070 Kortenberg BELGIUM.**
Hiroshi Tsujimura에 기술 파일을 편집할 수 있는 권한을 부여했으며, 당사의 단독 책임에 따라 본 제품이 관련 지침을 준수함을 선언합니다.

명칭: 브로어 어태치먼트. 유형 명칭: **UB402MP.**
2006/42/EC의 모든 관련 조항뿐 아니라 다음 EC/EU 지침: **2000/14/EC**의 모든 관련 조항을 충족하며 다음 Harmonised 표준에 따라 제조되었습니다. **EN 60335-1:2012+A11:2014+A13:2017+A1:2019+A14:2019+A2:2019, EN 50636-2-100:2014.**

선언 장소 및 날짜: **Kortenberg, Belgium. 31.10.2022**
 책임자: **Hiroshi Tsujimura**, 디렉터 - **Makita Europe N.V.**

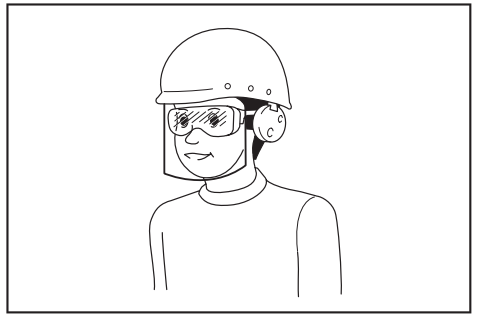
직원은 공구 사용자 및 작업장에 있는 다른 사람들이 적절한 안전 보호 장비를 사용하도록 해야 할 책임이 있습니다.

4. 먼지로 인한 염증을 방지하려면 얼굴 마스크를 쓰는 것이 좋습니다.
5. 기기를 작동할 때는 항상 미끄럼 방지 보호 신발을 착용하십시오. 앞이 막힌 미끄럼 방지 안전화는 부상 위험을 줄여줍니다.
6. 귀마개와 같은 청각 보호 장비를 착용하십시오. 소음에 노출되면 청력을 잃을 수 있습니다.

조작

1. 작업 영역에 어린이, 구경꾼, 동물이 없도록 하십시오. 어린이, 구경꾼, 동물은 모두 반경 **15m** 밖에 있도록 하십시오. **15m** 영역 밖에 있더라도 여전히 튀는 물체로 인한 부상을 입을 위험이 있습니다. 구경꾼은 보안경을 착용하도록 권장해야 합니다. 사람이 다가오면 기기를 멈추십시오.

▶ 그림 1

2. 송풍기의 스위치를 끄고 배터리 카트리지를 제거한 후, 모든 움직이는 부분이 완전히 멈춘지 확인합니다.
 - 송풍기 주변을 떠날 때는 항상 확인.
 - 차단물을 제거하기 전.
 - 송풍기의 점검, 청소 또는 사용하기 전.
 - 송풍기가 비정상적으로 진동할 경우.
3. 햇빛이 비치거나 인공조명이 충분한 경우에만 송풍기를 사용하여 주십시오.
4. 무리한 자세로 작업하지 마시고 항상 균형을 유지하고 안정된 자세를 유지하십시오.
5. 경사진 곳에서는 항상 안전한 자세를 유지하십시오.
6. 뛰지 말고 걸으십시오.
7. 항상 방각 환기구를 깨끗하게 청소하여 주십시오.
8. 주변 사람을 향해 먼지를 날리지 마십시오.
9. 송풍기는 항상 권장하는 위치 및 안정된 표면에서 사용하십시오.
10. 높은 곳에서 송풍기를 조작하지 마십시오.
11. 송풍기를 사용할 때 노출을 사람에게 향하지 마십시오.
12. 송풍기의 흡입구와 방출구를 절대로 막지 마십시오.
 - 먼지가 많은 곳에서 작업할 때는 흡입구 또는 송풍기 배출구가 먼지 또는 오염물로 막히지 않도록 주의하십시오.
 - 마끼다에서 제공하는 노출만 사용하십시오.
 - 공기나 고무 보트와 같은 것에 바람을 넣을 때 송풍기를 사용하지 마십시오.

안전 경고

송풍기 안전 규칙

⚠경고: 사용하기 전에 본 기기와 함께 제공된 안전 관련 경고, 지침, 일러스트, 사양 및 동력 장치의 취급 설명서를 모두 읽어보십시오. 다음 지침을 준수하지 않을 경우 작업자 및/또는 주변 사람에게 감전, 화재 및/또는 심각한 상해를 입힐 수 있습니다.

본 경고와 취급 설명서를 잘 보관하여 주십시오.

경고와 주의사항에 있는 '파워 브러시 / 파워 스위치' 과 '기기' 라는 용어는 동력 장치와 어태치먼트의 조합을 의미합니다.

훈련

1. 본 지침을 자세히 읽어 주십시오. 송풍기의 올바른 사용법과 컨트롤을 익혀 주십시오.
2. 어린이 및 신체적, 감각적 또는 정신적 기능이 낮거나, 이 송풍기를 사용하기 위한 경험 및 취급 설명에 대한 지식이 부족한 사람에게는 절대 사용하지 못하도록 하십시오. 지역 규정에 따라 작업자의 나이가 제한될 수 있습니다.
3. 특히 근처에 사람, 어린이 또는 동물이 있을 경우 송풍기 사용을 중지해 주십시오.
4. 다른 사람 또는 그들의 재산에 대한 심각한 사고나 피해의 책임은 작업자 또는 사용자에게 있음을 기억하십시오.

준비

1. 송풍기를 사용하는 동안에는 항상 튼튼한 신발과 긴 바지를 착용하여 주십시오.
2. 험령한 옷이나 장신구는 흡입구에 빨려 들어갈 수 있으니 착용하지 마십시오. 긴 머리가 흡입구에 빨려 들어갈 수 있으니 주의하여 주십시오.
3. 전기 공구 사용 시에 발생할 수 있는 부상을 방지하기 위해 항상 보호용 고글을 착용하십시오. 고글은 미국의 **ANSI Z87.1**, 유럽의 **EN 166** 또는 호주/뉴질랜드의 **AS/NZS 1336**을 준수한 것이어야 합니다. 호주/뉴질랜드에서는 얼굴 보호를 위해서 보호면(페이스 쉴드) 착용 또한 법적으로 규정되어 있습니다.

13. 창문이나 열린 곳 등에서는 송풍기를 사용하지 마십시오.
14. 송풍기는 권장하는 시간에만 사용하여 주십시오. 이른 아침 또는 너무 늦은 저녁 등 다른 사람에게 피해를 주는 시간에는 사용하지 마십시오.
15. 송풍기를 사용하기 전에 갈퀴와 비를 사용해 파편을 미리 치우는 것이 좋습니다.
16. 먼지가 많은 곳에서는 송풍 작업을 하기 전에 표면을 약간 축축하게 만들거나, 필요한 경우 물 분무기를 사용하십시오.
17. 기류가 지면 가까이에서 흐르도록 브로어 노즐의 깊이를 조절하십시오.
18. 송풍기가 다른 물체에 부딪힌 경우 또는 평소에는 없었던 소음이나 진동이 생긴 경우는 즉시 송풍기 스위치를 끄고 사용을 멈추십시오. 배터리 카트리지를 제거하고 송풍기의 손상 여부를 점검한 후에 다시 가동하십시오. 송풍기에 손상이 있으면 Makita 공인 서비스 센터에 수리를 의뢰해 주십시오.
19. 흡입구 또는 방출구에 손가락이나 물체를 넣지 마십시오.
20. 실수로 작동하지 않도록 하십시오. 배터리 카트리지를 설치하거나, 송풍기를 들어 올리거나 운반하기 전에 스위치가 꺼져 있는지 확인하십시오. 송풍기의 스위치가 손가락을 넣은 상태로 이동하거나 스위치가 켜진 상태에서 플러그를 연결하면 사고가 날 수 있습니다.
21. 못, 유리 파편 또는 날과 같은 위험한 물체를 바람으로 날리지 마십시오.
22. 인화성 물질 가까에서 송풍기를 사용하지 마십시오.
23. 온도가 낮은 곳에서 장시간 송풍기를 사용하지 마십시오.
24. 기기를 조립하거나 조정하기 전에 모터의 스위치를 끄고 배터리 카트리지를 제거해 주십시오.
25. 모터를 가동하기 전에 개인용 보호구를 착용하십시오.
26. 모터를 가동하기 전에 기기에 손상된 부분이나 느슨하게 풀린 나사/너트가 있거나 장비가 잘못 조립되어 있지 않은지 확인하십시오. 모든 조종 레버와 스위치의 조작에 문제가 없는지 확인하십시오. 핸들을 닦고 말리십시오.
27. 기계가 손상되었거나 완전히 조립되지 않은 경우 모터를 가동하지 마십시오.
28. 어깨끈과 핸드 그립을 작업자의 신체 크기에 맞게 조절하십시오.
29. 작동 중에 어깨 벨트를 사용하십시오. 기기를 반드시 작업자의 몸 오른쪽에 오도록 하십시오.

▶ 그림 2

30. 오른손잡이나 왼손잡이와 관계없이 왼손으로 전면 핸들을 그리고 오른손으로 후면 그립을 잡습니다. 엄지와 나머지 손가락으로 핸들을 감쌉니다.
31. 절대로 한 손으로 기기를 조작하려 하지 마십시오. 통제력을 잃으면 심각하고 치명적인 상해를 입을 수도 있습니다. 부상의 위험을 줄이려면 손과 발을 브러시나 스왑 드럼에 가까이 대지 마십시오.
32. 기기에 과도한 충격을 가했거나 떨어뜨렸을 때는 계속 사용하기 전에 상태를 점검하여 주십시오. 제 아무 및 안전 장치가 오작동하지 않는지 확인하십시오. 의심 가는 점이나 손상이 있으면 Makita 공인 서비스 센터에 점검과 수리를 의뢰하십시오.
33. 동력 장치의 적절한 사용을 위해 동력 장치의 취급 설명서를 따라 주십시오.

34. 기기의 기동 및 제어 방법은 동력 장치의 취급설명서에 따르십시오.
35. 사용 중에 불안정하거나 미끄러운 표면, 경사가 심한 곳에서 서서 작업하지 마십시오. 추운 계절에는 얼음과 눈에 주의하고 발이 항상 안정적으로 고정 되도록 하십시오.
36. 시야가 제한되는 약천후에서는 기계를 사용하지 마십시오. 그러한 상황에서 공구를 사용하게 되면 시야가 좋지 못해 넘어지거나 작동을 잘못할 수도 있습니다.
37. 번개의 위험이 있을 때는 기계를 사용하지 마십시오.

운반

1. 운반 중에는 모터를 멈추십시오. 그렇지 않으면 의도하지 않은 가동으로 인해 상해를 입을 수 있습니다.

진동

1. 과도한 진동에 노출될 경우 작업자의 혈관 또는 신경계가 손상되어 손가락, 손 또는 손목에 다음과 같은 증상이 나타날 수 있습니다. 감각마비, 따끔거림, 통증, 수심, 피부색 또는 피부의 변화와 같은 증상을 유발할 수 있습니다. 이러한 증상이 나타날 경우 진료를 받아 주십시오.
* ‘백남병’ 을 방지하기 위해 작업하는 동안 손을 따뜻하게 하고 기기와 액세서리를 잘 유지 및 보관하여 주십시오.

유지보수 및 보관

1. 송풍기가 안전하게 작업할 수 있도록 너트, 볼트, 나사를 항상 꼭 조여 주십시오.
2. 해당 부품이 닳았거나 손상되었으면 마끼다에서 제공된 부품으로 교환하십시오.
3. 어린이의 손에 닿지 않는 건조한 장소에 송풍기를 보관합니다.
4. 점검, 수리, 보관 또는 부속품 교체 위해 송풍기를 멈출 때는, 송풍기의 스위치를 끄고 모든 움직임은 부분이 완전히 멈춘는지 확인한 후 배터리 카트리지를 제거합니다. 송풍기를 다루는 작업을 하기 전에 송풍기를 식혀 주십시오. 송풍기를 주의하여 다루고 항상 깨끗하게 유지하십시오.
5. 보관하기 전에는 항상 송풍기를 식힙니다.
6. 송풍기를 비에 노출시키지 마십시오. 송풍기를 실내에서 보관하십시오.
7. 송풍기를 들어 올릴 때는 무릎을 굽혀서 허리를 다치지 않도록 주의하십시오.
8. 항상 먼지를 제거하고 오물을 닦아내십시오. 그런 목적으로 휘발유, 벤진, 시너, 알코올 등은 사용하지 마십시오. 플라스크 부품의 연색, 변형 또는 균열의 원인이 될 수 있습니다.
9. 이 설명서나 동력 장치의 취급 설명서에 명시되지 않은 유지 보수 작업을 수행해서는 안 됩니다. 그런 작업은 마끼다 공인 서비스 센터에 의뢰하여 주십시오.
10. 운할 작업 및 부속품 교체 시에는 설명서의 지시를 따라 주십시오.
11. 항상 순정 부품과 부속품만 사용하십시오. 타사에서 만든 부품이나 부속품을 사용할 경우 기기에 고장이 나거나 재산상의 손실 또는 심각한 부상을 입을 수 있습니다.
12. 정기적으로 공인 서비스 센터에 기기의 점검 및 유지 보수를 의뢰하십시오.
13. 기기를 보관하기 전에 전체적인 청소와 유지 보수를 실행하십시오. 배터리 카트리지를 제거하십시오.

14. 장비를 예를 들어 벽과 같은 것에 기대어 놓지 마십시오. 그렇지 않으면 쓰러져서 상해를 입을 수 있습니다.

배터리 공구의 사용 및 관리

1. 제조자가 지정한 충전기로만 충전하여 주십시오. 한 가지 형태의 배터리 팩에 적합한 충전기는 다른 배터리 팩과 함께 사용하면 위험을 야기할 수 있습니다.
2. 지정된 배터리 팩으로만 전동공구를 사용하여 주십시오. 다른 배터리 팩을 사용하면 대인 상해 및 화재의 위험이 야기될 수 있습니다.
3. 배터리 팩을 사용하지 않을 때는 양 전극이 통하도록 하는 종이 클립, 동전, 열쇠, 못, 나사 및 기타 소형 금속 물질을 주변에 두지 마십시오. 배터리 전극을 단락시켜 화상이나 화재가 일어날 수 있습니다.
4. 험한 환경에서 사용할 경우 배터리에서 배터리 액이 누출될 수 있으므로 몸에 닿지 않도록 주의하십시오. 실수로 접촉한 경우에는물로 씻어 주십시오. 액체가 눈에 들어간 경우에는 의사를 찾아가십시오. 배터리에서 흘러나온 액체는 염증이나 화상을 일으킬 수 있습니다.
5. 손상되거나 개조된 배터리 팩 혹은 공구를 사용하지 마십시오. 손상되거나 개조된 배터리는 예기치 못한 현상으로 화재, 폭발 또는 부상으로 이어질 수 있습니다.
6. 배터리 팩이나 공구를 볼 또는 너무 높은 온도에 노출시키지 마십시오. 불이나 130° C 이상의 높은 온도에 노출시키면 폭발의 원인이 될 수 있습니다.
7. 충전에 관한 모든 지시를 따르고, 설명서에 지정된 온도 범위 밖에서 배터리 팩 혹은 공구를 충전하지 마십시오. 지정된 온도 범위 밖 또는 부적절한 충전은 배터리에 손상을 주고 화재의 위험을 높일 수 있습니다.

전기 및 배터리 안전

1. 배터리를 불에 넣지 마십시오. 배터리가 폭발할 수 있습니다. 해당하는 특별 폐기 지침이 있는지 현지 규정을 확인하십시오.
2. 배터리를 열거나 훼손하지 마십시오. 유출된 전해질이 부식을 일으키고 눈 또는 피부를 손상시킬 수 있습니다. 삼킬 경우 독성이 있을 수 있습니다.
3. 배터리를 빗속 또는 젖은 장소에서는 충전하지 마십시오.
4. 실외에서 배터리를 충전하지 마십시오.
5. 충전기 플러그 및 충전기 단자를 포함하여 충전기를 젖은 손으로 다루지 마십시오.

서비스

1. 자격을 갖춘 전문가가 마끼다 순정부품을 사용하여 본 제품을 수리하도록 하여 주십시오. 그러면 전동공구를 안전하게 사용하는 데 도움이 됩니다. 만일 전원 코드의 대치가 필요하면 이는 안전사고를 피하기 위해 제조자나 대리점에 의해 행해집니다.
2. 손상된 배터리 팩을 점검하지 마십시오. 배터리 팩은 제조업체 또는 공인 서비스 센터에서만 점검해야 합니다.

본 취급 설명서를 잘 보관하여 주십시오.

⚠경고: 여러 번 사용해 익숙해졌다 해도 긴장을 늦추지 말고 항상 안전수칙을 지켜주시기 바랍니다.

본 취급 설명서의 안전 수칙을 따르지 않거나 잘못된 사용하면 심각한 대인 상해가 일어날 수 있습니다.

각부 명칭

- ▶ 그림3: 1. 캠 2. 파이프 3. 끝 노즐

조립

⚠경고: 장비를 조립하거나 조정하기 전에 모터의 스위치를 끄고 배터리 카트리지를 제거해 주십시오. 그렇지 않으면 팬이 움직여 다칠 수 있습니다.

⚠경고: 장비를 조립하거나 조정할 때는 항상 장비를 바닥에 내려놓습니다. 똑바로 세워서 조립이나 조정을 하면 심각한 부상의 원인이 될 수 있습니다.

⚠경고: '안전 경고' 장과 동력 장치 취급 설명서의 경고 및 주의사항을 따라 주십시오.

연결 파이프 장착

⚠주의: 설치 후에는 반드시 부착 파이프가 고정되어 있는지 확인하십시오. 잘못 설치하면 부착기기가 동력 장치에서 떨어져 부상을 입을 수 있습니다.

동력 장치에 연결 파이프를 장착합니다.

1. 파이프 끝에서 캠을 제거하십시오.

- ▶ 그림4: 1. 파이프 2. 캠

유의사항: 부착기기를 보관하기 위해서는 캠이 필요하므로 캠을 버리지 마십시오.

2. 부착기기 방향으로 레버를 돌립니다.

- ▶ 그림5: 1. 레버

3. 핀과 동력 장치의 화살표 표시를 맞춥니다. 해제 버튼이 튀어나올 때까지 파이프를 삽입합니다.

위치선이 동력 장치의 화살표 표시의 끝에 오도록 하고, 동력 장치의 화살표 표시와 파이프의 화살표 표시가 서로 마주보고 있는지 확인하십시오.

- ▶ 그림6: 1. 해제 버튼 2. 동력 장치의 화살표 표시 3. 핀 4. 위치선 5. 파이프의 화살표 표시

4. 동력 장치 방향으로 레버를 돌립니다.

- ▶ 그림7: 1. 레버

레버의 표면이 파이프와 평행한지 확인합니다.

유의사항: 부착 파이프가 삽입되지 않은 상태에서 레버를 조이지 마십시오. 그렇지 않으면 레버가 드라이브 샤프트의 입구를 너무 많이 조여서 손상될 수 있습니다.

파이프를 제거하려면 부착기기 방향으로 레버를 돌리고 해제 버튼을 누르면서 파이프를 당겨서 빼냅니다.

- ▶ 그림8: 1. 해제 버튼 2. 레버 3. 파이프

끝 노즐 설치

송풍기 파이프의 돌출부를 끝 노즐의 홈에 맞추고 끝 노즐을 송풍기 파이프에 부착한 다음 끝 노즐을 돌려 제자리에 고정합니다.

- ▶ 그림9: 1. 삼각형 표시 2. 끝 노즐 3. 브러어 파이프

끝 노즐을 제거하려면 설치 절차를 반대로 수행합니다.

참고: 그림처럼 노즐의 길이는 노즐을 움직여 변경할 수 있습니다.

- ▶ 그림10

부채꼴 노즐 또는 연장 노즐 설치

별매품

1. 어테치먼트에서 끝 노즐을 제거합니다.
 2. 부채꼴 노즐 또는 연장 노즐을 어테치먼트에 부착하고 돌려서 제자리에 고정합니다.
- ▶ 그림11: 1. 부채꼴 노즐 2. 연장 노즐 3. 어테치먼트

거터 노즐 세트 설치

별매품

1. 어테치먼트에서 끝 노즐, 연장 노즐 또는 부채꼴 노즐을 제거합니다.
 2. 소형 호스 클램프의 나사를 푼 다음 호스 클램프를 어테치먼트에 통과시킵니다.
- ▶ 그림12: 1. 나사 2. 호스 클램프(소) 3. 어테치먼트
3. 연장 파이프를 어테치먼트에 연결합니다.

연장 파이프의 홈을 어테치먼트의 돌출부에 맞추고 삼각형 표시가 서로 마주 보도록 홈을 따라 연장 파이프를 밀니다.

▶ 그림13: 1. 연장 파이프 2. 어테치먼트

4. 그림과 같이 호스 클램프를 홈에 놓고 나사를 조입니다.

▶ 그림14: 1. 나사 2. 호스 클램프

5. 작업 높이에 따라 나머지 연장 파이프를 이미 연결된 연장 파이프에 연결합니다.

▲주의: 다목적 파워헤드 및 브로어 어테치먼트와 함께 거터 노즐 세트를 사용하는 경우 3개 이상의 연장 파이프를 사용하지 마십시오. 균형을 잃으면서 다칠 수 있습니다.

6. 그림과 같이 끝 노즐의 방출구를 돌립니다.

▶ 그림15

7. 끝 노즐을 연장 파이프에 연결합니다. 연결할 때는 끝 노즐과 연장 파이프의 삼각형 표시를 맞춘 다음 딸깍 소리가 날 때까지 끝 노즐을 밀니다. 그런 다음 끝 노즐을 작업에 적합한 위치로 돌립니다.

▶ 그림16: 1. 끝 노즐 2. 연장 파이프 3. 삼각형 표시

끝 노즐을 제거할 때는 끝 노즐과 연장 연장 파이프의 삼각형 표시를 맞춘 다음 연장 파이프에서 끝 노즐을 당겨 빼냅니다.

▶ 그림17: 1. 끝 노즐 2. 연장 파이프 3. 삼각형 표시

작동

▲경고: '안전 경고' 장과 동력 장치 취급 설명서의 경고 및 주의사항을 따라 주십시오.

▲경고: 조작하기 전에 행거와 어깨 끈의 위치를 편안하게 조정하십시오.

브로어 작동

▲주의: 스위치가 켜진 상태로 기계를 지면에 놓지 마십시오. 흡입구로 모래나 먼지가 들어가면 고장이나 대인 상해가 발생할 수 있습니다.

양손으로 기계를 단단히 잡고 주변을 천천히 이동하면서 송풍 작업을 합니다. 빌딩, 큰 돌 또는 자동차 주변에서 사용할 때는 노즐을 멀리 떨어지게 하십시오. 코너에서 작업할 때는 코너에서 먼저 시작해 넓은 지역으로 이동합니다. 사용 환경 또는 사용 조건에 따라 동력 장치의 스위치 트리기로 풍속을 조정하십시오.

▶ 그림18

거터 노즐 세트 사용

▲주의: 거터 노즐 세트를 사용할 때는 송풍기를 한 손으로 잡지 말고 양손으로 잡으십시오.

▶ 그림19

▲주의: 전기 배선 근처에서 거터 노즐을 사용하지 마십시오.

▶ 그림20

▲주의: 바람이 부는 날에는 거터 노즐을 사용하지 마십시오.

▶ 그림21

▲주의: 거터 노즐 세트를 사용할 때는 다른 사람이나 동물이 송풍기에서 15m 이상 멀리 떨어져 있도록 하십시오.

▶ 그림22

송풍기의 핸들을 잡고 송풍기를 똑바로 세워 잡으십시오. 송풍기의 방출구를 거터에 놓고 송풍기를 켭니다.

▶ 그림23

UX01G 사용자

유의사항: 거터 노즐 세트 사용 시 UX01G를 동력 장치로 사용하고 BL4080F부터 UX01G까지 설치하는 경우는 동력 장치 패키지에 포함된 어깨 벨트를 사용하지 말고 아래에 표시된 권장 어깨 벨트를 사용하십시오. 권장하는 어깨 벨트에 대해서는 Makita 공인 서비스센터에 문의하십시오.

어깨 벨트 부착

▲주의: 항상 동력 장치에 부착된 어깨 벨트를 사용하십시오. 작동하기 전에 피로를 방지하기 위해 사용자의 체구에 따라 어깨 벨트를 조정하십시오.

▲주의: 작동 전에 어깨 벨트가 동력 장치의 길이에 제대로 부착되었는지 확인하십시오.

▲주의: 작업하기 전에 어깨 벨트의 버클이 단단하게 조여져 있는지 확인하십시오.

▲주의: 항상 아래에 표시된 어깨 벨트를 사용하십시오. 다른 어깨 벨트를 사용하지 마십시오.

1. 어깨 벨트를 착용하고 버클을 조이십시오.

▶ 그림24: 1. 버클

참고: 어깨 벨트를 제거할 때는 버클을 풀고 어깨 벨트를 제거하십시오.

2. 어깨 벨트를 편안한 작업 위치로 조정하십시오.

▶ 그림25

3. 어깨 벨트의 촉을 동력 장치의 길이에 끼우십시오.

▶ 그림26: 1. 촉 2. 길이

어깨 벨트는 신속하게 분리할 수 있도록 제작되었습니다. 버클의 옆면을 누르기만 하면 어깨 벨트 분리할 수 있습니다.

▶ 그림27: 1. 버클

유지 보수

⚠경고: 장비를 점검하거나 유지 보수하기 전에 모터의 스위치를 끄고 배터리 카트리지를 제거하십시오. 그렇지 않으면 팬이 움직여 크게 다칠 수 있습니다.

⚠경고: 장비를 점검하거나 유지 보수할 때는 항상 장비를 바닥에 내려놓습니다. 똑바로 세워서 조립이나 조정을 하면 심각한 부상의 원인이 될 수 있습니다.

⚠경고: '안전 경고' 장과 동력 장치 취급 설명서의 경고 및 주의사항을 따라 주십시오.

유의사항: 휘발유, 벤진, 시너, 알코올 등은 사용하지 마십시오. 변색 또는 변형되거나 금이 갈 수 있습니다.

제품의 안전과 신뢰성을 유지하기 위해, 수리 및 기타 유지 보수 또는 조정 시에는 항상 마끼다 순정 부품을 사용하는 마끼다 공인 서비스 센터나 공장 서비스 센터를 이용하여 주십시오.

기계 청소

마른 천이나 비눗물을 적신 후 물기를 짰 천으로 먼지를 닦아 기계를 청소하십시오.

▶ **그림28**

부착기 뒤쪽의 흡입구에서 모래나 먼지를 제거하십시오.

▶ **그림29: 1. 흡입구**

점검 및 유지 보수 간격

	작동 시간	작동 전	매일(10시간)	30시간
장치 전체	손상된 부분이 있는지 눈으로 점검	✓	-	-
구동축	그리스 공급	-	-	✓
동력 장치	동력 장치의 취급 설명서 참조			

문제 해결

수리를 요청하기 전에 먼저 자체 검사를 실시해 주십시오. 설명서에 설명되지 않은 문제가 발견된 경우 기계를 분해하지 마십시오. 그럴 때에는 항상 마끼다 수리용 교체 부품을 사용하는 마끼다 공인 서비스 센터에 연락해 주십시오.

이상 상태	개연성 있는 원인(고장)	해결책
모터에 시동이 걸리지 않습니다.	-	동력 장치의 취급 설명서를 참조하십시오.
모터가 바로 멈춥니다.	-	동력 장치의 취급 설명서를 참조하십시오.
모터 속도가 올라가지 않습니다.	-	동력 장치의 취급 설명서를 참조하십시오.
팬이 회전하지 않습니다. → 모터를 즉시 멈추십시오.	동력 장치의 파이프와 어태치먼트가 제대로 연결되지 않았습니다. 드라이브 시스템 이상	파이프를 올바르게 연결하십시오. 공인 서비스 센터에 수리를 의뢰하여 주십시오.
동력 장치에 비정상적인 진동이 발생합니다. → 모터를 즉시 멈추십시오.	드라이브 시스템 이상	공인 서비스 센터에 수리를 의뢰하여 주십시오.
스위치 트리거가 해제된 경우에도 팬이 계속 회전합니다. → 모터를 즉시 멈추십시오.	동력 장치가 제대로 작동하지 않습니다.	공인 서비스 센터에 수리를 의뢰하여 주십시오.

종합 점검

손상된 부품이 없는지 점검하여 주십시오. 필요하다면 마끼다 공인 서비스 센터에 교체를 요청해 주십시오.

가동 부분 윤활

유의사항: 제공된 그리스의 양 및 주입 빈도에 대한 지침을 따르십시오. 윤활이 부족하면 움직이는 부위가 손상될 수 있습니다.

구동축:

작동한 지 30시간이 될 때마다 그리스(마끼다 그리스 N No.2 또는 동등품)를 도포해 주십시오.

▶ **그림30**

참고: 순정 마끼다 윤활유는 각 지역 마끼다 대리점에서 구매할 수 있습니다.

보관

동력 장치에서 분리한 부착기를 보관할 때는 파이프의 끝에 캡을 씌웁니다.

▶ **그림31**

별매품

⚠주의: 이러한 부속품 또는 부품은 이 설명서에서 지정한 마끼다 기계와 함께 사용하실 것을 권장합니다. 다른 부속품 또는 부품을 사용하게 되면 대인 상해를 야기할 위험이 있습니다. 부속품 또는 부품은 지정된 용도에만 사용하여 주십시오.

본 부속품에 관한 보다 상세한 도움이 필요하신 경우에는 각 지역 마끼다 서비스 센터에 문의하여 주십시오.

- 연장 노즐
- 부채꼴 노즐
- 거터 노즐 세트
- 마끼다 정품 배터리와 충전기

참고: 목록의 몇 가지 품목은 표준 부속품으로 제품의 패키지에 포함되어 있습니다. 포함된 품목은 국가별로 다를 수 있습니다.

Makita Europe N.V. Jan-Baptist Vinkstraat 2,
3070 Kortenberg, Belgium

Makita Corporation 3-11-8, Sumiyoshi-cho,
Anjo, Aichi 446-8502 Japan

www.makita.com

885A22-916
EN, FR, DE, IT, NL,
ES, PT, DA, EL,
TR, SV, NO, FI, LV,
LT, ET, PL, HU, SK,
CS, SL, SQ, BG,
HR, MK, SR, RO,
UK, RU, KK, ZHTW,
ZHCN, KO
20221114